

maskin mekano

KROSSNING, SORTERING & MATNING



**ÖKA PRODUKTIVITETEN
-MINSKA DITT KLIMATAVTRYCK**



STARTÅR



1956

ÄGARE



Familjen Smedenman

SÄTE



Jönköping

OMSÄTTNING



110 MSEK

ANSTÄLLDA



25

TILLVERKNING



Sverige



*Calle Smedenman,
delägare & säljare*

Ett familjeföretag

Maskin Mekano är ett familjeföretag i den expansiva Jönköpingsregionen. Sedan 1956 har vi levererat gedigen utrustning till entreprenadbranschen. Efter att ha fokuserat några år på mobil kvalificerad siktning är vi nu på allvar tillbaka som en helhetsleverantör inom krossning, sortering och matning. Ett vägval som leder rakt in i framtiden. Maskin Mekano har en hög tillväxttakt, en betydande marknadsandel inom segmentet på den svenska marknaden och exportandelen bara ökar. Idag är det tredje generationen som driver bolaget, bröderna Daniel och Calle Smedenman tillsammans med Daniels fru Hanna Smedenman.



Daniel Smedenman, delägare & VD



FÖRDELAR MED ALLA VÅRA PRODUKTER

CO²-AVTRYCK



Eldrift

VIBRATIONSFRITT



Vibroblock-konceptet

SIKTFÖRMÅGA



Aggressivt slag

BULLERNIVÅER



Låga

SÄKERHET



Skydd enligt föreskrifter

ÖVERBLICK



Touchscreen i elskåpet

Vi leder utvecklingen framåt

Vår verksamhet kännetecknas av hög utvecklingstakt där vi genom teknisk innovation ständigt söker bättre lösningar för produktivitet, driftsäkerhet och användarvänlighet. Vår långa erfarenhet av kross och sortering, det nära samarbetet med våra kunder samt våra skickliga konstruktörer borgar för maskiner som håller för skandinaviska krav och förhållanden.

Ett exempel på en betydelsefull innovation kom 2015, nämligen Vibroblock konceptet. Det innebär att siktlådan monteras på en ram som är avvibrerad mot chassit vilket gör att inga vibrationer fortplantas och skadar elektronik eller andra känsliga komponenter. Det gör också att vi kan använda ett kraftigt slag även i våra stora siktar och behålla kraften i siktlådan, där den hör hemma. Alla våra sorteringsverk har varit eldrivna de senaste 15 åren, vilket gör att vi har byggt upp stor kunskap inom eldrift. En del maskiner levereras eller kan levereras med dieselgenerator men samtliga kan köras direkt på el.

Tillverkning i Sverige

Alla maskiner konstrueras och monteras i Maskin Mekanos fabrik i Jönköping av personal med erfarenhet och kunskap inom programmering, elektronik, hydraulik och testkörning. Våra duktiga underleverantörer och partners finns i närområdet och både vi och de använder endast komponenter av högsta kvalitet.



DÄCK



2

SIKTYTA



1,2 x 2,2

VIKT



12.000

TRANSPORT



Lastväxlarram

FÖRBRUKNING



12 kWh

3 l/h

UPPSTÄLLNINGSTID



3 minuter

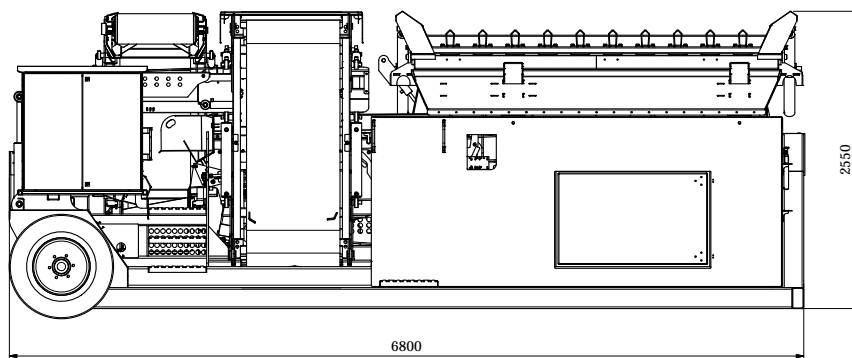

ECO3

Sorteringsverk på lastväxlarram

ECO3 är perfekt för stadsnära produktion eller återvinning tack vare det kompakta formatet, de låga bullernivåerna och den korta uppställningstiden (mindre än 5 minuter). Den robusta och kraftfulla mataren klarar alla typer av massor och den aggressiva sikten sorterar alla material effektivt. Kapaciteten ligger vanligen på mellan 100-200 ton/h.

- Volym i matarkupan 2,5 m³
- Självrensande grovgallrer, fälls med fjärrkontroll
- Ilastningshöjd 2,8 m
- Vibrationsmatare
- Dieselgenerator ombord
- Tre fällbara utlastningstransportörer
- Hjul för bogsering inom täkten



DÄCK
2

SIKYTYA
1,2 x 2,2

VIKT
KG
14.000

TRANSPORT
Lastväxlarram

FÖRBRUKNING
12 kWh
3 l/h

UPPSTÄLLNINGSTID
3 minuter

ECO3+

Sorteringsverk på lastväxlarram

ECO3+ är perfekt för jordsortering tack vare den steglöst reglerbara bandmataren som även klarar vått och klabbigt material. Siktens aggressiva slag separerar massorna väl och kapaciteten ligger på mellan 50-150 ton/h beroende på fukthalten. Använd med fördel ECO3+ ute på arbetsplatsen och återanvänd massorna på plats.

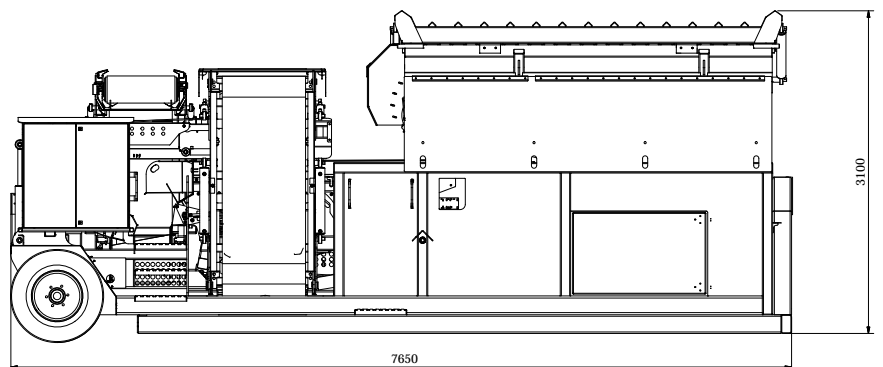

- Volym i matarkupan 5 m³
- Självrensande grovgaller, fälls med fjärrkontroll
- Ilastningshöjd 2,9 m, pålastningsbredd 3,4 m
- Bandmatare med steglös hastighetsreglering
- Dieselgenerator ombord
- Tre fällbara utlastningstransportörer
- Hjul för bogsering inom takten



DÄCK 2	SIKTYTA 1,4 x 4,8	VIKT 17.000	TRANSPORT Lastväxlarram / Traileroptimerad	FÖRBRUKNING 20 kWh	UPPSTÄLLNINGSTID 10 minuter
----------------------	---------------------------------	---------------------------	--	----------------------------------	---

SH 1202

Mobil slutsiktstation

SH 1202 är en väldigt kompakt men kapabel slutsikt. Tack vare det smidiga formatet och det breda användningsområdet kommer SH 1202 öka flexibiliteten i din maskinpark. Kör den tillsammans med krossverket, efter sorteringsverket eller stoppa in den i en stationär anläggning tillfälligt för att splitta en fraktion eller använd ihop med en matare.

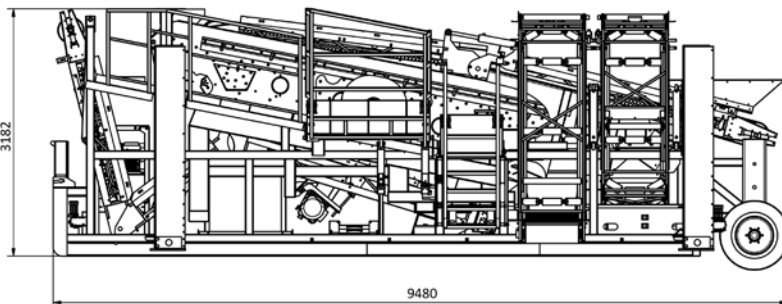

- Smidigt att byta såll, tex skjutbara stup
- Höga hydrauliska stödben
- Inga mattor viks vid fällning av transportörer
- Rejåla och säkra gångbanor
- Fällbara trappor med räcken
- Tre fällbara utlastningstransportörer
- Hjul & krok för bogsering inom takten



DÄCK



3

SIKTYTA

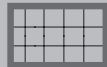

1,4 X 4,8

VIKT



23.000

TRANSPORT



Hjulburet

FÖRBRUKNING



22 kWh

UPPSTÄLLNINGSTID



10 minuter

S 1203

Mobil slutsiktstation på höga ben

S 1203 är en mobil tredäckad siktstation som lämpar sig särskilt väl för sortering av belägningsmaterial, eller vid sortering av andra fraktioner där kraven på kapacitet och skarpa siktkurvor är stora. Med de höga stödbenen blir det lätt att hålla rent och snyggt runt maskinen. Kapacitet ca 160-180 ton/h av 0/16 som splittas till 0-4, 4-8, 8-11 and 11-16 .

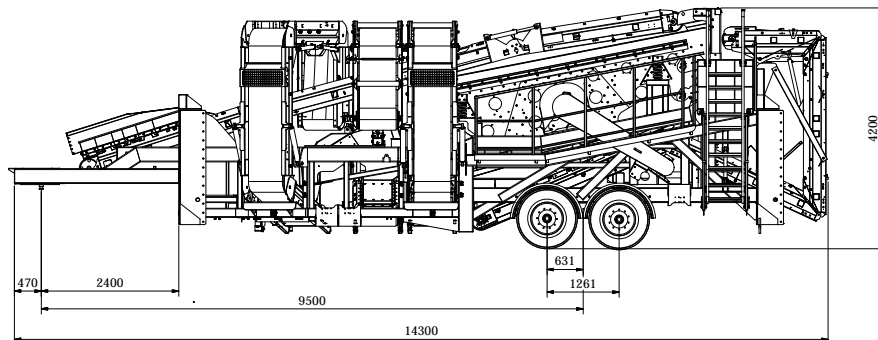

- Max ilastningshöjd 3 m
- Höga hydrauliska stödben
- Inga mattor viks vid fällning av transportörer
- Rejåla och säkra gångbanor
- Fällbara trappor med räcken
- Fyra fällbara utlastningstransportörer
- Stup fordrade med Hardox



DÄCK  2	SIKTYTA  1,4 X 4,8	VIKT  KG 24.000	TRANSPORT  Hjulburet	FÖRBRUKNING  22 kWh / 4,5 l/h	UPPSTÄLLNINGSTID  10 minuter
--	--	--	--	--	--

Ls 1202

Mobilt sorteringsverk

Ls 1202 är det bästa traditionella sorteringsverket till sand, grus, jord o.s.v. Välj om du vill ha bandmatrare eller vibrationsmatrare, om du vill ha dieselgenerator (som monteras på en flyttbar bock för att skona det från damm), eller en rivare - då blir Ls 1202 en gigant på matjord- och du kan även anpassa det för att hantera återvinningsmassor.

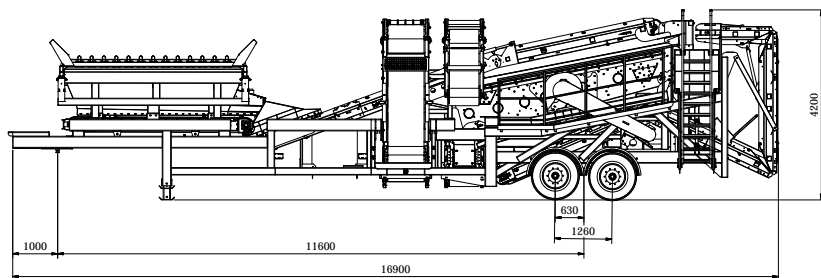

- Volym i matarkupan 8 m³ (Hardoxklädd)
- Självrensande grovgallrer, fälls med fjärrkontroll
- Ilastningshöjd 3,2 m
- Dieselgenerator på bock tillval
- Kan utrustas med rivare
- Gångbanor och fällbara trappor med räcken
- Tre fällbara utlastningstransportörer



DÄCK  3	SIKTYTA  1,4 X 4,8	VIKT  28.000	TRANSPORT  Hjulburet	FÖRBRUKNING  24 kWh / 4,5 l/h	UPPSTÄLLNINGSTID  10 minuter
--	--	--	--	--	--

Ls 1203

Mobilt sorteringsverk

Ls 1203 är ett mycket kapabelt sorteringsverk med en kraftfull matarenhet. Det kommer att boosta din produktivitet oavsett om du använder det i berg- eller sandtäckten, till flis eller andra återvinningsmassor. Krossat material kan separeras från ner till 8 mm, men att mata på ett 0-250 mm är inga problem det heller.

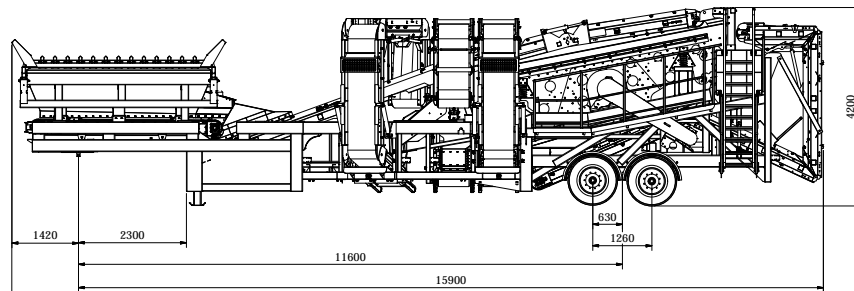

- Volym i matarkupan 8 m³ (Hardoxklädd)
- Självrensande grovgallrer, fälls med fjärrkontroll
- Ilastningshöjd 3,2 m
- Bandmatare eller vibrationsmatare
- Dieselgenerator på bock tillval
- Gångbanor och fällbara trappor med räcken
- Fyra fällbara utlastningstransportörer



DÄCK



2

SIKTYTA

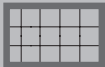

1,8 X 5,2

VIKT



22.000

TRANSPORT



Traileroptimerad

FÖRBRUKNING



22 kWh

UPPSTÄLLNINGSTID



15 minuter

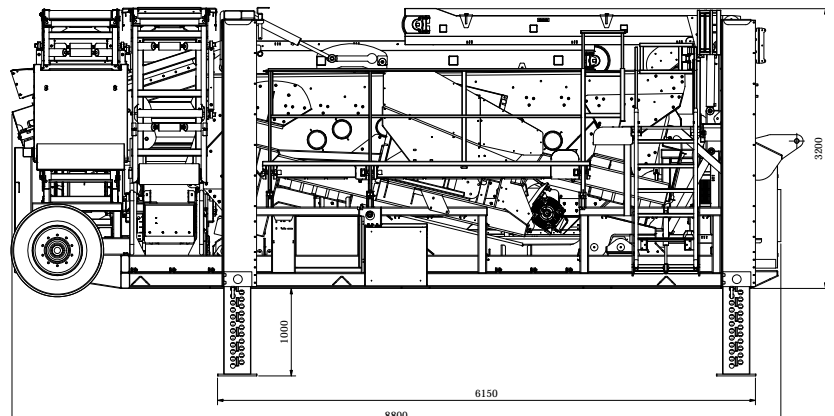

SH 1502

Mobil slutsiktstation

Generationen 1500 är slutsiktar som möter dagens krav på ännu högre kapacitet, större siktnoggrannhet, lägre driftskostnader, lägre ljudvolym, mindre CO² avtryck och säkrare arbetsplatser. SH 1502 är utvecklad för att matcha de största mobila krossarna och stora materialflöden och kombinerar fördelarna med stationära och mobila siktar.

- Lastväxlarram för transport inom takten
- Chassit designat för enkel trailertransport
- Höga hydrauliska stödben
- Rejåla och säkra gångbanor
- Smidiga lösningar underlättar sällbyten
- Tre fällbara utlastningstransportörer
- Hjul för bogsering inom takten



DÄCK



3

SIKTYTA



1,8 X 5,2

VIKT



26.000

TRANSPORT



Traileroptimerad

FÖRBRUKNING



24 kWh

UPPSTÄLLNINGSTID



15 minuter

SH 1503

Mobil slutsiktstation

SH 1503 är en kapacitetssikt men ändå smidig att jobba med, den har stora gummihjul för bogsering inom tåkten och krok i aktern för att den enkelt ska kunna placeras under mataren eller krossen. Den är designad för att en trailer ska kunna backa in under maskinen och de höga stödben gör det även lätt att hålla rent runt omkring.

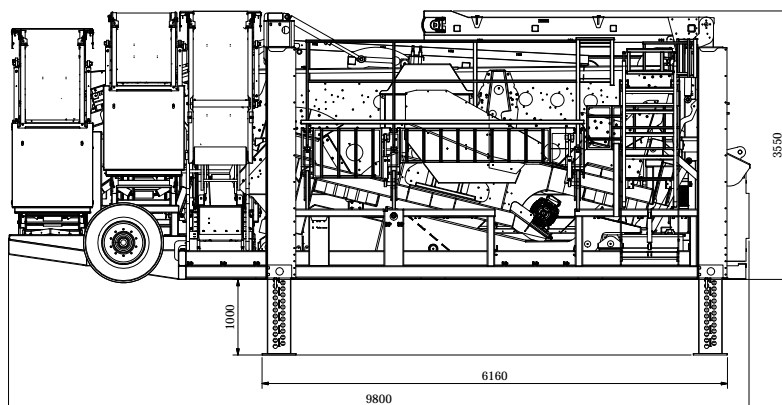

- Lastväxlarram för transport inom tåkten
- Chassit designat för enkel trailertransport
- Höga hydrauliska stödben
- Rejåla och säkra gångbanor
- Smidiga lösningar underlättar sällbyten
- Fyra fällbara utlastningstransportörer
- Hjul för bogsering inom tåkten



DÄCK



3

KROSS



VSI

VIKT



39.000

TRANSPORT



Hjulburet

FÖRBRUKNING



250 kWh

UPPSTÄLLNINGSTID



15 minuter

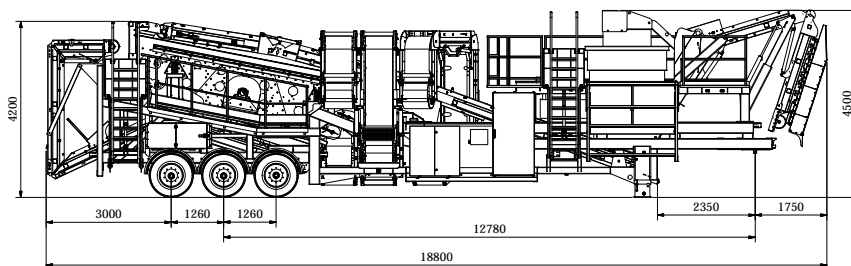

VSI 1203 T7

Mobilt VSI krossverk

Efterfrågan på högförädlade krossprodukter med hög och konsekvent kvalitet växer stadigt. VSI 1203 T7 är en komplett maskin med VSI-kross, tredäckad sikt och utlastningstransportörer för färdiga fraktioner. Med denna helt elektriskt drivna anläggning får du en kostnadseffektiv produktion vare sig ditt behov avser maskinsand, bättre kubisitet eller ett justerat kulkvarnsvärde.

- VSI kross från Techroq
- Tredäckad sikt
- Kapacitet 200 ton/h
- Hydrauliska stödben
- Vibrationsfritt med vibroblock
- Gångbanor och fällbara trappor med räcken
- Fyra fällbara utlastningstransportörer



KROSS



VSI

VIKT



26.000

TRANSPORT



Traileroptimerad

FÖRBRUKNING



250 kWh

UPPSTÄLLNINGSTID



15 minuter

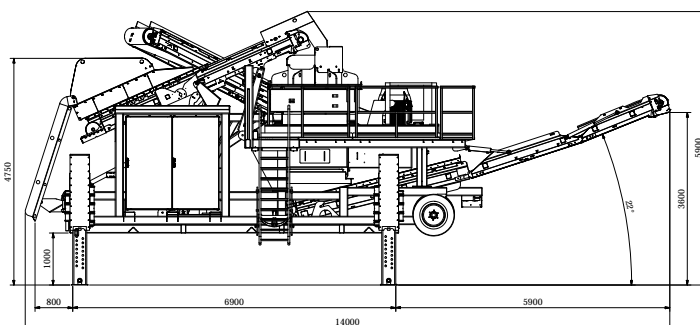

VSIH T7

Mobilt VSI krossverk

VSIH T7 ingår i Maskin Mekanos nya modulbaserade sortiment som kännetecknas av flexibilitet, säkerhet och eldrift. Maskinen är en band in/band ut maskin. Den har dessutom en on-board returtransportör som gör den kompatibel med Maskin Mekanos slutsikt SH 1503, men kan även dockas med en mängd andra tredäckade sorteringsverk på marknaden.

- VSI kross från Techroq
- Kapacitet 200 ton/h
- Hydrauliska stödben
- Gångbanor och fällbara trappor med räcken
- Chassi och stöben optimerade för trailertransport
- Krok och hjul för hantering inom takten



KROSS



Konkross

VIKT



43.000

TRANSPORT



Traileroptimerad

FÖRBRUKNING



250 kWh

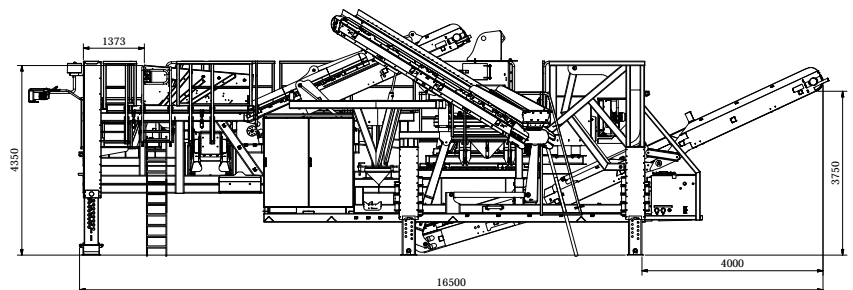

CH440-PS

Mobil konkrossenhet

CH440-PS ingår i Maskin Mekanos nya modulbaserade sortiment. Maskinen är en band in/band ut version med försikt och har dessutom en on-board returtransportör som gör den kompatibel med Maskin Mekanos slutsikt SH 1503 för sluten krets. Krossen är Sandviks tillförlitliga och mångsidiga konkross CH440 med hög kapacitet i förhållande till storlek.

- Förreglingsbara styrsystem och nödstoppsslingor
- Användarvänligt och säkert servicearbete
- Säker etablering och avetablering
- Ingen demontering av maskindelar i samband med flytt
- Lastning och lossning utan lyfthjälp
- Transportbredd <3,0 m, dvs inget behov av följebil
- Eldriven anläggning



VOLYM



15 m³

VIKT



16.000

TRANSPORT



Lastväxlarram



Traileroptimerad

FÖRBRUKNING



16 kWh

UPPSTÄLLNINGSTID



10 minuter

VML15 BML15

Matarstation på lastväxlarram

Mataren är ofta lite förbisedd i en kross- eller sorteringsanläggning. Rätt utformad lägger mataren grunden för en bra rytm och produktivitet i en täkt. Matarna i Maskin Mekanos nya high volume serie (BML 15 med bandmatare och VML 15 med vibrationsmatare) hjälper dig kapa kostnader, öka säkerheten samt minska din klimatpåverkan.

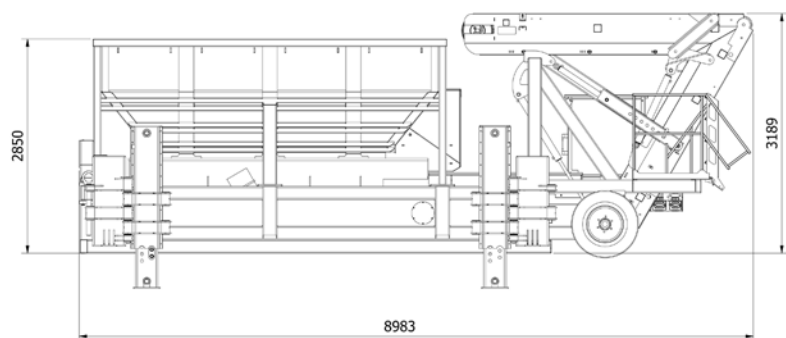

- Volym i matarkupan 15 m³ (gjord av Hardox)
- Ilastningshöjd 2,8 m
- Ilastningsbredd 4 m
- Självrensande fällbart grovgaller (option)
- Mycket rejäl konstruktion
- Fällbar utlastningstransportör
- Hjul för bogsering inom täkten



EGENSKAP
KRAFTFULLT SLAG

EFFEKT
EFFEKTIV STRATIFIERING

RESULTAT
HÖG KAPACITET

RPM
800

LUTNING
11°

SLAG
12 MM

FLACK LUTNING

EFFEKTIV SEPARERING

HÖG NOGGRANNHET

STEsikten

Hög kapacitet och siktnoggrannhet

Finsiktning ställer speciella krav på siktutrustningen. Hur väl man än krossar och kubiserar så kan ändå sikten stjälpå slutresultatet. Beställaren vill ha skarpa siktkurvor, som dessutom ska vara konsekventa och helst opåverkade av yttre förutsättningar i form av väder och vind. I en sådan miljö är det en stor fördel om man kan använda siktar med hög acceleration. Maskin Mekanos siktprogram STE-screens är speciellt framtaget för att möjliggöra kvalitetssiktning med hög kapacitet. Konceptet bygger på ett kraftigt slag i kombination med flack lutning.

Ett kraftigt slag ger en snabb och effektiv stratifiering, eller skiktning, det vill säga uppdelning i fint och grovt material. Det innebär att finmaterialet mycket snabbt hamnar underst i materialbädden och enkelt passerar siktmediet utan att större material ligger i vägen och blockerar. Ett kraftigt slag ger på så sätt en hög kapacitet och därför vi låter STE-sikten jobba med ett slag på hela 12 mm.

För att få skarpa siktkurvor krävs en långsam transporthastighet över sikten eftersom en effektiv separering kräver att gränskornen får exponeras tillräckligt många gånger mot siktmediet. Därför låter vi STE-sikten operera med en relativt flack lutning på 11°. Det ger skarpa siktkurvor även på fina och korta fraktioner såsom 0-2, 2-4, 4-8, 8-11 och 11-16.

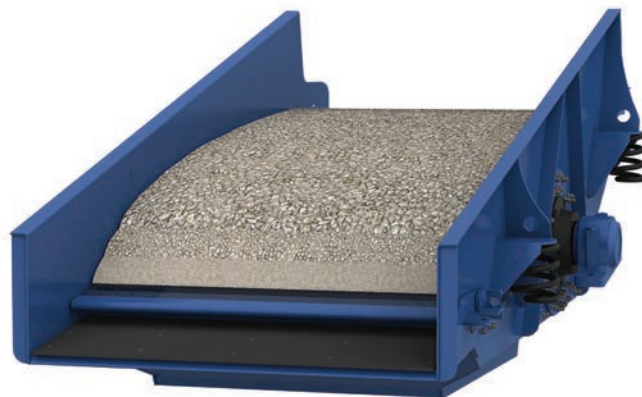



Med Vibroblockkonceptet står sikt och motor på en egen avvibrerad ram. Det innebär att vi kan använda en STE-sikt med kraftigt slag utan att några vibrationer går ut i övriga chassit där de kan orsaka skador. Det ger hög kapacitet i kombination med en oöverträffad driftsäkerhet.

VibroBLOCK

Avvibrerad ram bevarar kraften i siktlådan- där den hör hemma

STE-sikten är lagrad både i ramen och i själva siktlådan (4-lagrad/tvångsstyrd) vilket innebär att den har samma varvtal och samma slag oavsett belastning. Det ger ett konsekvent arbetsresultat och ett förutsägbart beteende, men innebär också ett visst behov av kalibrering om förutsättningarna ändras (t ex om det fryser på material i siktlådan eller om man växlar mellan lätta och tunga såll). Vi eliminerar det behovet genom ett unikt system som vi utvecklat och kallar Vibroblock.

Vibroblock innebär att STE-sikten i vanlig ordning monteras på en ram, men att ramen i sin tur är avvibrerad mot det övriga chassit. Resultatet blir en effektiv siktning på en maskin som i övrigt är helt vibrationsfri. I praktiken innebär det att Vibroblock-konceptet kombinerar det bästa av tvångsstyrda och frisvängande siktare.



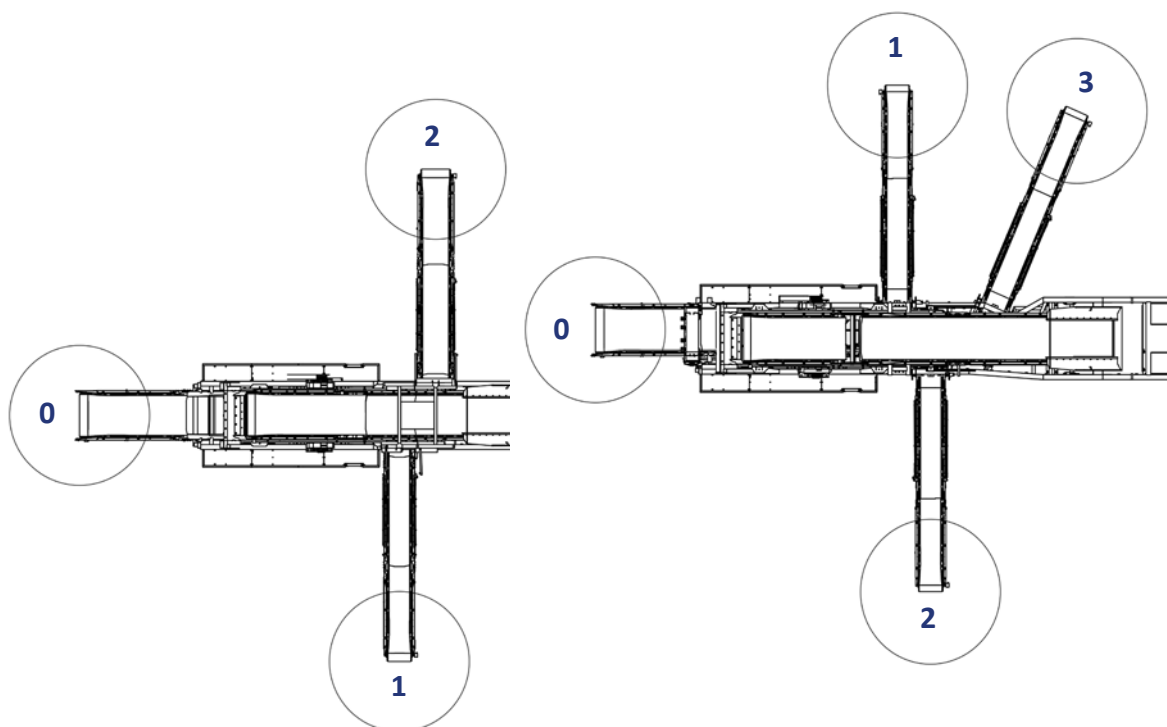

Kapacitetsexempel två-däckade siktar*

Sortering av 0/8 till godkända kurvor (max 10% ök/15% uk)

		1200-serien		1500-serien	
Fraktion	Andel	ton/h	ton/h	ton/h	ton/h
0	0/2	51%	59	83	
1	2/4	19%	22	32	
2	4/8	29%	34	47	
			115	162	

Kapacitetsexempel tre-däckade siktar*

Sortering av 0/11 till godkända kurvor (max 10% ök/15% uk)

		1200-serien		1500-serien	
Fraktion	Andel	ton/h	ton/h	ton/h	ton/h
0	0/2	43%	59	83	
1	2/4	16%	22	32	
2	4/8	24%	34	47	
3	8/11	16%	22	32	
			138	194	

Sortering av 0/11 till godkända kurvor (max 10% ök/15% uk)

		1200-serien		1500-serien	
Fraktion	Andel	ton/h	ton/h	ton/h	ton/h
0	0/4	59%	82	115	
1	4/8	24%	34	47	
2	8/11	16%	22	32	
			138	194	

Sortering av 0/16 till godkända kurvor (max 10% ök/15% uk)

		1200-serien		1500-serien	
Fraktion	Andel	ton/h	ton/h	ton/h	ton/h
0	0/4	51%	82	115	
1	4/8	21%	34	47	
2	8/11	14%	22	32	
3	11/16	14%	22	32	
			160	225	

Sortering av 0/16 till godkända kurvor (max 10% ök/15% uk)

		1200-serien		1500-serien	
Fraktion	Andel	ton/h	ton/h	ton/h	ton/h
0	0/4	51%	82	115	
1	4/8	21%	34	47	
2	8/16	28%	45	63	
			160	225	

Sortering av 0/16 till godkända kurvor (max 10% ök/15% uk)

		1200-serien		1500-serien	
Fraktion	Andel	ton/h	ton/h	ton/h	ton/h
0	0/2	37%	59	83	
1	2/4	14%	22	32	
2	4/8	21%	34	47	
3	8/16	28%	45	63	
			160	225	

*Denna mätning är gjord i krossad granit.



RESERVDELAR



På lager i
Jönköping

SIKTDUKAR

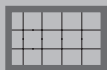

På lager i
Jönköping

SERVICE



Professionella
tekniker

UPPSTART



Utbildning
av operatörer

OPTIMERING AV DIN PROCESS



Öka din
produktivitet

Service, support och reservdelar

Eftersom vi verkat i kross- och sorteringsbranschen i flera generationer har vi samlat omfattande erfarenhet och kunskap inom området. Vi kan mer än att bara sälja maskiner. När du väljer Maskin Mekano får du en seriös partner som kan bistå med rådgivning för att optimera hela din process. Nyckeln till lönsam produktion är att man kan lita på sin utrustning och att det finns reservdelar och support när det behövs.

Därför har vi byggt upp en eftermarknadsavdelning som präglas av hög teknisk kompetens och mycket korta leveranstider. De flesta reserv- och slitdelar till vårt standardprogram finns på lager i Jönköping och kan skickas omgående. Vi lagerför även de flesta siktdukarna till våra standardmaskiner.





Din partner för produktivitet

maskin mekano

Maskin Mekano AB, Box 9083, 550 09 Jönköping, SWEDEN,

Telefon: 036-31 74 00

E-mail: info@maskinmekano.se

www.maskinmekano.se