

Produktkatalog 2020-1

Maskiner för yrkesfolk



Kontakta oss



Fredrik Lidberg [Försäljningschef]

T +46 (0) 411-139 51
M +46 (0) 70-752 19 99
F +46 (0) 411-739 05
E fredrik.lidberg@ystamaskiner.se



Andreas Andersson [Försäljning]

T +46 (0) 411-139 53
M +46 (0) 765-403 770
F +46 (0) 411-739 05
E andreas.andersson@ystamaskiner.se



Henrik Persson [Försäljning/Reservdelar]

T +46 (0) 411-139 52
M +46 (0) 70-298 37 70
F +46 (0) 411-739 05
E henrik.persson@ystamaskiner.se

Peder Ydén [Ekonomi]

T +46 (0) 411-138 08
E peder.yden@ystamaskiner.se



Försäljnings- och leveransvillkor

Medlem i Maskinleverantörerna

- Denna prislista gäller fr.o.m. 1 mars 2020.
- Samtliga priser anges exkl. moms.
- Tidigare prislister och lämnade villkor annulleras härmed.
- Priserna är cirkapriser som kan under- eller överskridas och kan ändras utan föregående meddelande.
- Teknisk data och vikter kan avvika, men är så nära verkligheten som möjligt.
- Rätt till konstruktionsändringar förbehålles.
- Leveransbestämmelser enligt **NL17**.
- Lagen om transport och körning på allmän väg skall följas. Kom ihåg lampor och varningstriangel.
- Reservdelar tas endast i retur efter överenskommelse och krediteras med minimum 20 procents returavgift. Delarna skall returneras fraktfritt.
- Garantiarbete får endast utföras efter av oss godkänd överenskommelse.
- Garantianspråk skall insändas på YstaMaskiners reklamationsrapport **senast 30 dagar** efter utfört arbete.
- Arbetstiden krediteras till av oss fastställd timkostnad. Hydraulik, slagor, kilrem och växellådsolja omfattas ej av garantin.
- Används icke original reservdelar bortfaller YstaMaskiners produktansvar och vidare reklamationsrätt.
- Reklamerade delar skall, om ej annat överenskommes, returneras fraktfritt **senast 30 dagar** efter utskiftning.
- Garantitiden är 12 månader räknad från leveransdagen.
- YstaMaskiner AB behåller äganderätten på maskinen fram tills hela fakturabeloppet är betalt.
- Fraktvillkor FCA Ystad.
- YstaMaskiner AB reserverar sig för eventuella tryckfel i denna katalog.

Välkommen till YstaMaskiner – maskiner för yrkesfolk

Efter drygt 165 år i branschen vet vi att det lönar sig att lyssna på våra kunder. Vi vet mycket om dina professionella behov, men allra bäst vet du förstås själv. De maskiner vi levererar är ofta anpassade efter kundens önskemål. Kundenpassning och hög servicegrad i kombination med solida och beprövade konstruktioner, det är vad vi på YstaMaskiner kallar kvalitet. Våra kunder är lantbruk, maskinstationer, entreprenörer och kommuner.

YstaMaskiner grundades 1853 och var länge en av Ystads största industrier och redan då sattes kvalitet och kundens behov i första rummet. Den egna tillverkningen upphörde i slutet av 1980-talet.

Idag importerar, tillverkar och marknadsför YstaMaskiner några av marknadens starkaste varumärken inom entreprenad-, grönyte- och lantbruksmaskiner. Tillsammans med våra tillverkare har vi möjlighet att erbjuda Er som kund ett brett sortiment av kvalitetsmaskiner för yrkesfolk.

Några exempel på varumärken som vi tar ansvar för i Sverige är: GreenTec, Suire, GT Bunning, Michaelis, Zocon, Kimadan, Padagas och vårt eget varumärke YSTA.

Vårt sortiment marknadsförs via ett rikstäckande nätverk av utvalda återförsäljare. Ofta levereras produkterna direkt från vårt lager i Ystad. För att ytterligare minska leveranstiden sker dock allt fler leveranser direkt från tillverkare till slutkund. Förutom en genomgående hög kvalitet på vårt maskinsortiment garanterar vi en god servicenivå och reservdelsförsörjning. Vårt logistikcenter i Ystad lagerför de vanligaste reservdelarna till våra maskiner och garanterar korta leveranstider, även direkt från tillverkaren vid behov.

Besök gärna vår hemsida www.ystamaskiner.se med fokus på optimal kundnytta för dig som Lantbrukare, Entreprenör eller som arbetar inom Grönnytesektorn. Vår hemsida är skapad för att passa i de plattformar som kunden använder, såsom surfplatta, smarttelefon och dator. Hemsidan innehåller mycket bildmaterial, ett stort antal filmer samt nedladdningsbara PDF-filer med teknisk information. Hemsidan uppdateras och utökas med information fortlöpande.



Nu finns vi även på **Facebook**, **Instagram** & **YouTube**, där kan ni hitta nyheter, filmer m.m. Besök oss gärna och gilla, kommentera, följ och dela.

Om Ni har några frågor är Ni välkomna att ringa oss på 0411-13950 eller maila till info@ystamaskiner.se

Nyhet 2020! Produktnyheter 2020



Rotorklippare TURBOGYR PRO
Högkvalitativ bogserad med höga hjul och hydrauliskt uppfällbar rotorklippare i arbetsbredder från 6,4 till 8 meter.



Rotorklippare ALPHAGYR P 3300
Mångsidig maskin som klarar både klippning och röjning.



Singelrotorklippare STARGREEN
Smidig och enkel singelrotorklippare med hög kvalitet.



Balupprullare och Halmbläsare Suire DM-P & STARFLOW SM-P
Balupprullare och halmbläsare i robust konstruktion för utfodring, djurbädd och halmtäckning.

Nyhet 2020! Produktnyheter 2020



Bogserad sandspridare YSTA SP 4000 & SP 9000
2 st modeller av bogserade sandspridare med fjädrat drag i kapaciteterna 4 m³ och 9 m³.



Släntklippare Scorpion 330/430 S och 330/430 BASIC
Smidig armklippare för montering fram eller bak på traktor. Basic modell för montering på lastmaskin



Släntklippare Scorpion 530/630 S och 530/630 PLUS
Helt nytvecklad släntklippare med många fördelar. För montering bak med framåtgående räckvidd.



Stallgödselspridare GT Bunning ST-100 HBD
Nytvecklad mindre spridare med liggande vals för spridning av flertalet typer gödsel och kalk.

Innehåll

Ysta´ presentation	3
Produktnyheter 2020	4-5
Vägunderhåll Ysta´	
Sopvals Ysta´ SV	7-15
Sopskopa Ysta´ SS	16-17
Ysta´ borsten YB	18
Snöplog/vikplog Ysta´ SSVL	19-21
Snöplog/diagonalblad Ysta´ SSV	22-23
Sandspridare Ysta´ SP	24-25
Schaktblad Ysta´ SB	26
Gårdsräfsa Ysta´ YVR	27
Vägspladd Ysta´ YVP	28-29
Vägspladd Ysta´ YVL/YVB/YVS	30-32
Ogräsbekämpning	
Ogräsborste	33-37
Gräs- och grönytor Ysta´	
Slag- och släntklippare Ysta´ Y/V/P	38-39
Jordbearbetning Zocon	
Gräs- och planeringsharv Zocon W	40
Gräsmarksluftare/-harv Zocon G	41-42
Såläda Zocon Z	43
Rotorklippare Suire	
Rotorklippare Turbogyr Pro	44-47
Rotorklippare Alphagyr	48
Rotorklippare Stargreen	49
Balhantering Suire	
Balupprullare Suire DM-P	50
Halmblåsare Suire STARFLOW SM-P 220	51
Gödselhantering	
Stallgödselspridare GT Bunning	52-69
Gödselskrapa Zocon RS	70-72
Gödselpump Kimadan	73-75
Dikesunderhåll	
Vasskopa för rensning av vattendrag	76-78
Slänt- och häckklippare GreenTec Scorpion	
Slänt-/häckklippare Scorpion Introduktion	79-85
Scorpion 330/430 S	86
Scorpion 330/430 S Basic	87
Scorpion 530/630 S	88
Scorpion 530/630 Plus	89
Redskap och tillbehör GreenTec	
Redskapsarm HXF	90-98
Grensåg LRS	99-101
Finger- och häckklippare HL	102
Finger- och häckklippare HS	103
Finger- och häckklippare HX	104
Häckklippare RC	105
Häckklippare RM	106
Slaghackshuvud FR	107-109
Kättinghuvud GT	110
Kantklippare RI	111
Ogräsborste BR	112
Slaghack GreenTec	
Slaghack Trident FM Park	113-114
Reservdelar	115

Sopvals Ysta´ SV 130 - 180 Kompakt



Användningsområde:

- Vägunderhåll
- Trottoarer och gator
- Parkeringar

Produktfördelar:

- 2 stödhjul
- Sicksackborst

Hydraulisk sopvals från Padagas för montering på mindre redskapsbärare med eget flytlägesfäste. Avsedd för frontmontering och sopvalsen drivs av bärarens hydrauliksystem. Mekanisk inställning av borstvinkeln, 2 st justerbara stödhjul och reversibel borstriktning är standard. Maskinen kräver 1 st dubbelverkande hydrauluttag. Hydraulkopplingar ingår ej. **Alla våra Ysta´ sopvalsar är blåstrade, grundlackerade och pulverlackerade.**



Beskrivning	SV 130 K	SV 150 K	SV 180 K
Arbetsbredd (m)	1,3	1,5	1,8
Total bredd (m)	1,7	1,9	2,2
Höjd exkl. fästkrokar (m)	0,7	0,7	0,7
Längd exkl. fästkrokar (m)	1,3	1,3	1,3
Vikt exkl. fäste (kg)	191	198	212
Borst Ø (mm)/Antal (st)	600/29	600/32	600/38
Antal oljemotorer/Oljebehov (l/min), vid 180 Bar	1/25-40	1/25-40	1/25-40
Max kont. oljeflöde (l/min)/Oljetryck (Bar)	60/180	60/180	60/180

Extrautrustning

Fäste som t.ex. Belos, Trima, A-ram

Hydraulisk borstvinkling 25° (1 extra dubbelverkande uttag krävs)

Hydraulisk sidoborste Ø 700 mm inkl reglerventil (nylon- alt. stålborst)

Sopvals Ysta´ SV 130 - 180



Användningsområde:

- Vägunderhåll
- Industriområden
- Parkeringar

Produktfördelar:

- Flytlägesfäste
- 3 stödhjul
- Sicksackborst

Hydraulisk sopvals från Padagas för montering i 3-punktsfäste, alternativt med flytlägesfäste. Avsedd för frontmontering på traktorer, frontlastare och kompaktlastare såsom Bobcat, Avant, Schäffer, Kramer, Wille och Weidemann. Flytlägesfäste gör att sopvalsen följer markens ojämnheter. Sopvalsen drivs av bärarens hydrauliksystem. Mekanisk inställning av borstvinkeln, 3 st justerbara stödhjul och reversibel borstrikning är standard. Kan även användas/köras utan front-hjul. Hydraulkopplingar ingår ej.

Alla våra Ysta´ sopvalsar är blästrade, grundlackerade och pulverlackerade.

Beskrivning	SV 130	SV 150	SV 180
Arbetsbredd (m)	1,3	1,5	1,8
Total bredd (m)	1,6	1,8	2,1
Höjd exkl. fästkrokar (m)	0,8	0,8	0,8
Längd exkl. fästkrokar (m)	1,8	1,8	1,8
Vikt exkl. fäste (kg)	130	140	170
Borst Ø (mm)/antal (st)	520/26	520/30	520/36
Antal oljemotorer/Oljebehov (l/min), vid 180 Bar	1/25-40	1/25-40	1/25-40
Max kont. oljeflöde (l/min)/Oljetryck (Bar)	60/180	60/180	60/180

Extrautrustning

Hydraulisk borstsvinkling 25° (1 extra dubbelverkande uttag krävs)

3-punktsfäste utan flytläge

Fäste inkl. flytläge som t.ex. Schäffer, L20, L30, Euro, Bobcat, Trima, Atlas, Wille, Weidemann, Avant, Kramer

Vattensystem komplett med tank (150 l), pump och spridarramp (ange 12 V eller 24 V)

Hydraulisk sidoborste Ø 700 mm inkl reglerventil (nylon- alt. stålborst)

Sopvals Ysta´ SV 130 - 180 HB



Användningsområde:

- Vägunderhåll
- Industriområden
- Parkeringar

Produktfördelar:

- Flytlägesfäste
- 3 stödhjul
- Sicksackborst

Hydraulisk sopvals från Padagas med hydraulisk uppsamlingsbox för montering på frontlastare och kompaktlastare såsom Bobcat, Avant, Schäffer, Kramer, Wille och Weidemann. Flytlägesfäste gör att sopvalsen följer markens ojämnheter. Sopvalsen drivs av bärarens hydrauliksystem. Mekanisk inställning av borstvinkeln och 3 st justerbara stödhjul är standard. Hydrauliken är seriekopplad så att endast ett dubbelverkande hydrauluttag behövs för drivning av sopvals, sidoborste och hydraulisk tömning. Hydraulkopplingar ingår ej.

Alla våra Ysta´ sopvalsar är blästrade, grundlackerade och pulverlackerade.

Beskrivning	SV 130HB	SV 150HB	SV 180HB
Arbetsbredd (m)	1,3	1,5	1,8
Total bredd exkl. sidoborste (m)	1,6	1,8	2,1
Höjd exkl. fästkrokar (m)	0,8	0,8	0,8
Längd exkl. fästkrokar (m)	1,8	1,8	1,8
Vikt exkl fäste, sidoborste och vattentank (kg)	190	220	240
Borst Ø (mm)/antal (st)	520/26	520/30	520/36
Antal oljemotorer/Oljebehov (l/min), vid 180 Bar	1/25-40	1/25-40	1/25-40
Max kont. oljeflöde (l/min)/Oljetryck (Bar)	60/180	60/180	60/180
Volym uppsamlingsbox (l)	156	180	216

Extrautrustning

3-punktsfäste utan flytläge

Fäste inkl. flytläge som t.ex. Schäffer, L20, L30, Euro, Bobcat, Trima, Atlas, Wille, Weidemann, Avant, Kramer

Hydraulisk sidoborste Ø 700 mm inkl reglerventil (nylon- alt. stålborst)

Vattensystem komplett med 1 tank (150 l), pump och spridarramp (ange 12 V eller 24 V)

Sopvals Ysta SV 160 - 290



Användningsområde:

- Vägunderhåll
- Industriområden
- Parkeringar

Produktfördelar:

- Flytlägesfäste
- Justerbara stödhjul
- Sicksackborst

Hydraulisk sopvals från Padagas med flytlägesfäste utan hydraulisk uppsamlingsbox. Utmärkt för frontmontering på kompaktlastare, lastmaskin, traktor, teleskoplastare eller frontlastare (t.ex. Wille, Volvo BM-lastare). Flytlägesfäste med inbyggd påkörningssäkring gör att sopvalsen följer markens ojämnheter. Sopvalsen drivs av bärarens hydrauliksystem. 600 mm miljövänliga polypropylen sicksackborstar, mekanisk inställning av borstvinkeln, justerbara stödhjul, justerbar frontskärm, LED-sidolampor och reversibel borstriktning är standard. Hydraulkopplingar ingår ej.

Alla våra Ysta sopvalsar är blästrade, grundlackerade och pulverlackerade.

Beskrivning	SV 160	SV 180	SV 210	SV 250	SV 290
Arbetsbredd (m)	1,6	1,8	2,1	2,5	2,9
Total bredd (m)	1,88	2,08	2,38	2,78	3,34
Höjd exkl. fästkrokar (m)	1,02	1,02	1,02	1,02	1,02
Längd exkl. fästkrokar (m)	1,23	1,23	1,23	1,23	1,23
Vikt exkl. fäste (kg)	432	453	487	550	593
Däckstorlek	300x100	300x100	400x100	400x100	400x100
Borst Ø (mm)/antal (st)	600/32	600/36	600/42	600/50	600/58
Oljemotorer/Oljebehov (l/min), vid 200 Bar	1/40-60	1/40-60	1/40-60	1/40-60	2/60-80
Max kont. oljeflöde (l/min)/Oljetryck (Bar)	75/210	75/210	75/210	75/210	150/210
LED-sidolampor	Standard	Standard	Standard	Standard	Standard

Extrautrustning

Hydraulisk borstvinkling 30 ° (1 extra dubbelv. uttag krävs)

3-punktsfäste utan flytläge

Fäste inkl. flytläge som t.ex. Schäffer, L20, L30, Euro, Trima, Kramer, Atlas, Stora BM, Wille

Hydraulisk sidoborste Ø 800 mm inkl. reglerventil (nylon- alt. stålborst)

Vattensystem komplett med tank (150 l), pump och spridarramp (ange 12 V eller 24 V)

Hydraulisk uppfällning av sidoborste (kräver 1 st extra hydrauluttag)

Sopvals Ysta SV 210 - 290 HB



Användningsområde:

- Vägunderhåll
- Industriområden
- Parkeringar

Produktfördelar:

- Flytlägesfäste
- 3 justerbara stödhjul
- Sicksackborst

Hydraulisk sopvals från Padagas med flytlägesfäste och hydraulisk uppsamlingsbox. Utmärkt för frontmontering på lastmaskin, teleskoplastare eller frontlastare (t.ex. Wille, Volvo BM-lastare). Flytlägesfäste gör att sopvalsen följer markens ojämnheter. Sopvalsen drivs av bärarens hydrauliksystem. 600 mm miljövänliga polypropylen sicksackborstar, mekanisk inställning av borstvinkeln, 3 st justerbara stödhjul, LED-sidolampor samt inbyggd säkerhetsventil för tömning av uppsamlarboxen är standard. Vid tömning av uppsamlarboxen reverseras oljeflödet och aktiverar den kolv som är monterad på sidan av boxen. Hydrauliken är seriekopplad så att endast ett dubbelverkande hydrauluttag behövs för drivning av sopvals, sidoborste och hydraulisk tömning. Hydraulkopplingar ingår ej.

Beskrivning	SV 210HB	SV 250HB	SV 290HB
Arbetsbredd (m)	2,1	2,5	2,9
Total bredd exkl. sidoborste (m)	2,38	2,78	3,34
Höjd exkl. fästkrokar (m)	1,02	1,02	1,02
Längd exkl. fästkrokar (m)	2,13	2,13	2,13
Vikt exkl. fäste, sidoborste och vattentank (kg)	535	620	700
Borst Ø (mm)/antal (st)	600/42	600/50	600/58
Antal oljemotorer/Oljebehov (l/min), vid 200 Bar	1/40-60	1/40-60	2/60-80
Max kont. oljeflöde (l/min)/Oljetryck (Bar)	75/210	75/210	150/210
Volym uppsamlingsbox (l)	367	437	507
LED-sidolampor	Standard	Standard	Standard

Extrautrustning

Fäste inkl. flytläge som t.ex. Schäffer, L20, L30, Euro, Trima, Kramer, Atlas, Stora BM, Wille

Hydraulisk sidoborste Ø 800 mm inkl. reglerventil (nylon- alt. stålborst)

Vattensystem komplett med 1 tank (150 l), pump och spridarramp (ange 12 V eller 24 V)

Hydraulisk uppfällning av sidoborste (kräver 1 st extra hydrauluttag)

Sopvals Ysta SV 300-350



Användningsområde:

- Vägunderhåll
- Industriområden
- Parkeringar

Produktfördelar:

- Flytlägesfäste
- Sicksackborst
- Dubbla invändigt monterade hydraulmotorer

Hydraulisk sopvals från Padagas med dubbla hydrauliska motorer och flytlägesfäste. Utmärkt för frontmontering på traktor, lastmaskin, teleskoplastare eller frontlastare (t.ex. Kramer, Volvo BM-lastare Weidemann, Wille). Flytlägesfäste med inbyggd påkörningssäkring gör att sopvalsen följer markens ojämnheter. Sopvalsen drivs av bärarens hydrauliksystem och kräver 1 st dubbelverkande hydrauluttag. 915 mm miljövänliga polypropylen sicksackborstar, hydraulisk inställning av borstvinkeln, justerbara stödhjul, rotationsventiler, övertrycksventiler, LED-sidolampor samt reversibel borstriktning är standard. Hydraulkopplingar ingår ej.

Alla våra Ysta sopvalsar är blåstrade, grundlackerade och pulverlackerade.

Beskrivning	SV 300	SV 350
Arbetsbredd/Total bredd (m)	3,0/3,32	3,5/3,82
Höjd exkl. fästкроkar (m)	1,18	1,18
Längd exkl. fästкроkar (m)	1,58	1,58
Vikt exkl. fäste (kg)	625	725
Borst Ø (mm)/antal (st)	915/42	915/50
Antal oljemotorer/rek. Oljebehov (l/min), vid 200 Bar	2/80-100	2/80-100
Max kont. oljeflöde (l/min)	150	150
Hydraulisk borstvinkling 30° med elventil	Standard	Standard
LED-sidolampor	Standard	Standard
Rotationsventiler på motorerna	Standard	Standard
Övertrycksventiler på motorerna	Standard	Standard

Extrautrustning

Fäste inkl. flytläge som t.ex. Schäffer, L30, Euro, Trima, Kramer, Atlas, Stora BM

3-punktsfäste utan flytläge

Vattensystem komplett med 2 tankar (300 l), pump och spridarramp (ange 12 V eller 24 V)

Mängdfördelarventil (Max 240 l/min/210 Bar/justerbart inflöde 0-150 l/min)

Sopvals Ysta SV 200 - 260 HB Proffs



Användningsområde:

- Vägunderhåll
- Industriområden
- Parkeringar

Produktfördelar:

- Justerbar borstvals i höjdd
- Invändigt monterad hydraulmotor
- Kan köras med uppsamlingsboxen uppfälld

Hydraulisk sopvals från Padagas med flytlägesfäste och hydraulisk uppsamlingsbox med hjul. Utmärkt för frontmontering på lastmaskin, teleskoplastare eller frontlastare. Flytlägesfäste med inbyggd påkörningssäkring gör att sopvalsen följer markens ojämnheter. 650 mm miljövänliga sicksack polypropylenborstar, mekanisk inställning av borstvinkeln samt 3 st stödhjul är standard. Vid tömning av uppsamlarboxen reverseras oljeflödet och aktiverar den kolv som är monterad på mitten av boxen. Drivning av valsen och tömningen av uppsamlarboxen kräver 1 st dubbelverkande hydrauluttag. Monteras en eller två sidoborstar kan hydrauliken seriekopplas så endast 1 st dubbelverkande hydrauluttag krävs. Hydraulisk vinkling kräver 1 st dubbelverkande hydrauluttag. **Kan köras med uppsamlingsboxen uppfälld.** Hydraulkopplingar ingår ej.

Beskrivning	SV 200HB Proffs	SV 230HB Proffs	SV 260HB Proffs
Arbetsbredd/Total bredd exkl. sidoborste (m)	2,0/2,37	2,3/2,64	2,6/2,94
Höjd exkl./inkl. vattentank (m)	1,0/1,3	1,0/1,3	1,0/1,3
Längd exkl. fästкроkar (m)	2,01	2,01	2,01
Vikt exkl. fäste, sidoborste och vattentank (kg)	755	788	835
Borst Ø (mm)/antal (st)	650/48	650/55	650/62
Antal oljemotorer/Oljebehov (l/min), vid 200 Bar	1/40-60	1/40-60	1/40-60
Max kont. oljeflöde (l/min)/Oljetryck (Bar)	75/210	75/210	75/210
Volym uppsamlingsbox(l)	480	550	625
Övertrycksventiler till motorerna	Standard	Standard	Standard
LED-sidolampor	Standard	Standard	Standard

Extrautrustning

Hydraulisk borstvinkling 20° (1 extra dubbelverkande hydrauluttag krävs)

Fäste inkl. flytläge som t.ex. Schäffer, L20, L30, Euro, Stora BM, Kramer, Atlas, Trima

Hydraulisk sidoborste Ø 800 mm inkl. reglerventil (nylon- alt. stålborst)

Vattensystem kompl. med 1 tank(150 l), pump och spridarramp (ange 12 V eller 24 V)

Mängdfördelarventil (Max 240 l/min, 210 Bar/0-150 l/min)

Sopvals Ysta´ SV 210 - 280 HB Proffs HD



Användningsområde:

- Vägunderhåll
- Industriområden
- Parkeringar

Produktfördelar:

- Justerbar borstvals i höjddled
- Invändigt monterad hydraulmotor
- Kan köras med uppsamlingsboxen uppfälld

Hydraulisk sopvals från Padagas med flytlägesfäste och hydraulisk uppsamlingsbox med hjul. Utmärkt för frontmontering på lastmaskin, teleskoplastare eller frontlastare. Flytlägesfäste med inbyggd påkörningssäkring gör att sopvalsen följer markens ojämnheter. 800 mm miljövänliga sicksack polypropylenborstar, mekanisk inställning av borstvinkeln, rotationsventiler, mängdfördelarventil, LED-sidolampor samt 3 st stödhjul är standard. Vid tömning av uppsamlarboxen reverseras oljeflödet och aktiverar den kolv som är monterad på mitten av boxen. Drivning av valsen och tömningen av uppsamlarboxen kräver 1 st dubbelverkande hydrauluttag. Monteras en eller två sidoborstar kan hydrauliken seriekopplas så endast 1 st dubbelverkande hydrauluttag krävs. **Kan köras med uppsamlingsboxen uppfälld.** Hydraulkopplingar ingår ej.

Beskrivning	SV 210HB Proffs HD	SV 250HB Proffs HD	SV 280HB Proffs HD
Arbetsbredd/ Total bredd exkl. sidoborste (m)	2,1/2,4	2,5/2,8	2,8/3,1
Höjd exkl./inkl. vattentank (m)	1,16/1,46	1,16/1,46	1,16/1,46
Längd exkl. fästкроkar (m)	2,26	2,26	2,26
Vikt exkl. fäste, sidoborste och vattentank (kg)	990	1 060	1 100
Borst Ø (mm)/antal (st)	800/27	800/32	800/36
Antal oljemotorer/Oljebehov (l/min), vid 200 Bar	2/80-100	2/80-100	2/80-100
Volym uppsamlingsbox (l)	550	675	750
Övertrycksventiler till motorerna	Standard	Standard	Standard
LED-sidolampor	Standard	Standard	Standard

Extrautrustning

Hydraulisk borstvinkling 20° (1 extra dubbelverkande hydrauluttag krävs)

Fäste inkl. flytläge som t.ex. Schäffer, L20, L30, Euro, Stora BM, Kramer, Atlas, Trima

Hydraulisk sidoborste Ø 800 mm inkl. reglerventil (nylon- alt. stålborst)

Vattensystem kompl. med 1 tank (150 l), pump och spridarramp (ange 12V eller 24V)

Mängdfördelarventil (Max 240 l/min, 210 Bar/0-150 l/min)

Sopvals Ysta´ SV 150 Gräv



Användningsområde:

- Trappuppgångar och gångbanor
- Hustak
- Spårväxlar

Produktfördelar:

- Sicksackborst
- Mångsidig

Sopvals Ysta´ SV 150 Gräv från Padagas kan tillsammans med grävmaskinens tiltrotator, vinklas i olika arbetslägen och möjliggör sopning vertikalt och på varierande höjder. En sopvals som sommartid kan användas vid sopning av sand, gräsmattor, mossborttagning på murar mm. Vintertid sopas snön bort från trappuppgångar, gångbanor, spårväxlar och från hustak. En mångsidig och lönsam sopvals som erbjuder många möjligheter till att sopa rent. Levereras med montageplatta för fäste. Hydraulkopplingar ingår ej.

Alla våra Ysta´ sopvalsar är blästrade, grundlackerade och pulverlackerade.



Borstlamell framtagen speciellt för snösopning. Mellanrummen mellan borstknippen gör sopningen mer kraftfull samt ökar borstens "kastförmåga" för snö.

Beskrivning	SV 150 Gräv
Arbetsbredd (m)	1,5
Total bredd (m)	1,8
Höjd (m)	1,16
Längd (m)	0,92
Vikt (kg)	230
Borst Ø (mm)/antal (st)	915/20-22
Antal oljemotorer/Oljebehov (l/min), vid 200 Bar	1/40-75
Max kont. oljeflöde (l/min)/Oljetryck (Bar)	75/210
Montageplatta (570 x 390 mm) för fäste	Standard

Extrautrustning

Fäste t.ex. S45 eller S60

Mängdfördelarventil (ange tryck och flöde på bäraren)

Sopskopa Ysta SS 130 - 230



Användningsområde:

- Industriområden
- Parkeringar
- Trottoarer

Produktfördelar:

- Kan köras antingen framåt eller bakåt vid sopning
- Miljövänliga sicksackborst
- Stöd hjul

Hydraulisk sopskopa från Padagas som antingen kan köras framåt eller bakåt under sopning. Sopskopen är utrustade med två stöd hjul (ej SS 130) och kan utrustas med olika redskapsfästen. För att skydda motorn monteras en rotationsventil vilken gör att hydraulikoljan kan cirkulera även när man slår av hydrauliken. Sopskopen behöver 1 st dubbelverkande hydrauluttag för drivning av soprotorn och den hydrauliska tömningen. Sopskopen är förberedd för vattentank och sidoborste. Hydraulkopplingar ingår ej.



Alla våra Ysta sopvalsar är blåstrade, grundlackerade och pulverlackerade.

Beskrivning	SS 130	SS 155	SS 185	SS 230
Arbetsbredd/Total bredd (m)	1,30/1,53	1,55/ 1,78	1,85/2,08	2,3/2,5
Höjd (m)	0,75	0,75	0,75	0,75
Längd exkl. fäste (m)	1,45	1,45	1,45	1,45
Vikt exkl. fäste (kg)	388	475	540	650
Borst Ø (mm)/antal (st)	650/31	650/37	650/44	650/55
Antal oljemotorer/oljebehov (l/min) vid 200 Bar	1/40-60	1/40-60	1/40-60	1/40-60
Max kont. oljeflöde (l/min)/Oljetryck (Bar)	75/210	75/210	75/210	75/210
Max volym uppsamlingsbox (l)	370	420	480	570
Hydraulisk tömning, 2 st hydraulcylindrar	Standard	Standard	Standard	Standard
Rotationsventil på motorn	Standard	Standard	Standard	Standard

Extrautrustning

Fäste som t.ex. Bobcat, Trima, Euro, Stora BM, L20, L30

Flytlägesfäste (sopskopen följer marken oberoende av lastaren)

Hydraulisk sidoborste Ø 700 mm inkl. reglerventil (nylon- alt. stålborst)

Vattensystem kompl. med 1 tank (150 l), pump och spridarramp (ange 12V eller 24V)

Sopskopa Ysta SS 250 - 300 HD



Användningsområde:

- Industriområden
- Parkeringar
- Trottoarer

Produktfördelar:

- Kan köras antingen framåt eller bakåt vid sopning
- Miljövänliga sicksackborst
- Stöd hjul

Hydraulisk sopskopa från Padagas som antingen kan köras framåt eller bakåt under sopning. Sopskopen är utrustade med två stöd hjul och kan utrustas med olika redskapsfästen. Hydraulisk tömning, övertrycks- och rotationsventiler samt flytlägesfäste är standard. Sopskopen behöver 1 st dubbelverkande hydrauluttag för drivning av soprotorn och den hydrauliska tömningen. Sopskopen är förberedd för vattentank och sidoborste. Hydraulkopplingar ingår ej.



Alla våra Ysta sopvalsar är blåstrade, grundlackerade och pulverlackerade.

Beskrivning	SS 250	SS 300
Arbetsbredd/Total bredd (m)	2,5/2,86	3,0/3,36
Höjd (m)	1,0	1,0
Längd exkl. fäste (m)	1,86	1,86
Vikt exkl. fäste (kg)	1040	1144
Borst Ø (mm)/antal (st)	915/34	915/40
Antal oljemotorer/oljebehov (l/min) vid 200 Bar	2/80-100	2/80-100
Max volym uppsamlingsbox (l)	1 040	1 150
Hydraulisk tömning, 2 st hydraulcylindrar	Standard	Standard
Övertrycks- och rotationsventiler på motorerna	Standard	Standard
Flytlägesfäste	Standard	Standard

Extrautrustning

Fäste som t.ex. Bobcat, Trima, Euro, Stora BM, L20, L30

Hydraulisk sidoborste Ø 700 mm inkl. reglerventil (nylon- alt. stålborst)

Vattensystem kompl. med 1 tank (150 l), pump och spridarramp (ange 12V eller 24V)

Mängdfördelarventil (Max 240 l/min/210 Bar/justerbart inflöde 0-150 l/min)

Ysta´ borsten YB 150 - 245

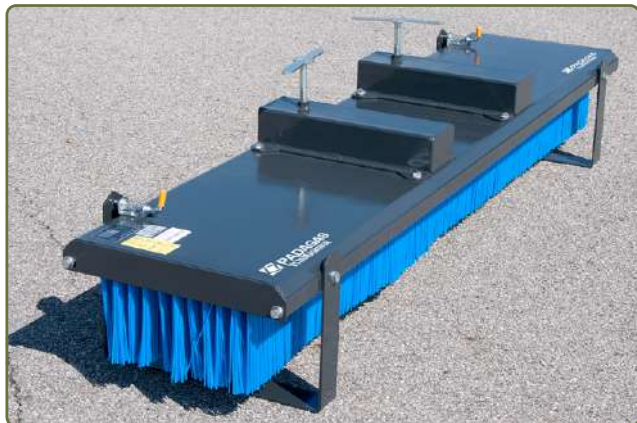

Användningsområde:

- Parkeringar, gårdsplaner
- Industri- och lagerlokaler
- Grävarbeten m.m.

Produktfördelar:

- Enkel konstruktion
- Inga rörliga delar
- Mångsidig

Ysta´ borsten från Padagas är en mångsidig och lönsam sopborste som sopar skräp, glas, sand, jord, snö, vatten, spannmål mm på många olika användningsområden som gårdsplaner, industribyggnader, lagerlokaler, spannmålsanläggningar, stallar, återvinningsstationer, parkeringar, grävarbeten mm. Den enkla konstruktionen utan hydraulik och rörliga delar gör att den är utmärkt att använda i närheten av människor, djur, fordon och byggnader utan risk för stenskott eller att det dammar.

Passar utmärkt att montera på truckar, kompaktlastmaskiner, traktor och mindre grävmaskiner.

Levereras som standard med gaffelfäste eller montageplatta för grävmaskinsfäste. För att avlasta borsten när den inte används är den standardutrustad med stödben, som fälls upp under användning.

Ysta´ borsten är blästrad, grundlackerad och pulverlackerad.



Beskrivning	YB 150	YB 180	YB 245
Arbetsbredd (m)	1,50	1,80	2,45
Yttermått bxd (m)	1,54x0,65	1,84x0,65	2,49x0,65
Borstytta bxd (m)	1,50x0,42	1,80x0,42	2,45x0,42
Höjd (m)	0,58	0,58	0,58
Fäste	Gaffel	Gaffel	Gaffel
Vikt (kg)	150	175	230

Extrautrustning

Fäste t.ex. S45 eller S60

Multifäste inkl. Trima, Euro, Stora BM, L20, L30 etc.

Snöplog/vikplog Ysta´ SSVL 17 - 28



Användningsområde:

- Trottoarer och gator
- Parkeringar
- Parker och gångbanor

Produktfördelar:

- 35° arbetsvinkel/vinge
- Rörligt centrumfäste
- Flytlägesfäste
- Vändbara standardstål c/c: 305 mm

Vikplog från Padagas för lastare och kompaktraktorer. Kan ställas in i 5 olika arbetspositioner och är perfekt för snöröjning vid parkeringar, trottoarer, mindre vägar och parker. Vikplogarna är utrustade med stödtallriker samt fjäderbelastade klaffar som viker undan vid påkörning. Vid behov kan plogen utrustas med vändbara gummiskär. Hydraulkopplingar ingår ej.

Flytlägesfästet med rörligt centrum gör att snöplogen följer markens ojämnheter. Vikplogen kan utrustas med elektrisk styrventil inkl. chockventil, då behövs endast ett dubbelverkande hydrauluttag för att styra plogvingarna. **Rekommenderad traktorstorlek upp till 80 Hk.**

Alla våra Ysta´ snöredskap är blästrade, grundlackerade och pulverlackerade.



Beskrivning	SSVL 17	SSVL 21	SSVL 25	SSVL 28
Arbetsbredd (m)	1,70	2,12	2,58	2,89
Arbetsbredd 35° diagonalposition (m)	1,41	1,76	2,13	2,39
Arbetsbredd V position (m)	1,37	1,72	2,09	2,36
Arbetsbredd Y position (m)	1,45	1,80	2,17	2,43
Höjd utsida/mitten (m)	0,73/0,68	0,73/0,68	0,73/0,68	0,76/0,68
Längd exkl. flytlägesfäste (m)	0,72	0,79	0,79	0,79
Vikt exkl. flytlägesfäste (kg)	291	326	358	415

Extrautrustning

Fästen inkl. flytläge som t.ex. Trima, Avant, A-ram, 3-punkt, Blankt fäste

Fästen inkl. flytläge som t.ex. Schäffer, L20, L30, Stora BM, Euro, Bobcat, Kramer, Atlas

Elektrisk 6/2-ventil inkl. chockventiler

4- alt. 5-slang chockventilsystem (kräver 2 dubbelverkande uttag alt. 1 st fri retur)

Snöplog/vikplog Ysta´ SSVL 25 - 32 M



Användningsområde:

- Vägar
- Parkeringar
- Industriområden

Produktfördelar:

- 35° arbetsvinkel/vinge
- Rörligt centrumfäste
- Flytlägesfäste
- Vändbara standardstål c/c: 305 mm

Denna snöplog från Padagas är avsedd för snöröjning på platser med stora snömängder. Varje sidovinge är vridbart 35° på den 50 mm tjocka centrumaxeln. Vikplogarna är utrustade med fjäderbelastade klaffar, som vid hög belastning kan ge med sig och vinklas bakåt och fjädrarna återför sedan klaffarna till sitt utgångsläge. Flytlägesfästet med rörligt centrum gör att snöplogen följer markens ojämnheter. Vid behov kan plogen utrustas med vändbara gummiskär. Hydraulkopplingar ingår ej.

Rekommenderad traktorstorlek upp till 100 Hk.

Alla våra Ysta´ snöredskap är blästrade, grundlackerade och pulverlackerade.

Beskrivning	SSVL 25M	SSVL 28M	SSVL 32M
Arbetsbredd (m)	2,57	2,89	3,29
Arbetsbredd 35° diagonalposition (m)	2,13	2,39	2,71
Arbetsbredd V-position (m)	2,09	2,35	2,68
Arbetsbredd Y-position (m)	2,17	2,43	2,75
Höjd inre/yttre(m)	0,78/0,85	0,78/0,85	0,78/0,85
Längd exkl. flytlägesfäste (m)	1,08	1,08	1,08
Vikt exkl. fäste (kg)	520	703	750
LED- sidolampor	Standard	Standard	Standard

Extrautrustning

Fäste inkl. flytläge t.ex: Stora BM, Euro, Trima, 3-punkt (kat 2), blankt fäste, L20, L30

Stödhjul

Stödtallrikar

Diagonalventil inkl. elstyrning, ackumulatör & chockventil (kräver 1 st dubbelverkande uttag)

Elektrisk 6/2 -ventil inkl. chockventiler

4- alt. 5-slang chockventilsystem (kräver 2 dubbelverkande uttag alt. 1 st fri retur)

Snöplog/vikplog Ysta´ SSVL 32 - 40



Användningsområde:

- Vägar
- Parkeringar
- Industriområden

Produktfördelar:

- 35° arbetsvinkel/vinge
- Rörligt centrumfäste
- Flytlägesfäste
- Vändbara standardstål c/c: 305 mm

Denna snöplog från Padagas är avsedd för snöröjning på platser med stora snömängder. Varje sidovinge är vridbart 35° på den 50 mm tjocka centrumaxeln. Vikplogarna är utrustade med fjäderbelastade klaffar, som vid hög belastning kan ge med sig och vinklas bakåt och fjädrarna återför sedan klaffarna till sitt utgångsläge. Flytlägesfästet med rörligt centrum gör att snöplogen följer markens ojämnheter. Vid behov kan plogen utrustas med vändbara gummiskär. Hydraulkopplingar ingår ej.

Alla våra Ysta´ snöredskap är blästrade, grundlackerade och pulverlackerade.

Beskrivning	SSVL 32	SSVL 37	SSVL 40
Arbetsbredd (m)	3,30	3,69	3,97
Arbetsbredd 35° diagonalposition (m)	2,72	3,05	3,27
Arbetsbredd V-position/ Y-position (m)	2,69/2,76	3,01/3,08	3,24/3,37
Höjd (m)	1,06	1,06	1,06
Längd exkl. flytlägesfäste (m)	1,12	1,12	1,12
Vikt exkl. fäste (kg)	1 164	1 226	1 269
LED-sidolampor	Standard	Standard	Standard

Extrautrustning

Fäste inkl. flytläge t.ex: Stora BM, Euro, Trima, 3-punkt (kat 2), blankt fäste, L20, L30

Stödhjul (100kg) (kräver 600 mm mellan infästning plog och framhjul maskin). Rek. hast. 25 km/h

Stödtallrik (80 kg)

Diagonalventil inkl. elstyrning, ackumulatör & chockventil (kräver 1 st dubbelverkande uttag)

Diagonalventil exkl. elstyrning (ackumulatör & chockventil ingår, kräver 2 st dubbelverkande uttag)

Elektrisk 6/2 -ventil inkl. chockventiler

4- alt. 5-slang chockventilsystem (kräver 2 dubbelverkande uttag alt. 1 st fri retur)

Snöplog/diagonalplog Ysta´ SSV 15 - 25



Användningsområde:

- Gator
- Parkeringar
- Parker och gångbanor

Produktfördelar:

- Fjäderbelastade klaffar
- Rörligt centrumfäste
- Flytlägesfäste
- Vändbara standardstål c/c: 305 mm

Diagonalplog från Padagas för mindre lastare och kompaktraktorer. Perfekt för snöröjning vid parkeringar, trottoarer, mindre vägar och parker. Diagonalplogen är utrustad med fjäderbelastade klaffar som viker undan vid påkörning. Flytlägesfäste gör att snöplogen följer markens ojämnheter. Levereras som standard med stödtallriker, hydraulisk vinkling av bladet samt fjäderbelastade skär. Diagonalplogen kopplas till ett dubbelverkande hydrauluttag. Vid behov kan plogen utrustas med vändbara gummiskär. Hydraulkopplingar ingår ej.

Rekommenderad traktorstorlek upp till 70 Hk.

Alla våra Ysta´ snöredskap är blästrade, grundlackerade och pulverlackerade.



Beskrivning	SSV 15	SSV 17	SSV 21	SSV 25
Arbetsbredd (m)	1,49	1,69	2,11	2,57
Arbetsbredd 26° diagonalposition (m)	1,32	1,52	1,90	2,31
Höjd (m)	0,62	0,62	0,62	0,67
Längd exkl. flytlägesfäste (m)	0,69	0,69	0,69	0,75
Vikt exkl. fäste (kg)	228	239	278	358
Hydraulisk vinkling	Standard	Standard	Standard	Standard

Extrautrustning

Fästen inkl. flytläge som t.ex. Trima, Avant, A-ram, 3-punkt, Blankt fäste

Fästen inkl. flytläge som t.ex. Schäffer, L20, L30, Stora BM, Euro, Bobcat, Kramer, Atlas

Snöplog/diagonalplog Ysta´ SSV 32-40



Användningsområde:

- Vägar
- Parkeringar
- Industriområden

Produktfördelar:

- 35° arbetsvinkel
- Rörligt centrumfäste
- Flytlägesfäste
- Vändbara standardstål c/c: 305 mm

Diagonalplog avsedd för snöröjning av vägar, industriområden och parkeringar. Diagonalplogen kopplas till ett dubbelverkande hydrauluttag. Plogen är utrustad med fyra fjäderbelastade klaffar som viker undan om den kör på något hinder. Flytlägesfäste gör att snöplogen följer markens ojämnheter. Vid behov kan plogen utrustas med vändbara gummiskär. Hydraulikkopplingar ingår ej.

Alla våra Ysta´ snöredskap är blästrade, grundlackerade och pulverlackerade.



Beskrivning	SSV 32	SSV 37	SSV 40
Arbetsbredd (m)	3,28	3,68	3,95
Arbetsbredd 35° diagonalposition (m)	2,68	3,03	3,26
Höjd (m)	1,06	1,06	1,06
Längd exkl. flytlägesfäste (m)	1,03	1,03	1,03
Vikt exkl. fäste (kg)	1 098	1 167	1 179
LED-sidolampor	Standard	Standard	Standard

Extrautrustning

Fäste inkl. flytläge t.ex. Stora BM, Euro, L30, L20, Trima, 3-punkt, Kramer

Stödhjul (100kg) (kräver 600 mm mellan infästning plog och framhjul maskin)

Stödtallrik (80kg)

Sandspridare Ysta´ SP 400 - 2000



Användningsområde:

- Vägar
- Parkeringar
- Gång- och cykelbanor

Produktfördelar:

- Godstjocklek
- Sprider sand och stenflis
- Omrörare
- Skyddsgaller, öppningsbart

Sandspridare från Padagas för torrt material. Ysta valsspridare drivs hydrauliskt och kan monteras med självlastande 3-punktsfäste bak, i frontlyften på traktor, i Trima- eller Eurofästet på traktorns frontlastare eller Stora BM, L20, L30 fäste på lastmaskin. Oavsett vilket fäste som väljs kan valsspridaren sänkas ner som en skopa och därmed lasta materialet direkt från upplaget. Materialet silas genom öppningsbara skyddsgaller och fördelas av en omrörare försedd med fingrar. Därefter matas materialet ut via en kraftig utmatarvals, hastigheten på utmatarvalsen kan regleras steglöst via den monterade flödesventilen. En fjäderbelastad gummiduk trycks mot utmatarvalsen och trycket justeras med ett handtag på sidan av sandspridaren. Levereras med öppningsbara skyddsgaller över rotorn samt flödesventil för reglering av rotorhastigheten. Hydraulkopplingar ingår ej.

Alla våra Ysta´ snöredskap är blästrade, grundlackerade och pulverlackerade.

Beskrivning	SP 400	SP 800	SP 1000	SP 1500	SP 2000
Arbetsbredd (m)	1,25	1,55	2,15	2,34	2,34
Volym (l)	400	800	1 000	1 500	2 000
Vikt tom behållare exkl. fäste (kg)	308	359	475	664	693
Godstjocklek (mm)	4	4	4	6	6
Yttermått exkl. fäste, bxlxh (cm)	153x99x73	183x110x88	243x111x88	262x123x102	262x134x117
Rotordiameter (mm)	133	133	133	133	133
Materialgrovlek (mm)	0-40	0-40	0-40	0-40	0-40
Oljebehov (l/min) Max 60 l	25-40	25-40	25-40	25-40	25-40
Mängdfördelarventil (Max 45 l/min/180 Bar)	Standard	Standard	Standard	Standard	Standard

Extrautrustning

3-punktsfäste med hydraulisk lyftkolv (kat. 0 och 1 för mindre traktorer) för 400-800 l

3-punktsfäste med hydraulisk lyftkolv (kat. 2) för 800-1500 l

3-punktsfäste med hydraulisk lyftkolv (kat. 2) för 2000 l

Övriga fäste som t.ex. Stora BM, Trima, L20, L30, Euro, Weidemann, Kramer, Bobcat

Förhöjningsidor SP-2000, volym 2900l

Sandspridare Ysta´ SP 4000 - 9000



Användningsområde:

- Vägar
- Parkeringar
- Gång- och cykelbanor

Produktfördelar:

- Sprider sand och stenflis
- Omrörare
- Hastighetsanpassad spridning

Sandspridare med stor volym från Padagas på hjul för spridning på stora ytor och långa avstånd. Ysta bogserade valsspridare dras av traktor och drivs hydrauliskt. Sandspridaren har hydrauliska bromsar, mekanisk handbroms och LED belysning som standard. Hydrauliskt justerbart drag med ackumulatörer för att kunna ta upp stötar/ojämnheter under körningen. Materialet silas genom ett skyddsgaller och fördelas av en omrörare försedd med fingrar, därefter matas materialet ut via en kraftig utmatarvals. Mot utmatarvalsen trycks en fjäderbelastad gummiduk och trycket justeras hydrauliskt. Under draget finns en kamera monterad för att kunna se utmatarvalsen. Med hjälp av en medföljande manöverbox anpassas spridningsmängden efter hastigheten. Hydraulkopplingar ingår ej.

Alla våra Ysta´ snöredskap är blästrade, grundlackerade och pulverlackerade.

Beskrivning	SP 4000	SP 6000	SP 9000
Arbetsbredd (m)	2,24	2,24	2,24
Volym (l)	4 400	6 400	9 000
Vikt tom behållare (kg)	2 200	2 350	2 480
Yttermått exkl. fäste, bxlxh (cm)	257x378x186	257x378x224	257x378x269
Rotordiameter (mm)	219	219	219
Materialgrovlek (mm)	0-40	0-40	0-40
Hydrauluttag, dubbelverkande (st)	3	3	3
Oljebehov (l/min) vid 160 Bar	60	60	60
Max kont. oljeflöde (l/min)/Oljetryck (Bar)	75/210	75/210	75/210

Extrautrustning

Skyddspressening med hydraulisk uppfällning (kräver 1 st dubbelverkande hydrauluttag)



Schaktblad Ysta SB 250/275



Användningsområde:

- Grusvägar och grusplaner
- Parkeringar
- Snöröjning

Produktfördelar:

- Robust konstruktion
- Front- eller bakmontering
- Justerbara stödhjul
- Standardstål c/c: 305 mm

Ysta SB schaktblad från Padagas är ett kraftigt schaktblad för all slags markplanering eller snöröjning. Schaktbladet har ett 3-punktsfäste som går att justera mekaniskt i 3 st olika lägen, detta för att för enkelt kunna skjuta bladet i sidled. Hydraulcylindern till skärvinkeljusteringen sitter väl skyddad på ovensidan av dragbommen. Schaktbladet kan vridas runt den kraftiga vridkransen vilket möjliggör att schaktbladet kan backas eller dragas vilket gör det lämpligt vid all slags schaktarbeten. Schaktbladet levereras som standard med utbytbara slitstål och mekaniskt ställbara stödhjul.

Ysta schaktblad är blåstrad, grundlackerad och pulverlackerad.

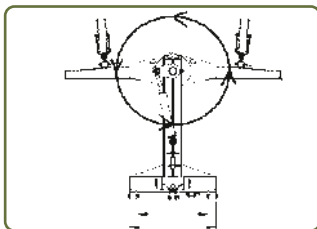

Beskrivning	SB 250	SB 275
Arbetsbredd (m)	2,45	2,75
Vikt (kg)	480	540
Höjd (m)	1,2	1,3
Höjd blad (m)	0,55	0,65
Längd exkl. stödhjul (m)	1,8	2,0
Hydraulisk skärvinkeljustering	Standard	Standard
Stödhjul 8"	Standard	Standard
Fäste 3-punkt (kat 2)	Standard	Standard

Gårdsräfsa Ysta YVR 15 för ATV



Användningsområde:

- Gårdsplaner
- Paddockar och ridhus
- Kyrkogårdar

Produktfördelar:

- Robust konstruktion
- Galvaniserad
- Jämn viktfordelning

Smidig och robust gårdsräfsa som är perfekt för underhåll av gårdsplaner, ridhus, paddockar, parkgångar och kyrkogårdar. Tillverkad i bästa stålqualität och varmgalvaniserad konstruktion. Gårdsräfsan är utrustad med tandade skär vilket luckrar upp underlaget. Detta jämnas sedan till av de efterföljande stängerna. Arbetsbredd 1,5 meter. Bogserad modell med mekanisk inställning av höjd och skärvinkel.

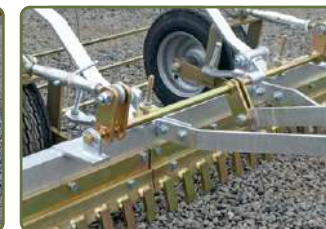

Beskrivning	YVR ATV 15
Modell	Bogserad
Arbetsbredd (m)	1,5
Total längd (m)	2,0
Vikt (kg)	150
Däckstorlek	16.5x6.50-8/6
Höjd-/skärvinkeljustering	Mekanisk
Utjämningsstänger	Standard

Vägladd Ysta YVP 120 - 165 för ATV



Användningsområde:

- Grusvägar
- Parkeringar
- Grusplaner

Produktfördelar:

- Robust konstruktion
- Galvaniserad
- Jämn viktfordelning
- Kraftigt elektriskt ställdon

Robust vägladd för parkgångar och mindre vägar. Tillverkade i hög stålqualität och varmgalvaniserad konstruktion. Hyvlarna har tre skär där de två främsta är tandade och det bakre är slätt (kval. HB500/Domex500). Modellen för ATV är försedd med mekanisk skärvinkeljustering, elektrisk höjdjustering samt ledad dragstång med handske till dragkrok.



Beskrivning	YVP 120 ATV	YVP 165 ATV
Modell	Bogserad	Bogserad
Arbetsbredd (m)	1,2	1,65
Total längd (m)	2,9	2,9
Vikt (kg)	200	250
Däckstorlek	16.5x6.50-8/6	16.5x6.50-8/6
Höjd- och skärvinkeljustering bak	Mekanisk	Mekanisk
Höjdjustering fram	Elektriskt ställdon	Elektriskt ställdon

Vägladd Ysta YVP 120 T - 165 T för Kompaktraktor



Användningsområde:

- Grusvägar
- Parkeringar
- Grusplaner

Produktfördelar:

- Robust konstruktion
- Galvaniserad
- Jämn viktfordelning

Robust vägladd för parkgångar och mindre vägar. Tillverkade i hög stålqualität och varmgalvaniserad konstruktion. Hyvlarna har tre skär där de två främsta är tandade och det bakre är slätt (kval. HB500/Domex500). Modellen för kompaktraktor är försedd med mekanisk skärvinkeljustering som standard. Höjdjusteringen görs med traktorns lyftarmar. Levereras med dragbom till traktorns lyftarmar. Vägladden kan extrautrustas med hydraulisk skärvinkeljustering.



Beskrivning	YVP 120 T	YVP 165 T
Modell	Bogserad	Bogserad
Arbetsbredd (m)	1,2	1,65
Total längd (m)	2,9	2,9
Vikt (kg)	200	250
Däckstorlek	16.5x6.50-8/6	16.5x6.50-8/6
Höjd- och skärvinkeljustering bak	Mekanisk	Mekanisk
Höjdjustering fram	Med lyftarmarna	Med lyftarmarna

Extrautrustning

Hydraulisk skärvinkeljustering (kräver 2 st enkelverkande hydrauluttag)

Vägsladd Ysta YVL 200, 3-punktsupphängd



Användningsområde:

- Grusvägar
- Parkeringar
- Grusplaner

Produktfördelar:

- Robust konstruktion
- Galvaniserad
- Jämn viktfördelning

En stark och robust vägsladd för grusvägar och grusplaner, varmgalvaniserad och tillverkad i hög stålqualität. Arbetsbredd 2,0 meter. Hyveln har tre skär, där de två främsta är utrustade med tandade skär (kval. HB500) och det bakre är slätt (kval. Domex500). Mekanisk inställning av skärvinkel för att få samma lutning som vägen. Monteras i traktorns lyftarmar. 2 st betongvikter ingår. Vägsladden kan extrautrustas med hydraulisk inställning av skärvinkel och strängspridare som kan eftermonteras.



Beskrivning	YVL 200
Modell	3-punktsupphängd
Arbetsbredd (m)	2,0
Längd exkl. strängspridare/inkl. strängspridare (m)	3,8/4,6
Vikt inkl. betongvikter, exkl. strängspridare (kg)	625
Däckstorlek	16.5x6.50-8/6
Inställning av skärvinkel	Mekanisk

Extrautrustning

- Strängspridare (hydr. uppfällning kräver 1 st enkelverkande hydrauluttag)
- Hydraulisk inställning av skärvinkel (kräver 2 st enkelverkande hydrauluttag)

Vägsladd Ysta YVB 200/240, bogserad



Användningsområde:

- Grusvägar
- Parkeringar
- Grusplaner

Produktfördelar:

- Robust konstruktion
- Galvaniserad
- Jämn viktfördelning

En stark och robust vägsladd för grusvägar och grusplaner, varmgalvaniserad och tillverkad i hög stålqualität. Arbetsbredd 2,0/2,4 meter. Hyveln har tre skär, där de två främsta är utrustade med tandade skär (kval.HB500) och det bakre är slätt (kval. Domex500). Vägsladd YVB har hydraulisk inställning av skärvinkel för att få samma lutning som vägen. Monteras i traktorns lyftarmar. 4 st betongvikter samt belysning är standard. Strängspridare kan eftermonteras.



Beskrivning	YVB 200	YVB 240
Modell	Bogserad	Bogserad
Arbetsbredd (m)	2,0	2,4
Längd exkl. strängspridare/inkl. strängspridare (m)	5,0/6,0	5,0/6,0
Vikt inkl. betongvikter, exkl. strängspridare (kg)	1 000	1 100
Däckstorlek	26x12-12/6	26x12-12/6
Hydrauluttag, enkelverkande (st)	2	2
Inställning av skärvinkel	Hydraulisk	Hydraulisk
Belysning	Standard	Standard
Dragbom med 20 cm sidoförskjutning (se bild ovan)	Standard	Standard

Extrautrustning

- Strängspridare inkl. LED-lampa (hydr. uppfällning kräver 1 st enkelverkande hydrauluttag)

Vägsladd Ysta YVS 240, bogserad



Användningsområde:

- Grusvägar
- Parkeringar
- Grusplaner

Produktfördelar:

- Robust konstruktion
- Galvaniserad
- Separat inställning av skärvinkel/skärhöjd

En stark och robust vägsladd för grusvägar och grusplaner, varmgalvaniserad och tillverkad i hög stålqualität. Arbetsbredd 2,4 meter. Hyveln har tre skär, där de två främsta är utrustade med tandade skär (kval. HB500) och det bakre är slätt (kval. Domex500). Monteras i traktorns lyftarm. YVS 240 är utrustad med frihängande ram med hydraulisk inställning av skärvinkel. Den bakre hjulaxeln har separat hydraulisk inställning av skärhöjd. Denna konstruktion, där skärvinkel och höjd är oberoende av varandra, ger ett perfekt resultat. YVS 240 är utrustad med hydrauliskt justerbar dragbom (ramstyrning, se bild) vilket gör att vägsladden kan förskjutas i sidled. 6 st betongvikter och belysning är standard. Förhöjningsplåtar, strängspridare och hjulupphägning med ackumulator är extrautrustning och kan eftermonteras.



Beskrivning	YVS 240
Modell	Bogserad
Arbetsbredd (m)	2,45
Längd exkl strängspridare/inkl. strängspridare (m)	6,20/7,15
Vikt inkl. betongvikter, exkl. strängspridare (kg)	1 500
Däckstorlek	26x12-12/6
Hydrauluttag, dubbelverkande (st)	3
Inställning av skärvinkel och skärhöjd	Hydraulisk
Belysning	Standard
Mekanisk-/hydraulisk sidoförskjutning max 50 cm	Standard

Extrautrustning

- Strängspridare inkl. LED-lampa (hydr. uppfällning kräver 1 st enkelverkande hydrauluttag)
- Förhöjningsplåtar till vägsladden och strängspridare
- Ackumulatorset till hjulupphägning

Ogräsborste KM 12 SV



Användningsområde:

- Gång- och cykelvägar
- Rännor och parkeringsplatser
- Skolgårdar och terrasser

Produktfördelar:

- Miljövänlig ogräsbekämpning
- Många justeringsmöjligheter
- Steglös höjdställning med hjul

En mycket lättmanövrerad ogräsborste med stålborst som tar bort ogräs och mossa från trottoarer och hårdgjorda ytor (t.ex. plattor, tegel etc.). Idealisk för rengöring av gång- och cykelvägar, rännor, parkeringsplatser, skolgårdar, terrasser etc. Även lämplig för borttagning av snö och is samt allmän sopning. Finns med stålgräsbörste eller nylonborste. Ogräsborsten är försedd med löstagbar vattentank. Ställbar skyddsduk som kan ställas in steglöst runt borstrissan. Chassi av stål, låg ljudnivå och stark drivkraft från en Honda motor. Höjden på styrhandtaget (säkerhetsgrepp) är justerbart för att passa alla användare. Ett stöd hjul är monterat mitt i borstens platta, detta hjälper till att styra belastning av borsten och är även extra hjälp vid transport. KM 12 SV är utrustad med hydrostatisk framdrivning där användaren reglerar hastigheten framåt. Sidoförskjutningen av borsten gör det enkelt att arbeta vid kanter eller längs husväggar.



Beskrivning	KM 12 SV
Effekt (hk)	4,3
Vikt (kg)	110
Yttermått, lxbxh (m)	2,0x0,76x1,14
Borstdiameter (mm)	700
Avtagbar vattentank (l)	10
Sidoförskjutning av borste vänster/höger från ytterkant hjul (cm)	± 15
Hydrostatisk framdrivning	Standard
Stöd hjul under borsten (underlättar vid körning)	Standard

Extrautrustning

- Stålgräsbörste
- Nylonborste

Ogräsborste KM 20 RM/20 RMH med hydraulisk drivning



Användningsområde:

- Trottoarer, gator och cykelvägar
- Större parkeringsplatser och torg
- Vägrenar och rännor

Produktfördelar:

- Miljövänlig ogräsbekämpning
- Hydraulisk drivning
- Flytlägesfäste

Ogräsborste för frontlastare och hjullastare. Ett optimalt arbetsredskap för rengöring av gång-, cykelvägar, vägrenar, rännor, parkeringsplatser, stora torg osv. Ogräsborsten städar snabbt och noggrant bort allt ogräs. Ogräsborsten är också utmärkt vid rengöring i cirkulationsplatser eftersom borsten kan arbeta på både vänster och höger sida om bäraren, växling mellan höger och vänster sida görs manuellt. Ogräsborsten är standardutrustad med stålgräsborste och mängdfördelare. 1 st dubbelverkande hydrauluttag krävs.

RM-Modell. Ogräsborsten drivs av en hydraulmotor. Fästet till lastaren är utrustad med flytläge, vilket gör att ogräsborsten följer markens ojämnheter. Inställning av borstvinkel sker mekaniskt med vev och spindelleder.

RMH-Modell. Ogräsborsten drivs av en hydraulmotor, som drivs via tredje funktionen på t.ex. en hjullastare. Inställning av borstvinkel sköts genom en elektrohydraulisk motor som driver små hydraulcylindrar. Styrning av hydraulcylindrar görs med en liten elektrisk kontrollpanel i förarhytten. Fästet till lastaren är utrustat med ett flytläge, vilket gör att ogräsborsten följer markens ojämnheter.

Beskrivning	KM 20 RM	KM 20 RMH
Vikt (kg)	330	330
Borstvinkel	0°,45°,90°	0°,45°,90°
Räckvidd från centrum (m)	1,25	1,25
Yttermått, lxbxh (m)	1,85x1,00x1,10	1,85x1,00x1,10
Borstdiameter (mm)	700	700
Oljebehov (l/min), vid 160 Bar	30	30
Justering av borstvinkeln	Mekanisk	Elektrohydraulisk
Mängdfördelare	Standard	Standard

Extrautrustning

Stålvajerborste (36 st)

Fäste med parallelogram med Stora BM, Trima, Euro, Schäffer, Weidemann, Kramer etc.

Ogräsborste KM 20 T/20 TS för frontmontering



Användningsområde:

- Trottoarer, gator och cykelvägar
- Större parkeringsplatser och torg
- Vägrenar och rännor

Produktfördelar:

- Miljövänlig ogräsbekämpning
- Hydraulisk drivning
- Hydraulisk justering i sidled

Ogräsborste för frontmontering till rengöring av gång- och cykelvägar, vägrenar, rännor, parkeringsplatser, stora torg osv. Med kraftigt fäste, bärmarm och stödhjul städar ogräsborsten snabbt och noggrant bort allt ogräs. 1 st dubbelverkande hydrauluttag krävs, detta styr antingen borsten eller sidoförskjutning via en 12V elektrisk 6/2-ventil. Borstdiameter är 700 mm. Standardutrustad med stålgräsborste och mekanisk vinkling av borsten. Ogräsborsten kan utrustas med hydraulisk vinkling av borsten.



Beskrivning	KM 20T	KM 20TS
Vikt (kg)	130	215
Hydraulisk sidoförskjutning (mm)	385	500
Yttermått, lxbxh (m)	1,0x1,35x1,13	1,07x1,70x1,15
Borstdiameter (mm)	700	700
Räckvidd, från mitten av traktorn (mm)	1 165	1 380
Oljebehov (l/min), vid 160 Bar	28	35

Extrautrustning

Hydraulisk borstvinkling

Stålvajerborste (40 st) inkl. ombyggnadsplatta

Nylonborste

Fäste t.ex. A-ram, Avant, Trima, 3-punkt etc.

Mängdfördelare

Ogräsborste KM 20 TB för frontmontering



Användningsområde:

- Trottoarer, gator och cykelvägar
- Större parkeringsplatser och torg
- Vägrenar och rännor

Produktfördelar:

- Miljövänlig ogräsbekämpning
- Hydraulisk drivning
- Hydraulisk justering i sidled
- Sopar höger eller vänster

Ogräsborsten drivs hydrauliskt och skall monteras på frontlastmaskiner och kompaktraktorer. Maskinen passar utmärkt för rengöring av gång-, cykelvägar, vägrenar, rännor, parkeringsplatser, stora torg osv. Är också utmärkt vid rengöring i cirkulationsplatser eftersom borsten kan arbeta på både vänster och höger sida om bäraren. Växling mellan höger och vänster görs manuellt medan justeringen i sidled görs hydrauliskt. Beroende på vilken sida maskinen skall användas på kan rotationsriktningen på borsten ändras.

Ogräsborsten är standardutrustad med stålgräsbörste. Den kräver ett 12 V uttag och ett dubbelverkande hydrauluttag med ett oljebehov på 30 l/min (160 Bar). Vinkling av borsten sker hydrauliskt, val av respektive funktion sker med hjälp av en manöverbox i hytten.



Beskrivning	KM 20 TB
Vikt (kg)	205
Hydraulisk sidoförskjutning (mm)	500
Ytermått ca, lxbxh (m)	1,26x0,9x1,00
Borstdiameter (mm)	700
Räckvidd, från mitten av traktorn (mm)	1 055
Oljebehov, (l/min), vid 160 Bar	30

Extrautrustning

- Stålvajerborst (40 st) inkl. ombyggnadsplatta
- Nylonborste
- Fäste t.ex. A-ram, Avant, Trima, 3-punkt etc.
- Mängdfördelare

Ogräsborste Ysta ´ SV-70 för grävmaskin/släntklippare



Användningsområde:

- Trottoarer, gator och cykelvägar
- Parkeringsplatser och torg
- Vägrenar och rännor

Produktfördelar:

- Miljövänlig ogräsbekämpning
- Hydraulisk drivning
- Olika borsttyper

Hydrauliskt driven ogräsbörste från Padagas för grävmaskin, hjulgrävare och släntklippare. Tillsammans med grävarens rotortilt kan ogräsborsten vinklas i olika arbetslägen för en effektiv mekanisk rengöring på hårdgjorda ytor. Ogräsborsten kan utrustas med mjuk stålborststrissa, nylonborststrissa eller blandat stålborst och nylon.

Ogräsborsten levereras med redskapsfäste S 40 (andra fästen mot pristillägg), runtomsvängande stänkskydd och mängdfördelare som man kan ställa hastigheten på borsten med. Levereras med 1 m långa hydraulslangar. Hydraulkopplingar ingår ej.

Ysta ´ ogräsbörste är blästrad, grundlackerad och pulverlackerad.



Beskrivning	SV-70 Gräv
Vikt (kg)	75
Hydrauliskt uttag	1 st dubbelverkande
Borstdiameter (mm)	700
Oljebehov (l/min)	25
Längd hydraulslangar (mm)	1 000
Mängdfördelare	Standard

Extrautrustning

- Övriga fästen

Slag- och släntklippare Ysta´ Y 135



Användningsområde:

- Dikesputsning
- Träda
- Betesmarker

Produktfördelar:

- Spiralrotor
- 3 års garanti på gjutjärnsdetaljer
- Växellåda med frihjul

YSTA Y 135 är en lättare modell av slag- och släntklippare med hydraulisk sidoförskjutning och klippvinkel för de mindre traktorerna. Arbetsområdet i höjdlid är 90° uppåt och 50° nedåt. De mest utsatta delarna på den hydrauliska sidoförskjutningen är tillverkade i gjutjärn med 3 års garanti. 3-punktsfästet på modell Y 135 är kat. 1. Den elektroniskt balanserade spiralrotorn drivs av remdrift via traktorns PTO (540 rpm). Växellådan är invändigt monterad och har frihjul för att skydda växellådan och traktorn. Fördelar med spiralrotor är en jämnare och mjukare körning som ger ett jämnare flöde och belastning med minskade underhållskostnader som resultat. Slag- och släntklipparen levereras med PTO-axel. Rörliga skyddsplåtar fram minskar risken för stenkast under körning. Stödrullen som är självrengörande är också ställbar i olika lägen för beroende på materialet som ska klippas. För att ytterligare slå sönder klippt materiel är ett motstål monterat som standard. Levereras med hammarslagor alt. Y-slagor (ange slagtyp vid beställning).

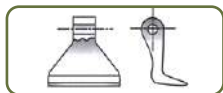

Hammarslaga
Bredd: 120 mm
Vikt: 1000 g

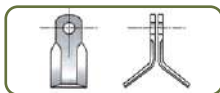

Y-slaga
Bredd: 40 mm
Vikt: 600 g totalt

Slag- och släntklippare Ysta´ P 185 - 260/260 HD



Användningsområde:

- Dikesputsning
- Träda
- Betesmarker

Produktfördelar:

- Spiralrotor
- 3 års garanti på gjutjärnsdetaljer
- Växellåda med frihjul
- Kraftig stödrulle

YSTA P är tyngre modell av slag- och släntklippare med hydraulisk sidoförskjutning och klippvinkel för de större traktorerna. Arbetsområdet i höjdlid är 90° uppåt och 50° nedåt. De mest utsatta delarna på den hydrauliska sidoförskjutningen är tillverkade i gjutjärn med 3 års garanti. Rotorhuvu är förstärkt med **HARDOX**. 3-punktsfästet på modell P är kat. 2 (på modell HD kat. 2/3) och självbalanserad med påkörningssäkring. Den elektroniskt balanserade spiralrotorn drivs av remdrift via traktorns PTO (540 rpm) och automatisk remspänning är standard. Växellådan är utvändigt monterad (gäller ej P 260) och har frihjul för att skydda växellådan och traktorn. Fördelar med spiralrotor är en jämnare och mjukare körning som ger ett jämnare flöde och belastning med minskade underhållskostnader som resultat. Slag- och släntklippare levereras med PTO-axel med vidvinkel. Rörliga skyddsplåtar fram minskar risken för stenkast under körning. Stödrullen är ställbar i olika lägen beroende på materialet som ska klippas och den har dubbel lagring. För att ytterligare slå sönder klippt materiel är två motstål monterade som standard samt släpmedar. Levereras med hammarslagor alt. Y-slagor (ange slagtyp vid beställning).

Beskrivning	P 185	P 220	P 260	P 260 HD
Max effektbehov/Rekommenderat effektbehov (hk)	90/60-80	120/90-110	120/90-110	130/100-120
Arbetsbredd/Total bredd (cm)	181/240	221/268	254/273	251/298
Räckvidd från centrum, traktorn (m)	3,4	3,6	3,6	3,8
Vikt (kg)	855	915	950	1 185
Antal hammarslagor/Y-slagor (st)	16/48	20/60	20/60	20/60
Vikt hammarslagor (kg)	1,7	1,7	1,7	2,1
Drivremmar (st)	4	5	5	5
Rotordiameter/Stödrullediameter (mm)	178/195	194/195	194/195	194/195
Max slydiameter med hammarslagor (cm)	5-6	5-6	5-6	8
Kategori på 3-punktsfäste	2	2	2	2-3
Placering växellåda	Utvändig	Utvändig	Invändig	Utvändig

Gräs- och planeringsharv Zocon W5 - 8



Användningsområde:

- Luftning av jord- och gräsytor
- Utjämnning av jord- och gräsytor
- Planering av jord- och gräsytor

Produktfördelar:

- Hydraulisk uppfällning
- Vändbar harvmatta
- Kraftig konstruktion
- Släpmedar

Gräs- och planeringsharv Zocon är 3-punktsupphängd avsedd för jord- och gräsytor. Harvmattan är vändbar och har tandade eller släta rivare som är sammanfogade genom stålringar som effektivt jämnar ut tuvor, små jordhögar och djurspillning. Den tandade sidan används för luftning och rivning av jord- och gräsytor för att påskynda förmultning av växtrester. Den släta sidan används för utjämnning och planering av jord- och gräsytor. Harven ändras från arbetsläge till transportläge via hydraulisk uppfällning.

Mycket stark konstruktion med robotsvetsad helgalvaniserad ram och extra kraftiga leder med dubbelverkande cylindrar. Alla gjutjärmsdelar är av högsta kvalitet GGG500.

Harven kan utrustas med 3-punktsfäste för frontmontering och sålåda vilken kan eftermonteras. För att få en jämnare och mer följsam körning utrustas maskinen med släpmedar eller stödhjul.

Beskrivning	W5-4	W6-4	W8-4
Bredd (m)	5	6	8
Transportbredd (m)	2,31	2,31	2,31
Ringtjocklek/diameter (mm)	12/145	12/145	12/145
Vikt rivare (kg)	2,15	2,15	2,15
Rivare (antal rader)	4	4	4
Släpmedar (antal)	6	6	6
Vikt (kg)	635	715	835

Extrautrustning

Extra släpmedar

Frontmontering

Sålåda

Stödhjul

Gräsmarksluftare/-harv Zocon G6 - 8



Användningsområde:

- Luftning av jord- och gräsytor
- Utjämnning av jord- och gräsytor
- Ogräsbekämpning

Produktfördelar:

- Hydraulisk uppfällning
- 3 rader fingrar/tänder
- 12 olika djuplägesinställningar
- Kraftig konstruktion

Gräsmarksluftare/-harv Zocon är 3-punktsupphängd och avsedd för luftning och utjämnning av gräsytor. En kontinuerlig bearbetning av gräsmark och vall höjer jordkvaliteten och stimulerar jordskotten och rensar bort oönskat gräs vilket förbättrar jordens produktivitet. Utrustas den med sålåda är den lämplig för insädd/kompletteringsädd av gräs och fånggrödor.

Konstruktionen består av en ram i galvaniserat vinkeljärn vars syfte är att jämna ut och bära upp konstruktionen. För att få en jämnare och mer följsam körning utrustas maskinen med släpmedar eller stödhjul. Långfingerharven är utrustad med tre rader kraftiga fingrar/tänder, $\varnothing 10$ mm, vilka kan justeras i 12 olika djuplägen som fördelar det organiska materialet. Harven ändras enkelt från arbetsläge till transportläge via hydraulisk uppfällning.

Mycket stark konstruktion med robotsvetsad helgalvaniserad ram och extra kraftiga leder med dubbelverkande cylindrar. Harven kan utrustas med 3-punktsfäste för frontmontering och sålåda vilken kan eftermonteras.

Beskrivning	G6-3	G8-3
Bredd (m)	6	8
Transportbredd (m)	2,31	2,31
Fingrar(antal/rader)	60/3	81/3
Fingrar tjocklek \varnothing (mm)	10	10
Släpmedar (antal)	6	6
Vikt (kg)	635	785

Extrautrustning

Extra släpmedar

Frontmontering

Sålåda

Stödhjul

Underhåll och förnygring av vall med Zocon G6 - 8



- River upp 95 % av allt dött material
- Ger 10-15 % mer avkastning av gräs
- Ökar kvalitén på gräset med 5 %
- Ökar avkastningen på vall med över 2.000 kr/ha

Aggressiv luftning av vallar tillsammans med hjälpsådd ger 10% till 15% mer gräsavkastning. Kvaliteten på gräset ökar med 5%. För en lantbrukare med djurhållning innebär detta att varje hektar kommer att öka produktionen av gräs till ett värde upp till 3500 kr. Kostnader för hjälpsådd (10 till 15 kg frö) och aggressiv luftning är ca 750 kr per hektar.

Resultatet blir att lantbrukaren tjänar upp till 2 750 kr per hektar vall*.

*Enligt information från Zocon efter tester i Nederländerna.



- Galvaniserad kraftig konstruktion
- Släpmedar för följsam bearbetning
- Kraftiga fingrar/tänder $\varnothing 10$ mm
- Tre rader fingrar/tänder
- 12 st djupjusteringsmöjligheter
- Hydraulisk upp/nedfällning
- Kan frontmonteras
- Kan utrustas med sålåda och steg
- Hastighetsanpassad utmatning vid sådd
- Kan utrustas med efterharv och hjul

Sålåda Zocon Z 300



Användningsområde:

- Sådd av fånggrödor
- Spridning av insektsmedel
- Kompletteringssådd i gräsmark och vall

Produktfördelar:

- Vindoberoende
- Sådd av olika utsäde/medel

Denna sålåda kan med fördel monteras på vår gräsmarksluftare/-harv, se sid 41-42 eller något annat jordbearbetningsredskap. Sålådan drivs av två elmotorer; en till fläkten och en till rotorn. Det finns fem olika rotor beroende på vilket utsäde som skall sås ut. Utsädet fördelas via 30 mm plastslangar ut till studsplåtar som fördelar utsädet. Denna konstruktion säkerställer exakt utsädesmängd även i blåsiga förhållanden.

För styrning av sålådan medföljer en kontrollbox som styr på- och avslag av rotor och fläkt samt inställning av givan. Kontrollboxen monteras i traktorns hytt. Sålådan passar utmärkt för sådd av diverse olika fånggrödor och spridning av insektsmedel med mycket liten giva. Sålådan är anpassad för arbetsbredder upp till 8 m.

Sålådan kan extrautrustas med steg för att underlätta påfyllning samt utrustning för hastighetsanpassad utmatning



Beskrivning	Z 300
Arbetsbredd (m)	upp till 8
Dimensioner (mm)	670x1 000x800
Volym (l)	300
Vikt (kg)	60
Antal motorer (st)	2
Antal volt/ampere	12/30
Dimension slangar (\varnothing mm)	30
Antal munstycken 6/8 m	10/12

Extrautrustning

- Steg för sålåda
- Utrustning för hastighetsanpassad utmatning

Rotorklippare Suire TURBOGYR PRO TR5



TURBOGYR från franska Suire är en bogserad hydrauliskt uppfällbar rotorslångmaskin av högsta kvalitet. Rotorslångmaskinen lämpar sig för trädesmarker, grönytor samt gräsfrö- och stubbmarker. TURBOGYR-serien består av modellerna 6400, 7200 och 8000. Ramen är uppbyggd av en fackverkskonstruktion mellan det övre och undre planet vilket ger en extremt stark och vridstöv konstruktion, samtidigt som det blir lätt att hålla rent. Samtliga TURBOGYR-modeller levereras med 8 hjul och tandemaxlar för att säkerställa perfekt terrängföljning. Sidovingarna har en flytande position med möjlig rörelse upp till $\pm 15^\circ$ för att följa ojämn mark. Vid transport finns ackumulatör som tar upp stötar.



Rotorklippare Suire TURBOGYR PRO 6400 - 8000 TR5



Användningsområde:

- Trädesmarker
- Skogsarealer och grönytor
- Gräsfrö- och stubbmarker

Produktfördelar:

- Slät ovandel
- Tandem med stora hjul
- Skyddstallrikar på alla rotorerna
- Kraftig konstruktion

Suire TURBOGYR PRO 6400, 7200 och 8000 är kraftiga och högkvalitativa bogserade och hydrauliskt uppvikbara rotorslångmaskin med arbetsbredd 6,4, 7,1 eller 7,9 meter. Rotorslångmaskinen lämpar sig för trädesmarker, grönytor samt gräsfrö- och stubbmarker. Rotorslångmaskinerna har kraftigt sugande knivar som överlappar varandra med hela 140 mm för bästa möjliga resultat även i hjulspåren från traktorn. Hastigheten vid bladens spets är 97 m/sek. Samtliga rotorerna är utrustade med skyddstallrikar. Klipphöjden justeras mellan 50 och 190 mm. Sidovingarna är flytande med möjlig rörelse upp till $\pm 15^\circ$ för optimal anpassning vid körning på ojämn mark.

Rotorslångmaskinerna i TURBOGYR PRO-serien är utrustade med det patenterade systemet Paralift för hydraulisk horisontell justering av ramen samt 8st hjul 10/75R15,3 med tandem på alla hjulaxlar. Kräver ett dubbelverkande och ett enkelverkande uttag. Monteras i lantbruksdraget 35 mm. PTO-axel med vidvinkel och slirkoppling är standard.

Beskrivning	6400 TR5	7200 TR5	8000 TR5
Arbetsbredd (m)	6,4	7,1	7,9
Transportbredd/Höjd (m)	2,55/3,05	2,55/3,10	2,55/3,45
Vikt (kg)	3 450	3 900	4 300
Effektbehov (hk)	160-260	180-300	180-340
Knivar/rotorer	30/5	30/5	30/5
Knivarna överlappning (mm)	140	140	140
Klipphöjd (mm)	50-190	50-190	50-190
Hjul med ventilskydd	8st 10x75R15.3	8st 10x75R15.3	8st 10x75R15.3
260 hk fördelarbox 1000 rpm, rotor växellådor 120 hk	Standard	Standard	Standard
PARALIFT. Lätt inställning till traktorn. (Patent)	Standard	Standard	Standard
Tandemaxel på alla hjulaxlar	Standard	Standard	Standard

Extrautrustning

- Kuldrag
- Skyddsgardin av kedja och gummiduk

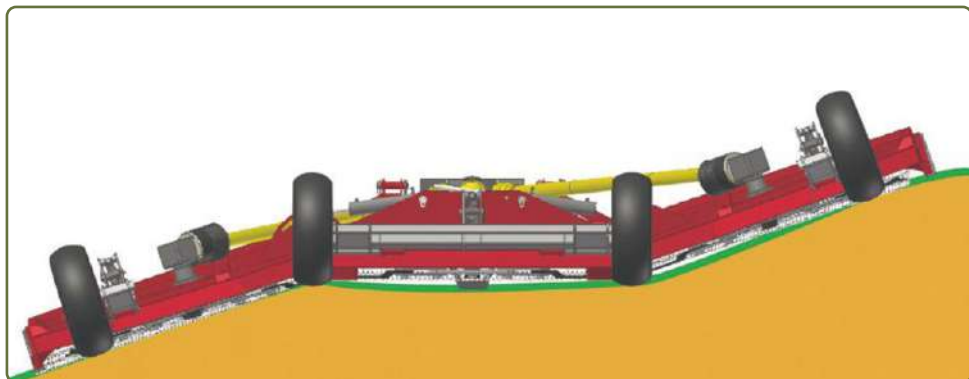

Flytande position

TURBOGYR PROs sidovingar är flytande med möjlig rörelse upp till $\pm 15^\circ$ under användning för optimal anpassning vid körning på ojämn mark.



Tandemaxlar

Tandemaxlar och stora hjul för enkel körning och perfekt terrängföljning. Hjul utrustat med räkneverk.

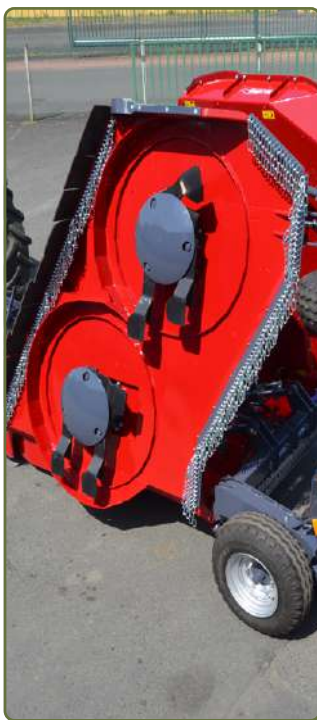

Skyddsgardin

Klippare utrustad med gardinkedja bak samt kombinerad gummiduk och gardinkedja fram.



Fackverkskonstruktion

vilket ger en extremt stark och vridstyv konstruktion.



Kraftfulla växellådor

skyddas med slirkoppling på varje växellåda.

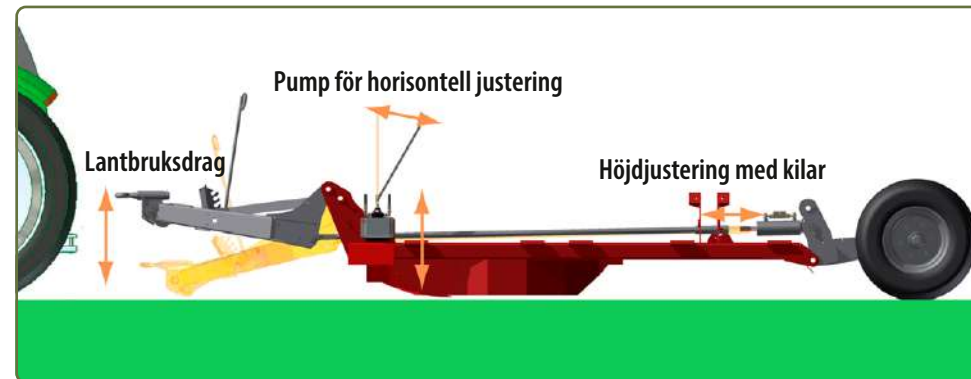

PARALIFT patenterat system för justering av höjd och horisontellt läge

Draget är justerbart i höjdläge och injusteringen av höjdregering på bakdäcken är enkel med kilar. Utöver detta är samtliga modeller av TURBOGYR utrustade med det patenterade systemet PARALIFT, vilket innebär en enkel justering för att säkerställa att maskinen står horisontellt.



Överlappande knivar

Knivar som överlappar varandra med 140 mm optimerar klippningen, även bakom traktorns hjul.

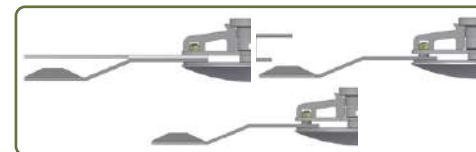

Knivtyper

Olika knivalternativ finns beroende på typ av material som ska slås.



Transportbredd

TURBOGYR PRO-sortimentet har en transportbredd som alltid understiger 2,55 m och transportvinkling över 90° för mer stabilitet och säker transport.



Rotor med skyddstallrik

Rotor med sugande knivar och skyddstallrik under varje rotor. Skyddsringar på chassiet mot knivuppslag.

Rotorklippare Suire Alphagyr P 3300



AnvÄndningsområde:

- TrÄdesmarker
- Skogsarealer
- GrÄsfrÅ- och stubbmarker

Produktfördelar:

- 3 rotorer med 4 knivar/rotor
- StÅdhjul Ø 610 mm
- Drivlina med slirkoppling
- Kraftig konstruktion

Suire Rotorklippare 3300 är en mångsidig maskin som både klarar klippning och rÅjning med en fÅrdelningsvÄxellÅda pÅ 180 hk och med 3 st rotorvÄxellÅdor pÅ 90 hk. Varje rotor är utrustad med 2 st sugande knivar och 2 st finhackande knivar som ger ett perfekt resultat, Även i traktorns kÅrspår. Knivarna överlappar 100 mm och klipphÅjden är mellan 40-190 mm. Mittrotorns hastighet är 89 m/s och pÅ sidorotorerna 95 m/s. PTO-axlarna är utrustade med slirkopplingar, traktorns PTO har Även frihjulskoppling och mellan fÅrdelningsvÄxellÅda och mittrotorn är en gummikoppling monterad. Rotorklipparen monteras bak i traktorns 3-punktsfÄste (kat 2). Med hjÄlp av de stora bakre stÅdhjulen och den flytande toppstÅnginfÄstningen ges en perfekt fÅljksamhet under arbetets gÅng. HÅjjustering sker genom att sänka eller hÅja de bultbara slÄpmedarna. I framkant pÅ maskinen är kedjeduk monterad fÅr att minska risken av stenkast frÅn knivarna.

Beskrivning	P 3300
Arbetsbredd (m)	3,25
Transportbredd (m)	3,38
Vikt (kg)	1 320
Effektbehov (hk)	70-100
VÄxellÅdor per rotor (hk)	90
FÅrdelningsvÄxellÅda (hk)	180
StÅdhjul Ø 610 mm	2st 200/60-14,5
Knivar/rotorer (st)	12/3
Knivarnas överlappning (mm)	100
KlipphÅj (mm)	40-190
PTO-SÄkerhet	Slirkoppling
PTO med frihjulskoppling (rpm)	1 000
3-punkts fÄste	Kat. 2

Rotorklippare Suire STARGREEN SG 150 & SGR 187



AnvÄndningsområde:

- GrÅnytor
- TrÄdesmarker
- Skydds zoner

Produktfördelar:

- Slät oandel
- Kompakt och enkel manÅvrering
- Mekanisk sidofÅrskjutning
- Kraftig konstruktion

Suire STARGREEN SG 150 och SGR 187 är tvÅ mindre singelrotorklippare fÅr montering bak i traktorns 3-punkts fÄste. STARGREEN SG/SGR modellerna har skydd mot kast bÅde fram och bak samt mekanisk sidofÅrskjutning 20 cm. SG 150 är utrustad med tvÅblads knivsystem och SGR 187 med treblads knivsystem. Knivarna är bÅjda fÅr att lyfta upp liggande grÄs fÅr ett bÄttre klippresultat. KlipphÅjden justeras med bultade medar. Suire STARGREEN har invÄndiga balkar med slät oandel fÅr enkel rengÅring.



TvÅblads knivsystem, SG 150



Treblads knivsystem, SGR 187

Beskrivning	SG 150	SGR 187
Arbetsbredd/ Total bredd (m)	1,5/1,65	1,8/1,95
Vikt (kg)	305	430
Effektbehov (hk)	35-50	50-80
Antal knivblad pÅ rotor (st)	2	3
Storlek knivblad (mm)	500x100x12	500x100x12
KlipphÅj (mm)	50, 75, 100, 125	50, 75, 100, 125, 150
PTO-axel sÄkerhet	Brytbult	Slirkoppling
3-punkts fÄste, kan flyttas 20 cm till hÅger genom bultar.	Kat. 1 el. 2	Kat. 2
HÅjjusterbara medar med bultar	Standard	Standard
FÅrstärkt gummiduk fram och bakre skydd mot kast av sten etc.	Standard	Standard

Extrautrustning

Frihjulskoppling

Balupprullare Suire DM-P



Användningsområde:

- Balupprullning
- Utfodring
- Djurbädd

Produktfördelar:

- Minimal dammbildning
- Robust konstruktion
- Hydraulisk vridning

Suire Balupprullare rullar upp rundbalar på upp till 1,8 meter diameter längs matarkedja och sprider halm i stall. Balupprullaren sprider 5-7 meters längd utan att hacka materialet. Balupprullaren har en lugn gång för minskad risk av stenkast och för minimal dammbildning, vilket underlättar för både djur och människor. DM-P är utrustad med hydraulisk vinkling och lastningsarm med manuell förlängning. Monteras i traktorns 3-punktsfäste kat. 2. Kräver 3 dubbelverkande uttag. Finns även för lastmaskinsmontering.



Beskrivning

	DM-P
Maximal baldiameter (m)	1,8
Maximal balvikt (kg)	1 000
Transportbredd (m)	2,30
Vikt (kg)	840
Oljeflöde min/max (l/min)	25-40
Oljetryck min/max (Bar)	160-180
Hydraulisk lastningsarm med manuell förlängning	Standard

Extrautrustning

- Lastmaskinsmontering
- Elhydraulisk styrning
- Ändra från 3 db till 2db (mekanisk ändring)

Halmbläsare Suire STARFLOW SM-P 220



Användningsområde:

- Utfodring
- Djurbädd
- Halmtäckning

Produktfördelar:

- Upp till 16 meters spridning
- Hydrauliskt svängbart torn
- Stenfickslucka

Halmbläsare med mekanisk drivning för användning till utfodring, djurbädd samt halmtäckning m.m. Chassit är rörförstärkt och försedd med löstagbar dubbelbotten samt lucka till stenficka. Utrustad med stor mekanisk driven rotor med 48 knivar kan användas för spridning av halm, hö och ensilagebalar. Dess aggressiva dubbelsektioner alterneras för att strimla, skära och fördela fodret. Turbin Ø 1 600 mm med 8 förstärkta löstagbara blad för en jämn och homogen spridning av materialet. Hydraulisk 270° svängbart torn för spridning upp till 16 meter på högersida och 13 meter på vänstersidan.

Maskinen monterar i traktorns 3-punkts fäste kat. 2 och kräver 1 dubbelverkande uttag. PTO axel med slirkoppling är standard.



Beskrivning

	SM-P 220
Transportbredd/höjd (m)	1,91/2,42
Invändigt mått matarkanal med dörr stängd/öppen (m)	1,5 x 1,4 x 1,35/2,9
Max storlek rundbal/fyrkantsbal (m)	1 st ø1,8 el. 2 st ø1,5/2,8x1,2x1,3
Lastkapacitet (kg)	700
Drivning Rotor/Turbin/Bottenmatta/Torn	Mekanisk/Mekanisk/Hydraulisk/Hydraulisk
Vikt (kg)	1 550
Kraftuttagsbehov (rpm)	540
Min. effektbehov (hk)	100
Elektrisk mängdregleringsventil (max 150 l/min/210 Bar)	Standard

Extrautrustning

- Trafikbelysning

Stallgödselspridare GT Bunning Farmstar ST 80 - 100



Användningsområde:

- Djupströbädd
- Kompost
- Höns gödsel

Produktfördelar:

- Sprider all sorts gödsel, även kalk
- Helsvetsad
- Robust konstruktion
- Kraftig hjulaxel

Farmstar ST 80 - 100 är försedd med dynamiskt balanserade **stående spridarvalsar**, kraftiga spridarvingar och växellåda vilken ger en spridarhastighet på 420 rpm. vid PTO hastighet 1000 rpm. Den höga hastigheten på spridarna ger en spridningsbredd på upp till hela **16 meter**. Drivning mellan spridarvalsar och växellåda är utrustad med gummidämpning för att undvika chockbelastning. Invändig bredd är 1500 mm med 16 mm bottenkedja (32 t brottlast/kedja) och kraftiga "quick-fit" medbringare. Medbringarna är inte fastsvetsade i bottenkedjan, detta för att minska belastningen på kedjedreven.

Hela konstruktionen är helsvetsad där sidorna är gjorda av 4 mm plåt och botten av 5 mm plåt. Kraftöverföringsaxel med brytbult och vidvinkel, uppge 6 alt. 21 splines vid beställning.



Produkt	Lastkap (m ³ /ton)	Axelstyrka (ton)	Egenvikt (kg)	Däck
ST-80-480	8,0/8,0*	8	3 500	480/70R34
ST-100-18	10,0/10,0*	13	3 700	18,4 x 34

* lastkapacitet i ton vid körning i fält



Standardutrustning för Farmstar ST 80 - 100 omfattar:

- Nät för framstam.
- Kraftig, robust konstruktion där alla skarvar är svetsade.
- Vändbara rivartänder i kraftigt Boronstål.
- Hydrauliskt driven reversibel bottenmatta med övertrycksventil.
- Spridarvingar i botten på spridarvalsar för jämnare spridning och bättre fördelning av alla typer av gödsel.
- Valshastighet 420 varv/minut.
- Handbroms och hydraulisk broms.
- Reglerbar stödfot.
- Kraftig växellåda med 1 000 rpm.
- Fast hitchögla.
- Kraftöverföringsaxel med brytbult och vidvinkel.
- Bakljus med blinkers, skyddade.
- LGF- skylt.
- Stege.

Extra utrustning för Farmstar ST 80 - 100:

- ST-ST Rörstänger i valsar som gör det lättare att ta bort band.
- ST-HY Dubbelverkande hydraulisk giljotindörr innan valsarna (se övre bild)
- ST-VV PTO med vidvinkel
- ST-EL Elektrisk styrning av bottenmatta (för stående valsar)
- ST-VH Vridbar hitchögla
- ST-LU Tvättlucka
- ST-SP-DÖRR Löstagbar påhängslucka för kalk och höns gödsel (se undre bild)
- Färgtillägg, valfri kulör
- Andra däckstorlekar

Stallgödselspridare GT Bunning Lowlander Mk4 ST 120 - 185



Användningsområde:

- Djupströbbädd
- Kompost
- Höns gödsel

Produktfördelar:

- Sprider all sorts gödsel, även kalk
- Helsvetsad konstruktion
- Låg lasthöjd
- Kraftig hjulaxel

Stallgödselspridare Mk4 är försedd med dynamiskt balanserade **stående spridarvalsar**, kraftiga spridarvingar och växellåda vilken ger en spridarhastighet på 420 rpm. vid PTO hastighet 1 000 rpm. Den höga hastigheten på spridarna ger en spridningsbredd på upp till hela **16 meter**. Drivning mellan spridarvalsar och växellåda är utrustad med gummidämpning för att undvika chockbelastning. Invändig bredd är 1 500 mm med 16 mm bottenkedja (32 t brottlast/kedja) och kraftiga "quick-fit" medbringare. Medbringarna är inte fastsvetsade i bottenkedjan, detta för att minska belastningen på kedjedreven.

Hela konstruktionen är helsvetsad där sidorna är gjorda av 4 mm plåt och botten av 5 mm plåt. Med förhöjningssidorna kan volymen ökas med ytterligare ca 3-5 m³. Kraftöverföringsaxel med brytbult och vidvinkel, uppges 6 alt. 21 splines vid beställning.

Produkt	Lastkap (m ³ /ton)	Axelstyrka (ton)	Egenvikt (kg)	Däck
ST-120-18/38	12,0/12,0*	13	4 150	18.4x38 PR14
ST-150-710	15,0/12,6*	14	4 800	710/70 R38
ST-165-710	16,5/14,0*	15	5 100	710/70 R38
ST-185-710	18,5/18,5*	18	5 450	710/70 R38

*lastkapacitet i ton vid körning i fält



Standardutrustning för Lowlander Mk4 ST 120 - 185 omfattar:

- Nät för framstam.
- Kraftig, robust konstruktion där alla skarvar är svetsade.
- Vändbara rivartänder i kraftigt Boronstål.
- Hydrauliskt driven reversibel bottenmatta med övertrycksventil.
- Spridarvingar i botten på spridarvalsar för jämnare spridning och bättre fördelning av alla typer av gödsel.
- Valshastighet 420 varv/minut.
- Handbroms och hydraulisk broms.
- Reglerbar stödfot.
- Kraftig växellåda med 1 000 rpm.
- Fast hitchögla.
- Kraftöverföringsaxel med brytbult och vidvinkel.
- Bakljus med blinkers, skyddade.
- Stege.

Extra utrustning för Lowlander Mk4 ST 120 - 185:

- ST-ST Rörstänger i valsar som gör det lättare att ta bort band.
- ST-HY Dubbelverkande hydraulisk giljotindörr innan valsarna (se övre bild)
- ST-HÖ Höjndikator för baklucka
- ST-HV ST -150 till ST-185 valsar till ST-110 modell
- ST-F5 Förhöjningssidor vinklade + ca 3,8-4,3 kbm, bultade alt. helsvetsat (ST-120)
- ST-F3 Förhöjningssidor raka + ca 2,4-3,5 kbm, bultade (ST-150 – ST-185)
- ST-EL Elektrisk styrning av bottenmatta (för stående valsar)
- ST-VÅ Vågcellsutrustning med 4 st vågpunkter för precisionsspridning (kräver fjädrande drag)
- ST-KU Kuldrag Scharmuller 80 mm
- ST-VH Vridbar hitchögla
- ST-FJ Fjädrande drag (18 ton)
- ST-LU Tvättlucka
- ST-SP-DÖRR Löstagbar påhängslucka för kalk och höns gödsel (se undre bild)
- Färgtillägg, valfri kulör
- Drag bak med bult eller kula
- Stänkskärmar med belysning
- Förberedd för vågceller (kräver fjädrande drag)
- Större spridardiameter utkastarvingarna

GT Bunning Farmstar/Lowlander Mk4 specifikation

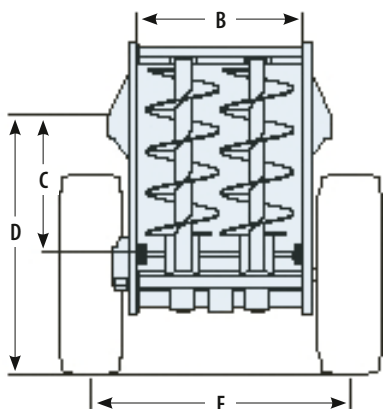
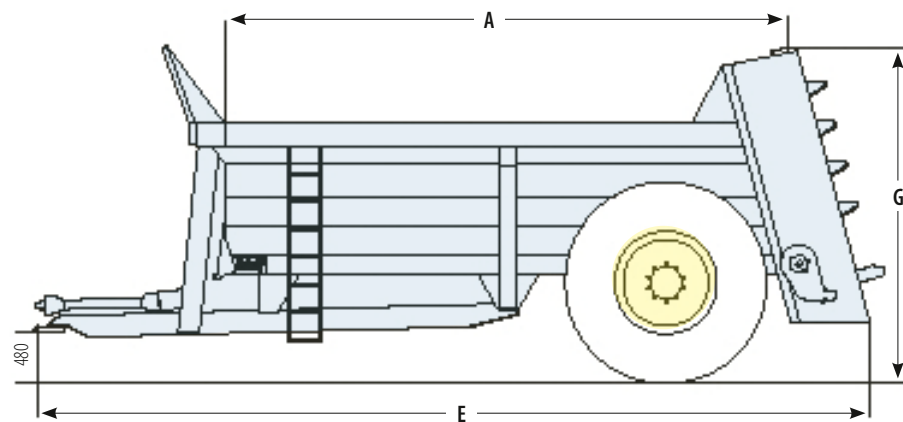

Modell	ST-80-480	ST-100-18	ST-120-18	ST-150-710	ST-165-710	ST-185-710
A (mm)	3 550	4 720	5 200	5 200	5 500	6 000
B (mm)	1 500	1 500	1 500	1 500	1 500	1 500
C (mm)	1 025	1 025	990	1 230	1 290	1 290
D (mm)	2 026	2 026	2 010	2 415	2 475	2 485
E (mm)	6 095	7 050	7 560	7 560	7 950	8 350
F (mm)	2 519	2 670	2 200	2 340	2 340	2 340
G (mm)	2 340	2 460	2 680	3 130	3 135	3 145

Produktfördelar GT Bunning Lowlander Mk4

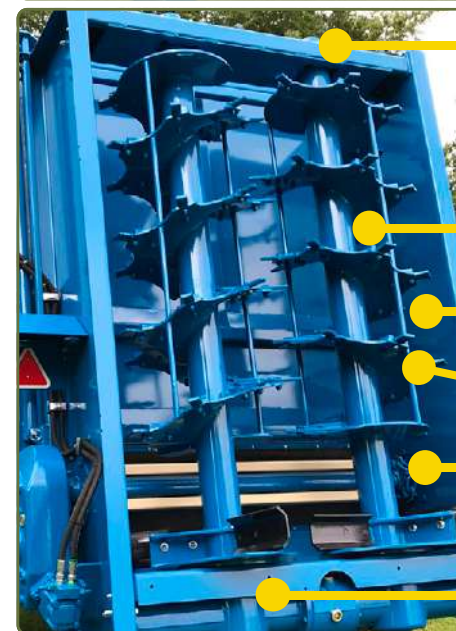

Kraftiga spridarvalsar och växellåda ger en spridarhastighet på 420 rpm. vid PTO hastighet 1000 rpm. Den höga hastigheten på spridarna ger en spridningsbredd på upp till hela **16 m**.

Rörstänger monterat i valsarna gör att **band/rep är lättare att ta bort**.

Alla rivarpiggar är av Boronstål och monteras mot en svetsad förstärkning vilket **ökar livslängden avsevärt**.

Avskrapare på alla kedjehjul till bottenmattan.

Spridarvingar i botten på spridarvalsen för **jämnare spridning och bättre fördelning** av alla typer av gödsel.

Kraftig helgjuten växellåda med 1000 rpm.

Stallgödselspridare GT Bunning Farmstar ST 100 HBD



Användningsområde:

- Djupströbädd
- Kalk
- Höns gödsel

Produktfördelar:

- Sprider all sorts gödsel, även kalk
- Helsvetsad
- Robust konstruktion
- Kraftig hjulaxel

Farmstar ST-100 HBD är en helt ny mindre 2-steps spridare framtagen för att kunna sprida alla typer gödsel och kalk. ST-100 HBD är försedd med en dynamiskt balanserad **liggande spridarvals** med rivarpiggar som är Boronstålbehandlade. Kraftigt spridarbord med 2 st 1 100 mm spridartallriker. Spridningsbredden är upp till hela **30 meter** beroende på material. Invändig bredd är 1 500 mm med 16 mm bottenkedja (32tons brottgräns) och kraftiga rörliga medbringare.

Hela konstruktionen är helsvetsad där sidorna är gjorda av 4 mm plåt och botten av 5 mm plåt. Kraftöverföringsaxel med brytbult och vidvinkel, uppge 6 alt. 21 splines vid beställning.

ST-100 HBD kan med fördel utrustas med vågcellssystem.



Produkt	Lastkap (m ³ /ton)	Axelstyrka (ton)	Egenvikt (kg)	Däck
ST-100 HBD	10,2/8,0*	13	5 200	18,4/34 PR14

*lastkapacitet i ton vid körning i fält



Standardutrustning för Farmstar ST 100 HBD omfattar:

- Nät för framstam.
- Reglerbar stödfot.
- Handbroms och hydraulisk broms.
- Kraftig, robust konstruktion där alla skarvar är svetsade.
- Mekanisk styrning av hydraulflödet till bottenmattan.
- Hydraulisk driven reversibel bottenmatta med övertrycksventil.
- Valsarna har kedjedrift för chockbelastning samt automatsmörjning.
- Kraftig växellåda med 1000 rpm.
- Kraftöverföringsaxel med brytbult och vidvinkel.
- Bakljus med blinkers, skyddade.
- Väl skyddad hydraulmotor.
- Stege.
- Fast hitchögla.
- Rörstänger monterade i valsen för att lättare ta bort band.

Extra utrustning för Farmstar ST 100 HBD:

- ST-HY Dubbelverkande hydraulisk giljotindörr innan valsarna
- ST-HÖ Höjdindikator för baklucka
- ST-VV PTO med vidvinkel
- ST-EL Elstyrning av bottenmatta
- ST-KU Kuldrag Scharmuller 80 mm
- ST-VH Vridbar hitchögla
- ST-VÅ Vågcellsutrustning med för precisionsspridning
- Förberedd för vågceller inkl fjädrat drag
- Hydraulisk öppningsbar baklucka med gummibeklädd insida
- Färgtillägg, valfri kulör
- Stänkskärmar med belysning
- Spridarreglering (ange höger och/eller vänster sida)
- Andra däckstorlekar

Stallgödselspridare GT Bunning Lowlander Mk4 HBD



Användningsområde:

- Spridning av kalk
- Spridning av kompost
- Spridning av höns gödsel

Produktfördelar:

- Sprider all sorts gödsel, även kalk
- Helsvetsad
- Låg lasthöjd
- Kraftigt hjulaxel

Stallgödselspridare Mk4 HBD 2-steps spridare är försedd med 2 st digitalt balanserade, **liggande spridarvalsar**. Kraftigt spridarbord med 2 st 1 100 mm spridartallriker och 1 000 rpm. Invändig bredd är 1 500 mm med 16 mm bottenkedja (32 t brottlast/kedja). Medbringarna till bottenmattan är av s.k. "quick-fit typ" och är inte fastsvetsade i kedjan, detta för att minska belastningen på kedjedreven. Den höga hastigheten på spridartallrikarna ger en spridningsbredd på upp till hela **48 meter** med våt höns gödsel. Hela konstruktionen är helsvetsad där sidorna är gjorda av 4 mm plåt och botten av 5 mm plåt. Kraftöverföringsaxel med brytbult och vidvinkel, uppge 6 alt. 21 splines vid beställning.



Produkt	Lastkap (m ³ /ton)	Axelstyrka (ton)	Egenvikt (kg)	Däck
ST-150-710-HBD	15,0/12,6*	14	5 800	710/70R38
ST-165-710-HBD	16,5/14,0*	15	6 100	710/70R38
ST-185-710-HBD	18,5/16,6*	18	6 450	710/70R38
ST-230-600-HBD	23/26*	26	7 920	Tandem 600/55R22,5
ST-350-600-HBD	35/35*	35	10 000	Trippel 600/55R22,5

*lastkapacitet i ton vid körning i fält



Standardutrustning för Lowlander Mk4 HBD omfattar:

- Nät för framstam.
- Reglerbar stödfot.
- Handbroms och hydraulisk broms.
- Kraftig, robust konstruktion där alla skarvar är svetsade.
- Mekanisk styrning av hydraulflödet till bottenmattan.
- Hydraulisk driven reversibel bottenmatta med övertrycksventil.
- Valsarna har kedjedrift för chockbelastning samt automatsmörjning.
- Kraftig växellåda med 1 000 rpm.
- Kraftöverföringsaxel med brytbult och vidvinkel.
- Bakljus med blinkers, skyddade.
- Väl skyddad hydraulmotor.
- Stege.
- Fast hitchögla.

Extra utrustning Lowlander Mk4 HBD:

ST-HY Dubbelverkande hydraulisk giljotindörr innan valsarna

ST-HÖ Höjndikator för baklucka

ST-VV PTO med vidvinkel

ST-F3 Förhöjningssidor

ST-EL Elektrisk styrning av bottenmatta

ST-VÅ Våg ST-KU

Kuldrag Scharmuller 80 mm

ST-VH Vridbar hitchögla

ST-FJ Fjädrande drag

Hydraulisk öppningsbar baklucka med gummibeklädd insida

Färgtillägg, valfri kulör

Drag bak med bult eller kula

Stänkskärmar med belysning

Spridarreglering (ange höger och/eller vänster sida)

Förberedd för vågceller (kräver fjädrande drag)

Andra däckstorlekar

GT Bunning Farmstar/Lowlander Mk4 HBD specifikation

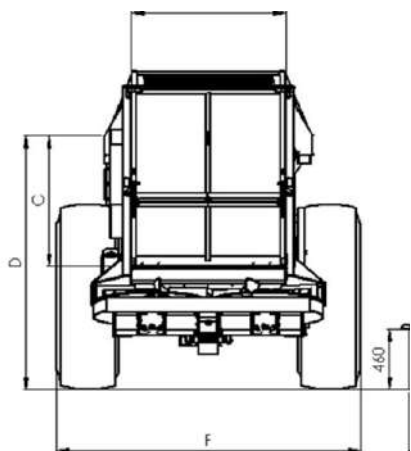
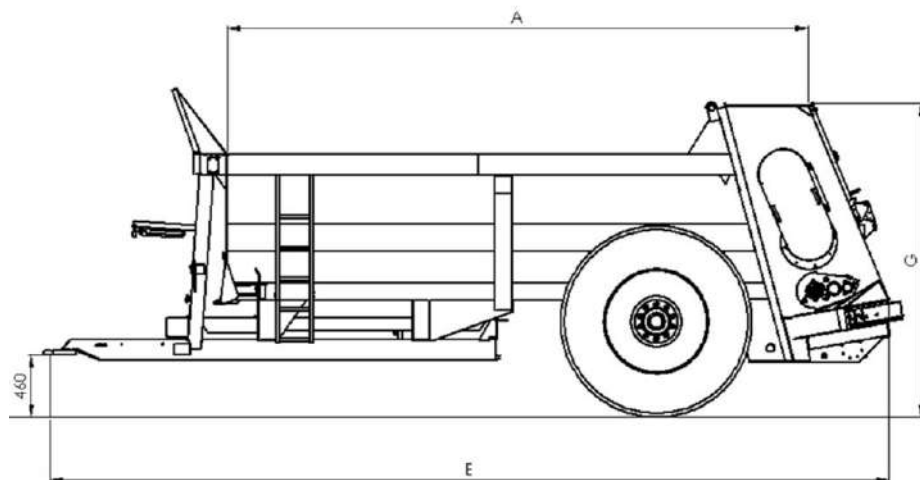

Modell	ST-100-HBD	ST-150 HBD	ST-165 HBD	ST-185 HBD	ST-230 HBD	ST-350 HBD
A (mm)	4 500	5 665	5 950	6 500	6 000	8 000
B (mm)	1 500	1 500	1 500	1 500	1 830	1 830
C (mm)	1 025	1 230	1 290	1 290	960	1 160
D (mm)	2 205	2 450	2 510	2 510	2 150	2 520
E (mm)	7 225	7 910	8 300	8 700	8 560	10 830
F (mm)	2 670	2 920	2 920	2 920	*3 350	*3 500
G (mm)	2 395	3 020	3 080	3 080	3 080	3 220

* 2 900 mm med hjul under vagn

Produktfördelar GT Bunning Lowlander Mk4 HBD

Helsvetsad. Kraftig, robust konstruktion där alla skarvar är helsvetsade. Sidorna är gjorda av 4 mm plåt och botten av 5 mm plåt.

Spetsig **helsvetsad kant** längs sidorna gör konstruktionen extremt stark.

Låg lasthöjd, fr. 2,45 m

Långt drag som håller samma bredd hela vägen in under spridaren. Detta gör att det blir mer plats för hjulen vid skarpa svängar.

Överbyggt skydd längs hela drivlinan under maskinen.



Alla rivarpiggvar är av Boronstål vilket **ökar livslängden avsevärt** och är utbytbara.

Rörlig infästning på medbringare för minimalt slitage på kedjehjulen och kedjan.

Avskrapare på alla kedjehjul till bottenmattan.

Gummiavskrapare till medbringarna.

Utbytbar plåt bakom utkastarvingarna.

2 alt 4 st spridarvingar kan monteras på utkastarbordet och är försedda med kraftiga stöd och möjlighet att justera utkastarvinkeln.

Kraftiga kedjor för drivning av spridarvalsarna som tar upp chockbelastning.

Automatsmörjning av drivkedjorna.

Spridarreglering (extrautrustn.) höger alt. vänster sida.

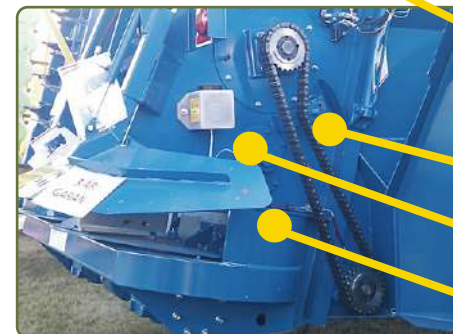

Stallgödselspridare GT Bunning Lowlander Mk2 HBD



Användningsområde:

- Djupströbädd
- Kompost
- Höns gödsel

Produktfördelar:

- Sprider all sorts gödsel, även kalk
- Helsvetsad
- Kraftiga medbringare, 80x40x4 mm
- Kraftig hjulaxel

Stallgödselspridare Mk2 HBD 2-steps spridare är försedd med 2 st balanserade, **liggande spridarvalsar**. Kraftigt spridarbord med 2 st 1 100 mm spridartallriker och 1000 rpm. Invändig bredd är 1 600 mm med 20 mm bottenkedja (50 t brottlast/kedja), 60 mm axlar till bottenmattan samt kraftigare drivlina och bredare rivarvalsar än Mk4 HBD. Medbringarna till bottenmattan är av s.k. "quick-fit typ" och är inte fastsvetsade i kedjan, detta för att minska belastningen på kedjedreven. Den höga hastigheten på spridartallrikarna ger en spridningsbredd på upp till hela **48 m** med våt höns gödsel. Hela konstruktionen är helsvetsad där sidorna är gjorda av 4 mm plåt och botten av 5 mm plåt. Kraftöverföringsaxel med brytbult och vidvinkel, uppge 6 alt. 21 splines vid beställning.



Produkt	Lastkap (m ³ /ton)	Axelstyrka (ton)	Egenvikt (kg)	Däck
ST-200-HBD	20/18,5*	30	7 500	710/70R38
ST-230-HBD	23/18,5*	30	8 200	710/70R42

*lastkapacitet i ton vid körning i fält



Standardutrustning för Lowlander Mk2 HBD omfattar:

- Nät för framstam.
- Reglerbar stödföt.
- Fast hitchögla.
- Mekanisk styrning av hydraulflödet till bottenmattan.
- Kraftig, robust konstruktion där alla skarvar är svetsade.
- Hydraulisk driven reversibel bottenmatta med övertrycksventil.
- Valsarna har kedjedrift för chockbelastning samt automatsmjörning.
- Kraftig växellåda med 1 000 rpm.
- Handbroms och hydraulisk broms.
- Kraftöverföringsaxel med brytbult och vidvinkel.
- Bakljus med blinkers, skyddade.
- Väl skyddad hydraulmotor.
- Stege.

Extra utrustning Lowlander Mk2 HBD:

- ST-HY Dubbelverkande hydraulisk giljotindörr innan valsarna
- ST-HÖ Höjdindikator för baklucka
- ST-VV PTO med vidvinkel
- ST-F3 Förhöjningssidor
- ST-EL Elektrisk styrning av bottenmatta
- ST-VÅ Vågcellsutrustning med 4 st vågpunkter för precisionsspridning (kräver fjädrande drag)
- ST-KU Kuldrag Scharmuller 80 mm
- ST-VH Vridbar hitchögla
- ST-FJ Fjädrande drag
- Hydraulisk öppningsbar baklucka med gummibeklädd insida
- Färgtillägg, valfri kulör (fälgarna är alltid i silver)
- Drag bak med bult eller kula
- Stänkskärmar med belysning
- Spridarreglering (ange höger och/eller vänster sida)
- Förberedd för vågceller (kräver fjädrande drag)
- Andra däckstorlekar

GT Bunning Lowlander Mk2 HBD specifikation

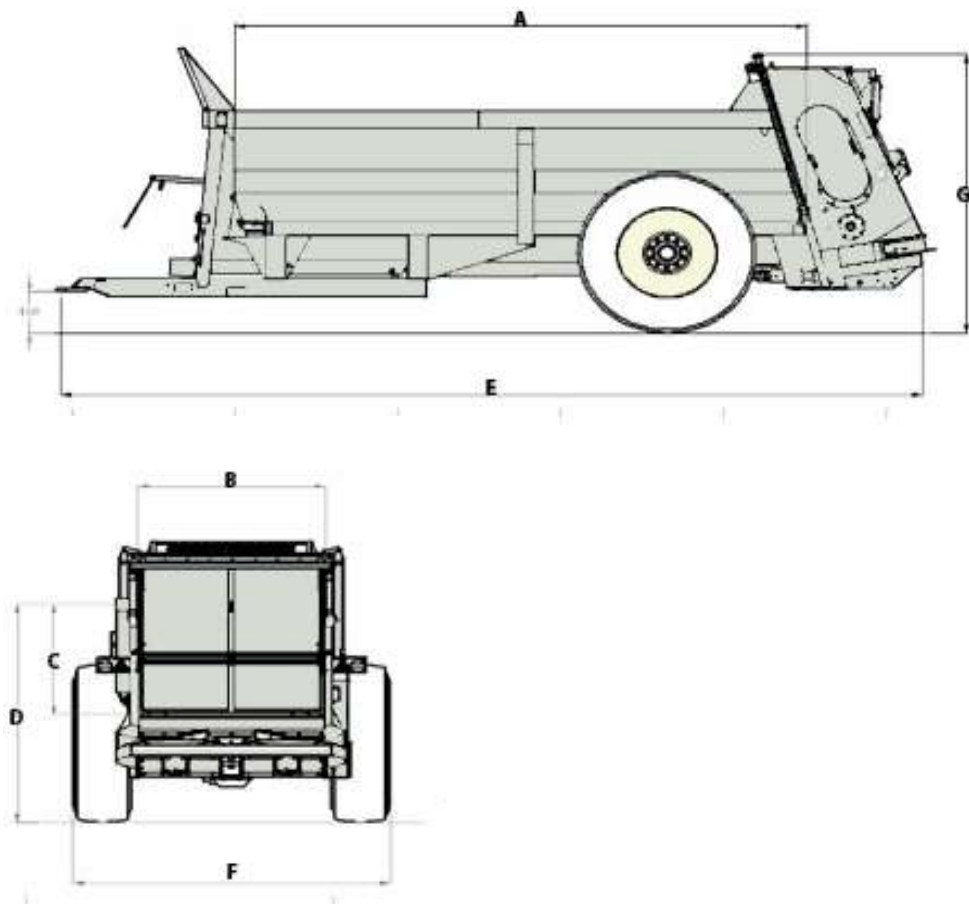

Modell	ST-200- HBD	ST-230-HBD
A (mm)	5 815	5 815
B (mm)	1 600	1 600
C (mm)	1 250	1 550
D (mm)	2 520	2 825
E (mm)	8 740	8 740
F (mm)	3 020	3 020
G (mm)	3 180	3 180

Produktfördelar GT Bunning Lowlander Mk2 HBD

Helsvetsad. Kraftig, robust konstruktion där alla skarvar är helsvetsade. Sidorna är gjorda av 4 mm plåt och botten av 5 mm plåt.

Spetsig **helsvetsad kant** längs sidorna gör konstruktionen extremt stark.

Låg lasthöjd, fr. 2,52 m

Långt drag som håller samma bredd hela vägen in under spridaren. Detta gör att det blir mer plats för hjulen vid skarpa svängar.

Överbyggt skydd längs hela drivlinan under maskinen.

Alla rivarpiggvar är av Boronstål vilket **ökar livslängden avsevärt** och är utbytbara.

Rörlig infästning på medbringare för minimalt slitage på kedjehjulen och kedjan.

Avskrapare på alla kedjehjul till bottenmattan.

Gummiavskrapare till medbringarna.

Utbytbar plåt bakom utkastarvingarna.

2 alt 4 st spridarvingar kan monteras på utkastarbordet och är försedda med kraftiga stöd och möjlighet att justera utkastarvinkeln.

Kraftiga kedjor för drivning av spridarvalsarna som tar upp chockbelastning.

Automatsmörjning av drivkedjorna.

Spridarreglering (extrautrustn.) höger alt. vänster sida.

Precisionsspridning med framtidens Stallgödselspridare



GT Bunning har utarbetat ett GPS-styrt system med styrfiler och vågceller för utmatning av perfekt giva s.k. "Precision Farming". Systemet kan styras automatiskt eller manuellt med vår ISO CAN styrenhet eller med inkoppling till traktorns ISOBUS-system.
Vågcellssystemet på maskinen har 4 st vågpunkter som väger var 5:e sekund som i sin tur styr hastigheten på bottenmattan för precisionsspridning.

Systemuppbyggnad

ISO CAN Apollo

- Spridarkontroller
- Reglerbar giva

ISOBUS Apollo

- Spridarkontroller
- Reglerbar giva & Överlappskontroll på uppläpt terminal

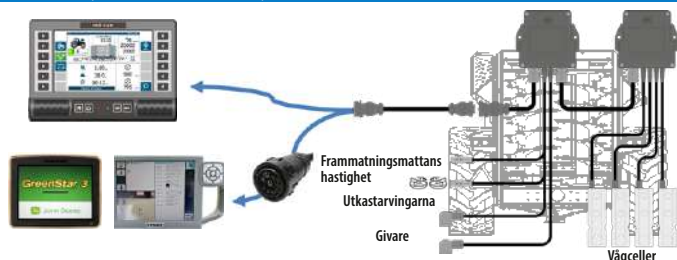

Huvudfunktioner

Dataloggning med GPS

Hämtning av kartor från t.ex. Hushållnings-sällskapet samt sparande av färdiga arbeten.



Inläsning av spridningskarta

Hämta kartor och sparade arbeten från datorn.



Kontinuerlig vägning av last

Under spridning, vägs och visas återstående last på displayen med uppdatering var 5:e sekund.

Systemet har vinkelsensor på spridaren för korrigering av vikten vid spridning i kuperad terräng.

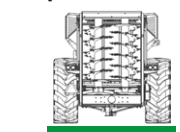

Bildskärm för 2 kameror

Ingång för anslutning av två kameror till övervakning.



Med framtidens Stallgödselspridare kan du...

- ... med hjälp av vågcellsystemet sprida enligt en fast giva.
- ... hämta ut information från systemet för dokumentation till brukaren och till myndigheter.
- ... ladda in spridningsplan som bygger på underlag från markkartering.
- ... styra givan enligt kartunderlag med stöd av GPS, vågcellssystemet och inladdad spridningsplan.

Gödselskrapa Zocon RS S190 - S300 Standard



Användningsområde:

- Renhållning
- Snöröjning
- Putsning av markytor

Produktfördelar:

- Stålförstärkt gummi
- Vinklingsbara sidovingar
- Kraftig konstruktion

Gödselskrapa Zocon för montering på lastmaskin eller traktorns 3-punktsfäste och avsedd för bl.a. renhållning i stall. Mycket stark konstruktion med robotsvetsad helgalvaniserad ram och stålförstärkt gummi med mekaniskt vinklingsbara sidovingar som kan ställas i 3 positioner 0°, 20° och 40° för att kunna variera arbetsbredden.

Det vändbara gummiskåret ger mycket bra rengöring med lågt slitage på underlaget.



Beskrivning	RS-S190	RS-S270	RS-S300
Arbetsbredd (cm)	190	270	300
Höjd gummi (cm)	40	40	50
Längd justerbar sidovinge (cm)	25	38	53
Vikt (kg)	148	173	190

Extrautrustning

Fäste som t.ex. 3-punkt, Trima, Avant Schäffer, L20, L30, Euro, Bobcat, Kramer, Stora BM

Gödselskrapa Zocon RS M190 - M300 Mekanisk vinkling



Användningsområde:

- Renhållning
- Snöröjning
- Putsning av markytor

Produktfördelar:

- Stålförstärkt gummi
- Vinklingsbara sidovingar
- Kraftig konstruktion

Gödselskrapa Zocon med mekanisk vinkling för montering på lastmaskin eller traktorns 3-punktsfäste och avsedd för bl.a. renhållning i stall. Mycket stark konstruktion med robotsvetsad helgalvaniserad ram och stålförstärkt gummi med mekaniskt vinklingsbara sidovingar som kan ställas i 3 positioner 0°, 20° och 40° för att kunna variera arbetsbredden.

Det vändbara gummiskåret ger mycket bra rengöring med lågt slitage på underlaget. Den mekaniska vinklingen kan justeras både åt höger och vänster i 5 st olika lägen, se höger bild nedan.



Beskrivning	RS-M190	RS-M270	RS-M300
Arbetsbredd (cm)	190	270	300
Höjd gummi (cm)	40	40	50
Längd justerbar sidovinge (cm)	25	38	53
Vikt (kg)	213	238	255

Extrautrustning

Fäste som t.ex. 3-punkt, Trima, Avant Schäffer, L20, L30, Euro, Bobcat, Kramer, Stora BM

Gödselskrapa Zocon RS H190 - H300 Hydraulisk vinkling



Användningsområde:

- Renhållning
- Snöröjning
- Putsning av markytor

Produktfördelar:

- Stålförstärkt gummi
- Vinklbara sidovingar
- Kraftig konstruktion

Gödselskrapa Zocon med hydraulisk vinkling för montering på lastmaskin eller traktorns 3-punktsfäste och avsedd för bl.a. renhållning i stall. Mycket stark konstruktion med robotsvetsad helgalvaniserad ram och stålförstärkt gummi med mekaniskt vinklbara sidovingar som kan ställas i 3 positioner 0°, 20° och 40° för att kunna variera arbetsbredden.

Det vändbara gummiskåret ger mycket bra rengöring med lågt slitage på underlaget. Den hydrauliska vinklingen kan justeras steglöst både åt höger och vänster, se höger bild nedan.



Beskrivning	RS-H190	RS-H270	RS-H300
Arbetsbredd (cm)	190	270	300
Höjd gummi (cm)	40	40	50
Längd justerbar sidovinge (cm)	25	38	53
Vikt (kg)	218	243	260

Extrautrustning

Fäste som t.ex. 3-punkt, Trima, Avant Schäffer, L20, L30, Euro, Bobcat, Kramer, Stora BM

Avlopps- och pressaftpumpar Kimadan 700 M - 750 M



Användningsområde:

- Gödselpump

Produktfördelar:

- Galvaniserad
- Kundenpassade lösningar
- Toppmatad
- Inmatningsskruv med motstål

Kimadans avlopps- pressaftpumpar kan användas inom lantbruk, på slakterier, fiskmjöls- och fiskoljefabriker, fartyg eller till andra speciella pumpuppgifter.

Pumparna kan levereras i längder allt efter önskemål, för tankdjup från 0,75 till 5,0 meter. Pumparna kan också levereras med markanslutning för önskad höjd eller påmonterad böj för sidoutlopp.

Pumpen är toppmatad för högsta kapacitet och för att klara hantera svärpumpade material. Alla axelmellanlager är teflonbelagda och skyddsroret som skyddar drivaxeln är fyllt med ett vätsketåligt fett.

Samtliga Kimadan avlopps- och pressaftpumpar kan kundanpassas.



Beskrivning	700 M	700 M-A	750 M
Elmotor (hk/kW/volt)	1,5/1,1/3x380	4/3,0/3x380	4/3,0/3x380
Antal varv (rpm)	1 400	1 400 alt. 2 800	1 400
Pumpkapacitet vid 2,5m lyfthöjd (l/min)	550	700	1 100
Max lyfthöjd (m)	7,5	15	8
Pumprörsdimension (tum)	2	2	3
Tankdjup standard (m)	2,0	2,0	2,0

Extrautrustning

Förlängningsrör per 0,5 m

90° galv. böj

Galv. böj med sidoutlopp

Nivågivare (automatiskt start/stopp)

Avlopps- och pressaftspump Kimadan 4"



Användningsområde:

- Gödselpump

Produktfördelar:

- Galvaniserad
- Kundenpassade lösningar

Kimadan 4" gödselpump är en eldriven pump med kapacitet på ca 2000 l/min. Pumpen är bottenmatad med 4" rörstorlek och högsta lyfthöjd är 8 m. Kan levereras i längder allt efter önskemål från tankdjup på 1,5 m till 4,5 m.

Pumparna kan extrautrustas med tömningsrör, omrörardel och nivågivare för automatiskt start/stopp.

Samtliga Kimadan avlopps- och pressaftpumpar kan kundanpassas.

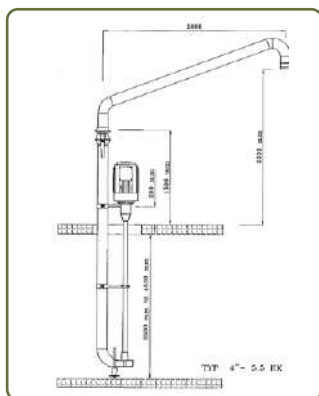

Beskrivning	4"
Motor (hk/kW/volt)	5,5/4,0/380
Strömförbrukning /A	8,3
Antal varv (rpm)	1 440
Tankdjup standard (m)	2,5
Max lyfthöjd (m)	8,0
Pumprördimension (tum)	4,0
Pumpkapacitet (l/min)	2 000
Extrautrustning	
Förlängningsrör per 0,5 m	
Tömningsrör 2 m lutande eller horisontellt	
Nivågivare (automatisk start/stopp)	

Gödselpump Kimadan toppmatad TP 1400



Användningsområde:

- Gödselpump

Produktfördelar:

- Galvaniserad
- El- eller PTO-drift
- Toppmatad

Kimadans toppmatade gödselpump TP är speciellt framtagen för att klara av svåra förhållanden i pumpbrunnar med högt avgångstryck och för att klara stora pumpavstånd mellan pumpbrunn och gödselbrunn. Toppmatningen och inmatningskruven gör att pumpen kan hantera svärpumpad gödsel med stora mängder hackad halm.

Kimadans eldrivna 5"-pumpar levereras med elmotor på 15 eller 25 hk. De PTO-drivna 6"-pumparna är för PTO-drift 64 resp. 100 hk. Samtliga Kimadanpumpar är galvaniserade med fläns och skruvförband. Pumphuset är tillverkat av tåligt gjutgods med ett gödselsmört stödlager och har låg rotationshastighet, vilket ger en robust pump med minimalt slitage och lång livslängd. Pumpkapacitet från 3 500–7 000 l/min med rörlängder från 2,5–5,0 m. Det vridbara omrörarhuset (extrautrustning) gör att gödseln kan pumpas runt till en homogen massa. Samtliga Kimadanpumpar kan kundanpassas

Beskrivning	TP 1400/15	TP 1400/25	TP 1400-540	TP 1400-1000
Pumprördimension (tum)	5	5	6	6
Elmotor (hk/kW/volt)	15/11/3x380	25/18/3x380	-	-
Strömförbrukning (Amp)	22	34	-	-
Säkring (Amp)	36	50	-	-
PTO drivning (hk/rpm)	-	-	60/540	100/1 000
Pumpkapacitet (l)	3 500	5 000	6 000	7 000
Rörlängd standard (m)	2,5	2,5	2,5	2,5

Extrautrustning

Förlängningsrör per 0,5 m

Vridbart omrörarhus

Universalfäste

Grundbeslag

PTO- axel m/brytbult, 540 rpm - 64 hk eller 1 000 rpm - 100 hk

Tömningsrör 3 m (lutande/horisontellt)

Vasskopa SGL med knivbalk för rensning av vattendrag



Användningsområde:

- Rensning av diken, åar och sjöar

Produktfördelar:

- Perfekt klippresultat
- Slitstarka komponenter
- Skonsam rensning

Klippskopa SGL finns i bredder mellan 1,50 m och 2,0 m och passar för trånga och smala diken. SGL-modellerna har reducerad egenvikt vilket gör den perfekt att montera på små grävmaskiner (upp till 5 ton) och traktorgrävare. Hydraulkopplingar ingår ej.

Fördelarna är många i samband med rensning av diken och vattendrag med vasskopian. Konstruktionen och funktionen på skopan ger en skonsam rensning av vattendraget genom att slänterna kan klippas och gräset behålls på kanterna så att dessa inte rasar ner i vattnet. Skopan påverkar dessutom inte botten samt att djurlivet i vattendraget påverkas minimalt.

Beskrivning	M1500SGL	M1800SGL	M2000SGL
Klippbredd (m)	1,50	1,80	2,00
Vikt (kg)	140	165	195
Oljeflöde, konstant (l/min)	24	24	24
Max tryck i tryckledningen (Bar)	170	170	170
Max mottryck i returledningen (Bar)	5	5	5

Extrautrustning

- Fäste B20, S60, S70 etc.
- Mängdfördelare
- Säkerhetsventil

Vasskopa SG med knivbalk för rensning av vattendrag



Användningsområde:

- Rensning av diken, åar och sjöar

Produktfördelar:

- Perfekt klippresultat
- Slitstarka komponenter
- Skonsam rensning

Klippskopa SG finns i bredder mellan 2,20 m och 3,0 m och passar för trånga och smala diken. Montering på medelstora grävmaskiner (5-10 ton) och traktorgrävare. Hydraulkopplingar ingår ej. Snabbfäste för direktmontering på grävmaskin finns som extrautrustning.

Fördelarna är många i samband med rensning av diken och vattendrag med vasskopian. Konstruktionen och funktionen på skopan ger en skonsam rensning av vattendraget genom att slänterna kan klippas och gräset behålls på kanterna så att dessa inte rasar ner i vattnet. Skopan påverkar dessutom inte botten samt att djurlivet i vattendraget påverkas minimalt.

Beskrivning	M 2200 SG	M 2500 SG	M 3000 SG
Klippbredd (m)	2,20	2,50	3,00
Vikt (kg)	300	380	420
Oljeflöde, konstant (l/min)	24	24	30
Max tryck i tryckledningen (Bar)	170	170	170
Max mottryck i returledningen (Bar)	5	5	5

Extrautrustning

- Fäste B20, S60, S70 etc.
- Mängdfördelare
- Säkerhetsventil

Vasskopa G/CG med knivbalk för rensning av vattendrag



Användningsområde:

- Rensning av diken, åar

Produktfördelar:

- Perfekt klippresultat
- Slitstarka komponenter
- Skonsam rensning

Klippskopa G/CG är den starkaste och kraftigaste vasskopian och lämpar sig för grävmaskiner över 10 tons vikt. G/CG har ny konstruktion med stängd växellåda som tål högre mottryck (max 20 Bar) i returledningen. G/CG drivs av en hydraulisk kugghjulsmotor med växellåda i oljebad. Pendelrörelsen dämpas med två gummikuddar och ger därmed en god anpassning till markförhållandena. Som extrautrustning finns mängdfördelare som justerar tryck och oljemängd samt en säkerhetsventil som öppnar när oljetrycket blir för högt. Hydraulkopplingar ingår ej. Om mycket material ska rensas bort rekommenderar vi att skopan utrustas med påbyggnadsgaller samt om man vill behålla mer material i skopan kan vi erbjuda bultade muddringsplåtar. Snabbfäste för direktmontering på grävmaskin finns som extrautrustning.

Fördelarna är många i samband med rensning av diken och vattendrag med vasskopian. Konstruktionen och funktionen på skopan ger en skonsam rensning av vattendraget genom att slänterna kan klippas och gräset behålls på kanterna så att dessa inte rasar ner i vattnet. Skopan påverkar dessutom inte botten samt att djurlivet i vattendraget påverkas minimalt.

Beskrivning	M 2500 G/CG	M 3000 G/CG	M 4000 G/CG	M 5000 G/CG
Klippbredd (m)	2,50	3,00	4,00	5,00
Vikt (kg)	495	610	770	950
Oljeflöde, konstant (l/min)	25	25	40	50
Max tryck i tryckledningen (Bar)	180	180	180	180
Max mottryck i returledningen (Bar)	20	20	20	20

Extrautrustning

Påbyggnadsgaller för alla G modeller

Muddringsplåtar

Fäste B20, S60, S70 etc.

Mängdfördelare

Säkerhetsventil

Manövrering i världsklass – GreenTec Scorpion



GreenTec Scorpion är en helt ny komplett serie av väg- och släntklippare som finns i många olika modeller med räckvidder från 3,3 m till 6,3 m. Arbetsområdet är 155° med framåtgående räckvidd eftersom armens vridkrans är monterad till höger om traktorns mittpunkt.

Släntklipparna kan levereras för montering fram eller bak i traktorns trepunktsfäste alternativt med lastmaskinsfäste till lastmaskin. Vid lastmaskinsmontering drivs släntklipparen av bärarens hydrauliksystem.

Ny marknadsledande teknik och konstruktion

Släntklipparen är konstruerad i högfastighetsstålet Strenx 700 som tillsammans med en speciell design optimerar armens styrka i förhållande till vikten. Konstruktionen ger 25 % lägre vikt men 50 % starkare konstruktion.

Släntklipparmen har ett nyutvecklat armsystem s.k. Hybrid Arm System som gör att armen antingen kan köras med eller utan parallellföring. Val av funktion görs enkelt på maskinens manöverpanel i hytten. Med detta flexibla system kan de båda systemens fördelar utnyttjas i samma maskin beroende på vilket redskap som är monterat, vilket arbete som ska göras och om maskinens manöverförmåga begränsas av omgivningen. En annan fördel är att detta reducerar transportbredden och trafiksäkerheten ökar.

För att uppnå en bättre stabilitet har ett nytt 4-punktsmontage utvecklats som standard för montering på traktor. Dessutom är infästningen av kolven som vrider armen uppflyttad vilket ger en ännu starkare konstruktion.

GreenTec Scorpion erhöill Silvermedalj på Agritechnica 2019 för Innovationen Hybrid Arm System.

Marknadsledande teknik och konstruktion



Danfoss Load Sensing

Armens funktioner och monterat redskap drivs av Danfoss Load Sensing hydrauliksystem som styrs med Danfoss CanBus joystick. Hydrauliksystemet medger att man kan köra på reducerat varvtal på bäraren och därmed spara diesel. 2 olika oljemängder kan ställas in beroende på vilka redskap som ska användas.



Påkörningssäkring (AHS)

Släntklipparna har hydraulisk påkörningssäkring i alla positioner i arbetsområdet, flyttställning på arm och klippvinkel, stödben, truckfäste samt LED belysning som standard.



Auto Height Control (AHC)

AHC fungerar som ett flytläge på slaghackshuvudet så att det följer markens konturer och den aktiveras på manöverpanelen i hytten. AHC kan väljas som extrautrustning på de större släntklipparmarna.



RotorFlex

RotorFlex tillsammans med Autoflex möjliggör att slaghackshuvudet alltid är i rätt position oavsett armens position. RotorFlexen tillsammans med den framåtgående räckvidden gör att klipp huvudet kommer fram i förarens naturliga synfält och arbetsmiljön förbättras betydligt. RotorFlexen kan vridas 270° vilket medger att man kan köra med redskapet bakom traktorn vid smala passager men även bakåt samtidigt som man arbetar med redskapet.

RotorFlex är standard på Scorpion PLUS-modellerna.



Släntklipparredskap

Släntklipparna kan utrustas med många olika redskap för släntklippning, häckklippning och grensågning.

Produktfördelar:

- Danfos hydraulik & styrning
- Konstruktion i Strenx 700 stål = Hög armstyrka med låg vikt
- Ökad flexibilitet med Hybrid Arm system
- Stabil och enkel montering på traktor med 4-punktsmontering
- Framåtgående räckvidd = Bra arbetsmiljö
- Reducerad transportbredd = Ökad trafiksäkerhet
- Hydraulisk påkörningssäkring
- Många olika redskap
- Låga underhållskostnader
- Stor kapacitet

Typ och modeller

GreenTec Scorpion är en komplett serie av väg- och släntklippare samt gren- och häckklippare. Nedan följer en tabell som visar vilka modeller som gäller för de olika monteringar som det finns att välja bland.

Scorpion S

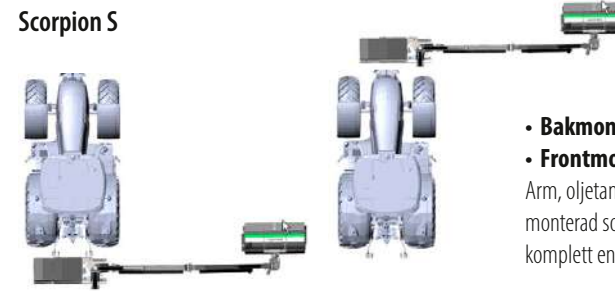

- **Bakmontering**
- **Frontmontering**

Arm, oljetank och pump monterad som en komplett enhet.

Modeller:

Scorpion 330 S

Scorpion 430 S

Scorpion 530 S

Scorpion 630 S

Scorpion BASIC



- **Frontmontering**

Armen monteras i fronten och drivs av bärarens egna hydrauliksystem.

105° vinkling framåt är endast för transportläge (ej arbetsläge)

50° vinkling bakåt är påkörningssäkringens funktion

Modeller:

Scorpion 330 BASIC

Scorpion 430 BASIC

Scorpion BAKMONTERAD med Rotorflex



- **Bakmontering**

Arm, oljetank och pump monterad som en komplett enhet. Drivs genom PTO 1000 rpm.

155° arbetsområde.

Rotorflex är standard på Plus-modellerna.

S-modellerna behöver utrustas med Rotorflex som tillval.

Modeller:

Scorpion 530 S

Scorpion 630 S

Scorpion 530 PLUS

Scorpion 630 PLUS

Produktöversikt GreenTec Scorpion

Scorpion modell	Räckvidd vågrätt (m)	Räckvidd lodrätt (m)	Egenvikt utan redskap (kg)	Rek. lägsta vikt på traktor (kg)
Scorpion S				
Scorpion 330 S	3,3	3,1	480	1 500
Scorpion 430 S	4,3	4,1	520	2 000
Scorpion 530 S	5,3	5,1	1 235	4 000
Scorpion 630 S	6,3	6,1	1 270	5 000
Scorpion BASIC				
Scorpion 330 BASIC	3,3	3,1	480	1 500
Scorpion 430 BASIC	4,3	4,1	520	2 000
Scorpion PLUS				
Scorpion 530 S PLUS	5,3	5,1	1 370	4 000
Scorpion 630 S PLUS	6,3	6,1	1 395	5 000

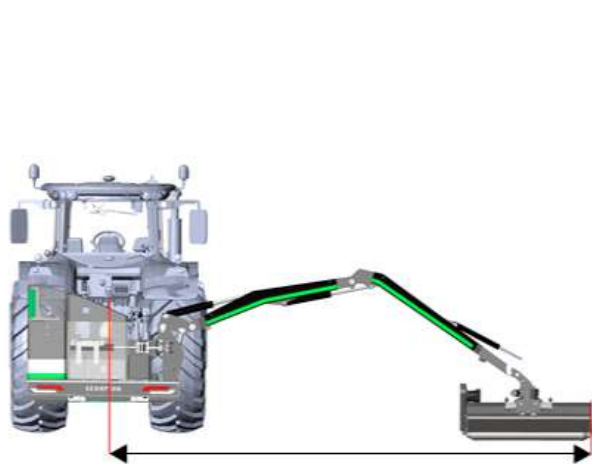

Räckvidd vågrätt

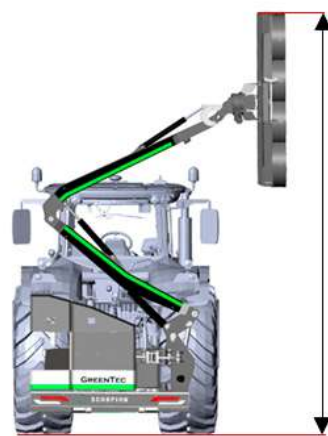

Räckvidd lodrätt

Redskapstabell för GreenTec släntklippare Scorpion

Redskap modell	Släntklippare 330 S, BASIC	Släntklippare 430 S, BASIC	Släntklippare 530 S	Släntklippare 630 S	Släntklippare 530 PLUS	Släntklippare 630 PLUS
Slaghackshuvud GreenTec FR 92 - 162						
FR 92	•	•				
FR 112	•	•				
FR 122			•	•	•	•
FR 162			•	•	•	•
Finger- och häckklippare GreenTec HL 152 - 242						
HL 152	•	•				
HL 182	•	•	•	•	•	•
HL 212	•	•	•	•	•	•
HL 242	•	•	•	•	•	•
Finger- och häckklippare GreenTec HS 172 - 242						
HS 172	•	•				
HS 212	•	•	•	•	•	•
HS 242	•	•	•	•	•	•
Finger- och häckklippare GreenTec HX 170 - 270						
HX 170			•	•	•	•
HX 230			•	•	•	•
HX 270			•	•	•	•
Häckklippare GreenTec RC 102 - 162						
RC 102	•	•				
RC 132	•	•				
RC 162			•	•	•	•
Häckklippare GreenTec RM 232						
RM 232			•	•	•	•
Grensåg GreenTec LRS 1402/2402						
LRS 1402	•	•				
LRS 1602	•	•	•	•	•	•
LRS 2002			•	•	•	•
LRS 2402			•	•	•	•
Ogräsbörste GreenTec BR 70						
BR 70	•	•				
Kättinghuvud GreenTec GT 135/155						
GT 135			•	•	•	•
GT 155			•	•	•	•
Kantklippare GreenTec RI 80						
RI 80	•	•				

Standardutrustning GreenTec släntklippare Scorpion



Oljetank är monterad på vänster sida och blir då en motvikt. LED belysning, stödben och truckfäste är standard.



Hybrid Arm Systemet medger att armen kan köras med eller utan parallellföring vilket ökar flexibiliteten.



Fyrpunktsmontage

Ökad stabilitet med 4-punktsmontage för monteringen i traktorns 3-punktsfäste.

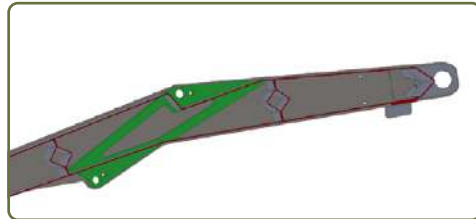

Specialstålet Strenx 700 optimerar armens styrka i förhållande till vikten. Konstruktionen ger 25 % lägre vikt med 50 % starkare konstruktion.

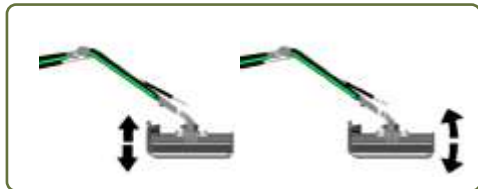

Flytställning arm- och klippvinkel

Underlättar körningen för föraren samt minskar slitaget.

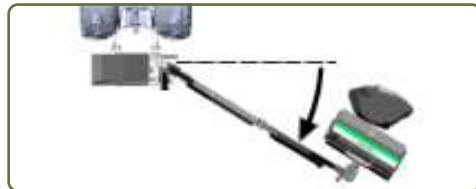

Hydrauliska påkörningssäkring (AHS)

Den hydrauliska påkörningssäkringen (AHS) fungerar både när man kör framåt och backar bakåt.



Danfoss joystick med manöverpanel till Scorpion 330 och 430. Vid för högt arbetstryck eller för varm olja larmar systemet med en signal.



Danfoss joystick med rullar och manöverpanel till Scorpion 530 och 630. Vid för högt arbetstryck eller för varm olja larmar systemet med en signal.

Extrautrustning GreenTec släntklippare Scorpion



AHC – Auto Height Control

Gör att slaghackshuvudet "flyter" över terrängen och följer markens ojämnheter. AHC:n används vid gräsklippning där chauffören kan fokusera endast på trafiken och ev. hinder och slipper korrigera armen upp och ner via joysticken.



Rotorflex med Autoflex till Scorpion 530/630

Möjliggör att redskapet alltid är i rätt position oavsett armens position. (standard på 530/630 PLUS)

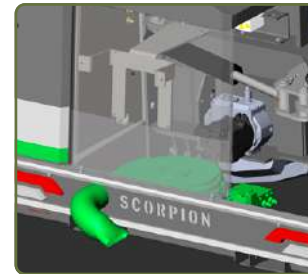

Lövlåsare LG

Blås rent vid klippning längs gång och cykelvägar. (Tillval på 530/630).



K50/K80 4-punktsmontering

För stabilare monteringen i traktorns 3-punktsfäste.



Hydraulisk snabbkoppling

Tillval till Scorpion 330/430. Standard på 530/630.



Mekanisk snabbkoppling

Gör det snabbt och enkelt att byta redskap.



Oljekylare

Tillval till Scorpion 330/430. Standard på 530/630.

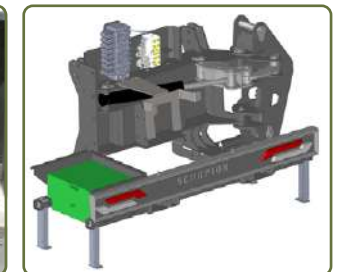

Motvikter

Från 60–400 kg beroende på modell. (Tillval).

GreenTec Scorpion 330/430 S



Användningsområde:

- Släntklippning
- Häckklippning
- Grönytor

Produktfördelar:

- Hybrid Arm System
- Hydraulisk påkörningssäkring
- Bak- eller frontmontering

En kompakt och robust slänt- och häckklippare tillverkad i Strenx 700 stål för **bak- eller frontmontering där arm, oljetank och pump är monterade som en komplett enhet i traktorns 3-punktsfäste.**

Alla modeller av GreenTec Scorpion kommer med Hybrid Arm System vilket innebär att armen kan styras både med och utan parallellarmfunktion. Scorpion 330 & 430 S är de minsta modellerna i Scorpionserien och är lämpliga för kompaktraktorer, mindre lastare och redskapsbärare. I grundutförandet ingår hydraulisk påkörningssäkring, eget oberoende hydrauliksystem med 70 liter oljetank, 4-punktsmontage i traktorns 3-punktsfäste (Kat.1 eller 2), elektrisk styrning med Danfoss proportionalstyrda ventiler med Danfoss minijoystick med 3 proportionella funktioner samt flytställning på klippvinkeln och arm. Vid beställning ange 540 rpm eller 1000 rpm samt kategori på fäste 1 eller 2. För redskap se redskapstabell.

Beskrivning	Scorpion 330 S	Scorpion 430 S
Räckvidd vågrätt/lodrätt (m)	3,3/3,1	4,3/4,1
Transportbredd/höjd (m)	1,8/1,22	2,2/1,22
Pump	32cc kugghjuls-pump	32cc kugghjuls-pump
Hydrauliksystem	52 l/min, 230 Bar	52 l/min, 230 Bar
Vikt utan redskap (kg)	480	520
Minsta traktorvikt (kg)	1 500	2 000
Flytställning på klippvinkel och arm	Standard	Standard
Danfoss elektrisk proportionell joystick	Standard	Standard
Oljeflöde 2 inställningar 25 alt. 40 l	Standard	Standard

Extrautrustning

Mekanisk/hydraulisk snabbkoppling, lev per redskap

Motviktpaket 60 kg

4-punktsmontage med K50-koppling

Oljekylare

GreenTec Scorpion 330/430 BASIC



Användningsområde:

- Släntklippning
- Häckklippning
- Grönytor

Produktfördelar:

- Hybrid Arm System
- Hydraulisk påkörningssäkring
- Frontmontering

Scorpion BASIC-serien **monteras i traktorns frontlyft eller i lastmaskinens lastarfäste. BASIC-serien drivs av bärarens hydrauliksystem.** Alla modeller av GreenTec Scorpion kommer med Hybrid Arm System vilket innebär att armen kan styras både med och utan parallellarmfunktion. Scorpion 330 & 430 BASIC är de minsta modellerna i Scorpionserien och är lämpliga för kompaktraktorer, mindre lastare och redskapsbärare. I grundutförandet ingår hydraulisk påkörningssäkring, elektrisk styrning med Danfoss proportionalstyrda ventiler med Danfoss minijoystick med 3 proportionella funktioner, lastmaskinsfäste samt flytställning på klippvinkeln och arm.

Kräver 1 st enkelverkande hydrauluttag med 50 L, 1 st retur samt 1 st läckledning till tank. Vid beställning ange typ av fäste. För redskap se redskapstabell.

Beskrivning	Scorpion 330 BASIC	Scorpion 430 BASIC
Räckvidd vågrätt/lodrätt (m)	3,3/3,1	4,3/4,1
Transportbredd/höjd (m)	1,8/1,22	2,2/1,22
Hydraulikkrav	1 DV 50 l + 1 läckledning	1 DV 50 l + 1 läckledning
Vikt utan redskap (kg)	480	520
Minsta traktorvikt (kg)	1 500	2 000
Flytställning på klippvinkel och arm	Standard	Standard
Danfoss elektrisk proportionell joystick	Standard	Standard
Oljeflöde 2 inställningar 25 alt. 40 l	Standard	Standard
Lastmaskinsfäste	Standard	Standard

Extrautrustning

Mekanisk/hydraulisk snabbkoppling, lev per redskap

Motviktpaket 60 kg

Oljekylare

GreenTec Scorpion 530/630 S



Användningsområde:

- Släntklippning
- Häckklippning
- Grönytor

Produktfördelar:

- Hybrid Arm System
- Hydraulisk påkörningssäkring
- Bak- eller frontmontering

Scorpion 530 och 630 S kan **monteras fram eller bak på traktorn som en komplett enhet**. Alla modeller av GreenTec Scorpion har Hybrid Arm System vilket innebär att armen kan styras med eller utan parallellarmfunktion vilket ger stor flexibilitet och ökar kapaciteten och arbetsmiljön. Maskinen är standardutrustad med Danfoss hydrauliksystem med 220 l hydrauliktank och oljekylare, Danfoss joystickbetjäning med 4 proportionalfunktioner, flytställning av klippvinkel och arm, hydraulisk påkörningssäkring och 4-punkts montering till traktorns 3-punktsfäste. Med tillvalet Rotorflex och Autoflex uppnås optimal arbetsmiljö då kliphuvudet alltid hålls inom operatörens naturliga synfält. För redskap se redskapstabell.

Beskrivning	Scorpion 530 S	Scorpion 630 S
Räckvidd vågrätt/lodrätt (m)	5,3/5,1	6,3/6,1
Transportbredd (m)	2,2	2,2
Pump	56cc kugghjulspump	56cc kugghjulspump
Hydrauliksystem	115 l/min, 230 Bar	115 l/min, 230 Bar
Vikt utan redskap (kg)	1 235	1 270
Minsta traktorvikt (kg)	4 000	5 000
Flytställning på klippvinkel och arm	Standard	Standard
4-punktsmontering kat. 2 eller 3	Standard	Standard
Danfoss elektrisk proportionell joystick	Standard	Standard
Oljeflöde 2 inställningar 50 alt. 85 l	Standard	Standard

Extrautrustning

Mekanisk/hydraulisk snabbkoppling, lev per redskap

Motviktpaket 400 kg

4-punktsmontage med K80-koppling

Rotorflex

Auto Height Control (AHC) för slaghackshuvud

Lövläsare LG

GreenTec Scorpion 530/630 PLUS



Användningsområde:

- Släntklippning
- Häckklippning
- Grönytor

Produktfördelar:

- Hybrid Arm System
- Hydraulisk påkörningssäkring
- 270° vridning av redskapet

Scorpion 530 och 630 PLUS kan **monteras fram eller bak på traktorn som en komplett enhet**. Alla modeller av GreenTec Scorpion har Hybrid Arm System vilket innebär att armen kan styras både med och utan parallellarmfunktion vilket ger stor flexibilitet och ökar kapaciteten och arbetsmiljön. I kombination med Rotorflex och Autoflex som är standard på PLUS maskinerna uppnås optimal arbetsmiljö då kliphuvudet alltid hålls inom operatörens naturliga synfält. Maskinen är standardutrustad med Danfoss hydrauliksystem med 220 l hydrauliktank och oljekylare, Danfoss joystickbetjäning med 4 proportionalfunktioner, flytställning av klippvinkel och arm samt hydraulisk påkörningssäkring och 4-punkts montering till traktorns 3-punktsfäste. För redskap se redskapstabell.

Beskrivning	Scorpion 530 PLUS	Scorpion 630 PLUS
Räckvidd vågrätt/ t (m)	5,3/5,1	6,3/6,1
Transportbredd (m)	2,2	2,2
Pump	Danfoss 60 cc kolvpump	Danfoss 60 cc kolvpump
Hydrauliksystem	125 l/min, 315 Bar	125 l/min, 315 Bar
Vikt utan redskap (kg)	1 370	1 395
Minsta traktorvikt (kg)	4 000	5 000
Flytställning på klippvinkel och arm	Standard	Standard
4-punktsmontering kat. 2 eller 3	Standard	Standard
Danfoss elektrisk proportionell joystick	Standard	Standard
Oljeflöde 2 inställningar 50 alt. 85 l	Standard	Standard

Extrautrustning

Mekanisk/hydraulisk snabbkoppling, lev per redskap

Motviktpaket 400 kg

4-punktsmontage med K80-koppling

Auto Height Control (AHC) för slaghackshuvud

Lövläsare LG

Redskapsarm GreenTec HXF 1802 T hydraulisk teleskop



Användningsområde:

- Grensågning
- Häckklippning
- Ogräsbekämpning

Produktfördelar:

- Mångsidig redskapsarm
- 5 olika redskap
- Hydr. teleskoputskjut 500 mm

GreenTecs teleskopiskt utskjutbara HXF 1802 T redskapsarm för gren-/häck- kantklippning samt ogräsbekämpning. GreenTec HXF monteras exempelvis på traktorns frontlastare, teleskoplastare eller mindre lastmaskiner och använder olja från bärarens hydrauliksystem. I standardutförande ingår mekaniska och hydrauliska snabbkopplingar och mängdfördelare.

Redskap som kan monteras är grensåg, häckklippare HL, häckklippare RC, kantklippare och ogräsborste.

För montage krävs ett dubbelverkande hydrauluttag och fri läckledning direkt till bärarens hydraultank. Vid arbete med redskap kan man under drift styra redskapen genom att aktivera en elektrisk knapp ut/in samt vinkla redskapet upp/ner.

Premierad med Innovation Award GULD vid Elmia Lantbruk 2018

Redskapsarm GreenTec HXF 1802 T



Häckklippare HL 152 monterad.



Kant-/Stolpklippare RI 80 monterad.



Grensåg LRS 1402 monterad.



Häckklippare RC 102 monterad.



Ogräsborste BR 70 för mekanisk ogräsbekämpning på hårdgjorda ytor.



Hydraulisk snabbkoppling (standardutrustning).



Elhydraulisk styrning av hydraulisk klippvinkeljustering och redskap (standardutrustning).



Mekanisk snabbkoppling och hydraulisk klippvinkeljustering (standardutrustning).

Redskapsarm GreenTec HXF 2302



Användningsområde:

- Grensågning
- Häckklippning
- Ogräsbekämpning

Produktfördelar:

- Mångsidig redskapsarm
- 5 olika redskap
- AHS påkörningssäkring
- Vänster- eller högermodell

GreenTec HXF är en mångsidig redskapsarm för gren-/häck- kantklippning samt ogräsbekämpning. GreenTec HXF monteras exempelvis på traktorns frontlastare, teleskoplastare eller lastmaskiner och använder olja från bärarens hydraulsystem.

I standardutförande ingår AHS påkörningssäkring med 45° redskapsretur, mekanisk hopfällning till transport, mekanisk klippvinkeljustering, mekaniska och hydrauliska snabbkopplingar, 1,5 m slangset och mängdfördelare (25 l/min).

För montage krävs ett dubbelverkande uttag och fri läckledning direkt till bärarens hydraultank. För redskap se redskapstabell.

Beskrivning	HXF 2302
Räckvidd vid lodrätt klippning från bärarens mitt till grensåg (m)	1,8
Räckvidd vid lodrätt klippning från bärarens mitt till RI kantklippare (m)	2,4
Transportbredd (m)	1,3
Vikt utan redskap (kg)	110
Oljemängd min. (l)	25
Mängdfördelare 25 l/min till redskap (max 150 l/min/350 Bar)	Standard
Påkörningssäkring (hydraulisk med ackumulator)	Standard

Extrautrustning

- Hydraulisk klippvinkeljustering (kräver 1 dubbelverkande hydrauluttag)
- Elhydraulisk styrning av klippvinkel och redskapet
- Motvikter 55 kg (se sid 93)
- Fästen tillgängliga, t.ex. Weidemann, Schäffer, Avant, L20, L30, Trima, Euro och Kramer
- Stödben för vertikal montering

Redskapsarm GreenTec HXF 2302



Häckklippare HL 152 monterad.



Kant-/Stolplippare RI 80 monterad.



Grensåg LRS 1402 monterad.



Häckklippare RC 102 monterad.



Ogräsbörste BR 70 för mekanisk ogräsbekämpning på hårdgjorda ytor.



Hydraulisk snabbkoppling (standardutrustning).



AHS hydraulisk påkörningssäkring med 45° redskapsretur, optimerar arbetet och säkrar maskinen från överbelastning. Motvikter, 55 kg (extrautrustning).



Mekanisk snabbkoppling (standardutrustning) och hydraulisk klippvinkeljustering (extrautrustning HXF 2302, kräver 1 dubbelverkande hydrauluttag).

Redskapsarm GreenTec HXF 2802



Användningsområde:

- Grensågning
- Häckklippning
- Ogräsbekämpning

Produktfördelar:

- Mångsidig redskapsarm
- 10 olika redskap
- AHS påkörningssäkring
- Vänster- eller högermodell

GreenTec HXF är en mångsidig redskapsarm för gren-/häck- och kantklippning. GreenTec HXF monteras exempelvis på traktorns frontlastare, teleskoplastare eller lastmaskiner och använder olja från bärarens hydraulsystem.

I standard-utförande ingår AHS påkörningssäkring med 45° redskapsretur, fäste, mekanisk hopfällning till transport, mekanisk klippvinkeljustering, 1,5 m slangset och mängdfördelare.

För montage krävs ett dubbelverkande hydrauluttag och fri läckledning direkt till bärarens hydraultank. För redskap se redskapstabell.

Beskrivning	HXF 2802
Räckvidd vid lodrätt klippning från mitten på bärare till redskapet (m)	2,2
Transportbredd (m)	2,0
Vikt utan redskap (kg)	150
Oljemängd minimum (l)	25-40
Mängdfördelare 25 l/min till redskap (max 150 l/min/350 Bar)	Standard
Påkörningssäkring (hydraulisk med ackumulator)	Standard

Extrautrustning

Hydraulisk klippvinkeljustering (kräver 1 extra dubbelverkande hydrauluttag)

Elhydraulisk styrning av klippvinkel och redskapet

8,5 m slangset vid montering

Motvikter 71 kg

Fästen tillgängliga, t.ex. Stora BM, Weidemann, Schäffer, Avant, L20, L30, Trima, Euro och Kramer

Stödben för vertikal montering

Redskapsarm GreenTec HXF 2802



Hydraulisk klippvinkeljustering 110° (extrautrustning).
Kräver 1 st dubbelverkande hydrauluttag.



AHS hydraulisk påkörningssäkring med redskapsretur, detta optimerar arbetet och säkrar maskinen från överbelastning (standardutrustning).



Vänsterhängd modell finns t.ex. till teleskoplastare, anges vid beställning.



Kant-/Stolpklippare RI 80 monterad.



Häckklippare HL 152 monterad.



Grensåg LRS 1602 monterad.



Elhydraulisk styrning av hydraulisk klippvinkeljustering och redskap (extrautrustning).



Häckklippare RC 162 monterad.

Redskapsarm GreenTec HXF 3302



Användningsområde:

- Grensågning
- Häckklippning

Produktfördelar:

- Mångsidig redskapsarm
12 olika redskap
- AHS påkörningssäkring
- Vänster- eller högermodell

GreenTec HXF är en mångsidig redskapsarm för gren- och häckklippare. GreenTec HXF monteras exempelvis på traktorns frontlastare, teleskoplastare eller lastmaskiner och använder olja från bärarens hydraulsystem.

I standardutförande ingår AHS påkörningssäkring med 45° redskapsretur, mekanisk hopfällning till transport, mekanisk klippvinkeljustering, 1,5 m slangset och mängdfördelare.

För montage krävs ett dubbelverkande hydrauluttag och fri läckledning direkt till bärarens hydraultank. För redskap se redskapstabell.

Beskrivning	HXF 3302
Räckvidd vid lodrätt klippning från mitten på bärare till redskapet (m)	2,5
Transportbredd (m)	2,2
Vikt utan redskap (kg)	200
Oljemängd minimum (l)	40-50
Mängdfördelare 25 l/min till redskap (max 150 l/min/350 Bar)	Standard
Påkörningssäkring (hydraulisk med ackumulator)	Standard

Extrautrustning

- Hydraulisk klippvinkeljustering (kräver 1 extra dubbelverkande hydrauluttag)
- Elhydraulisk styrning av klippvinkel och redskapet
- 8,5 m slangset vid montering
- Motvikter 105 kg
- Fästen tillgängliga, t.ex. Stora BM, Weidemann, Schäffer, Avant, L20, L30, Trima, Euro och Kramer
- Stödben för vertikal montering

Redskapsarm GreenTec HXF 3302



Hydraulisk klippvinkeljustering 110° (extrautrustning).
Kräver 1 st dubbelverkande hydrauluttag.
Grensåg LRS monterad.



AHS hydraulisk påkörningssäkring med redskapsretur, detta optimerar arbetet och säkrar maskinen från överbelastning (standardutrustning).



Vänsterhängd modell finns t.ex. till teleskoplastare, anges vid beställning.



Finger- och häckklippare HX 230 monterad.



Motvikter 105 kg (extrautrustning).



Häckklippare HS 172 monterad.



Elhydraulisk styrning av hydraulisk klippvinkeljustering och redskap (extrautrustning).







Häckklippare RC 162 monterad.

Redskapstabell för GreenTec redskapsarm HXF

Redskap modell	Redskapsarm HXF 1802	Redskapsarm HXF 2302	Redskapsarm HXF 2802	Redskapsarm HXF 3302
Finger- och häckklippare GreenTec HL 152 - 242				
HL 152	•	•	•	
HL 182			•	•
HL 212			•	•
HL242				•
Finger- och häckklippare GreenTec HS 172 - 242				
HS 172			•	•
HS 212				•
HS 242				•
Finger- och häckklippare GreenTec HX 170- 230				
HX 170				•
HX 230				•
HX 270				•
Häckklippare GreenTec RC 102 - 162				
RC 102	•	•	•	
RC 132			•	•
RC 162				•
Grensåg GreenTec LRS 1402 - 2402				
LRS 1402	•	•	•	
LRS 1602			•	•
LRS 2002				•
LRS 2402				•
Ogräsbörste GreenTec BR 70				
BR 70	•	•	•	
Kantklippare GreenTec RI 80				
RI 80	•	•	•	

Oljemängd för redskapen

	25 l/min
	40 l/min
	50 l/min
	25 eller 40 l/min

Grensåg GreenTec LRS 1402/1602



Användningsområde:

- Vägunderhåll
- Skogsvägar
- Parkområden

Produktfördelar:

- Hög kapacitet
- Minimalt underhåll
- Sågsnitt upp till 12 cm

En mycket stark och effektiv grensåg med fyra sågklingor för sågning av träd och buskar. Grenar upp till 12 centimeters tjocklek sågas. Grensågen efterlämnar ett perfekt snitt, vilket ger kontrollerad återväxt och minimerad risk för sjukdom. Sågklingor med 345-400 mm diameter beroende på modell. De fintandade sågklingorna är utrustade med karbidsegment för bästa snitt och minimalt underhåll. Mellan varje sågklinga sitter en s.k. grenstopp monterad som gör att även mindre grenar får ett fint snitt.

Grensågen passar på Scorpion släntklippare, redskapsarm HXF och andra släntklippare men även på andra bärare som t.ex. hjul- och traktorgrävare.

Kräver 1 dubbelverkande hydrauluttag med fri läckledning direkt till hydraultanken på bäraren.

Beskrivning	LRS 1402	LRS 1602
Arbetsbredd (m)	1,4	1,6
Vikt (kg)	48	110
Oljemängd (l/min) vid max190 Bar	25	40
Sågkapacitet (cm)	0-10	0-12
Arbets hastighet (km/h)	upp till 5	upp till 5
Sågklingor med karbidsegment	4st (Ø 345)	4st (Ø 400)

Extrautrustning

Mängdfördelare inkl. övertrycksventil samt rotationsventil vid stillastående, endast LRS 1602

Snabbkoppling hydraulisk/mekanisk (per set)

Infästning för Spearhead, McConnel, Bomford, Dücker, Agrimaster m.fl.

Grensåg GreenTec LRS 2002/2402



Användningsområde:

- Vägunderhåll
- Skogsvägar
- Parkområden

Produktfördelar:

- Hög kapacitet
- Minimalt underhåll
- Sågsnitt upp till 21 cm

En mycket stark och effektiv grensåg med fyra sågklingor för sågning av träd och buskar. Grenar upp till 21 centimeters tjocklek sågas. Grensågen efterlämnar ett perfekt snitt, vilket ger kontrollerad återväxt och minimerad risk för sjukdom. Sågklingor med 490–600 mm diameter beroende på modell. De fintandade sågklingorna är utrustade med karbidsegment för bästa snitt och minimalt underhåll.

Grensågen passar på Scorpion släntklippare, redskapsarm HXF och andra släntklippare men även på andra bärare som t.ex. hjul- och traktorgrävare. Kan även monteras på andra bärare som t.ex. grävmaskin och traktorgrävare.

Kräver 1 dubbelverkande hydrauluttag med fri läckledning direkt till hydraultanken på bäraren.

Grensågen kan levereras med två olika storlekar på hydraulmotorn, 50 eller 85 l/min, anges vid beställning.

Beskrivning	LRS 2002	LRS 2402
Arbetsbredd (m)	2,0	2,4
Vikt (kg)	198	240
Oljemängd (l/min) vid max 18/150 Bar	50/85	50/85
Sågkapacitet (cm)	0–16	0–21
Arbets hastighet (km/h)	upp till 5	upp till 5
Sågklingor med karbidsegment	4st (Ø 490)	4st (Ø 600)
Övertrycksventil	Standard	Standard

Extrautrustning

Mängdfördelare inkl. övertrycksventil samt rotationsventil vid stillastående

90° hydraulisk vridled (kräver 1 dubbelverkande hydrauluttag)

Snabbkoppling hydraulisk/mechanisk (per set)

Infästning för Spearhead, McConnel, Bomford, Dücker, Agrimaster m.fl.

Grensåg GreenTec LRS 4002/4802



Användningsområde:

- Vägunderhåll
- Skogsvägar
- Parkområden

Produktfördelar:

- Hög kapacitet
- Minimalt underhåll
- Sågsnitt upp till 21 cm

En mycket stark och effektiv grensåg med åtta sågklingor för sågning av träd och buskar. Grenar upp till 21 centimeters tjocklek sågas. Grensågen efterlämnar ett perfekt snitt, vilket ger kontrollerad återväxt och minimerad risk för sjukdom. Sågklingor med 495–600 mm diameter beroende på modell. De fintandade sågklingorna är utrustade med karbidsegment för bästa snitt och minimalt underhåll. Mellan varje sågklinga sitter en s.k. grenstopp monterad som gör att även mindre grenar får ett fint snitt.

Grensågen kan monteras på andra bärare som t.ex. grävmaskin och traktorgrävare.

Kräver 1 dubbelverkande hydrauluttag med fri läckledning direkt till hydraultanken på bäraren.



Beskrivning	LRS 4002	LRS 4802
Arbetsbredd (m)	4,0	4,8
Vikt (kg)	510	600
Oljemängd (l/min) vid max 180 Bar	2x50/1x100	2x50/1x100
Sågkapacitet (cm)	0–16	0–21
Arbets hastighet (km/h)	upp till 5	upp till 5
Sågklingor med karbidsegment	8st (Ø 495)	8st (Ø 600)
Övertrycksventil	Standard	Standard

Extrautrustning

Mängdfördelare inkl. övertrycksventil samt rotationsventil vid stillastående

Finger- och häckklippare GreenTec HL 152 - 242



Användningsområde:

- Parkområden
- Vägunderhåll
- Cykel- och gångvägar

Produktfördelar:

- Klippsnitt upp till 4 cm
- Perfekta snitt
- Driftsäker

Med HL häckklipparen finns möjlighet att flytta drivningen längs hela klippbalken. Detta gör att häcksaxen kan användas exempelvis bakom staket. HL klipper upp till 4 cm tjocka grenar. Arbetshastighet 200-400 slag per minut. Kular i ändarna på dubbelfingrarna motverkar att grenarna fastnar. Alla knivar är monterade med bultar vilket gör det enkelt att byta.

Häckklipparen passar på Scorpion släntklippare, redskapsarm HXF och andra släntklippare men även på andra bärare som t.ex. hjul- och traktorgrävare. Kräver 1 st dubbelverkande hydrauluttag.



Beskrivning	HL 152	HL 182	HL 212	HL 242
Arbetsbredd (m)	1,5	1,8	2,1	2,4
Vikt (kg)	60	64	68	72
Oljemängd (l/min) vid max 190 Bar	20-32	25-40	25-40	25-40
Klippkapacitet (cm)	0-4	0-4	0-4	0-4
Arbetshastighet (km/h)	upp till 2	upp till 2	upp till 2	upp till 2

Extrautrustning

Mängdfördelare inkl. övertrycksventil samt rotationsventil vid stillastående
 Snabbkoppling hydraulisk/mechanisk (per set)
 Infästning för Spearhead, McConnel, Bomford, Dücker, Agrimaster m.fl.

Finger- och häckklippare GreenTec HS 172 - 242



**Nyhet
2020!**

Användningsområde:

- Parkområden
- Vägunderhåll
- Cykel- och gångvägar

Produktfördelar:

- Klippsnitt upp till 6 cm
- Gummikoppling i drivlinan
- Momentstark planetväxellåda

Nya HS-serien består av häckklippare med arbetsbredd från 1,7 till 2,4 m. HS-serien skiljer sig från våra andra modeller av häckklippare eftersom den kan användas för häck, större lähäck samt längs skogsväg. Grenar upp till 6 cm klippas av direkt eftersom dessa häckklippare är utrustade med speciellt utformade tandade fingrar och dubbelslipade knivar vilket gör att man kan hålla en betydligt högre arbetshastighet upp till 5 km/h. Kombinationen av dessa nyutvecklade fingrar ihop med de dubbelslipade knivbladen ökar kapaciteten samt finishen på det färdigklippta resultatet. HS-serien kan monteras på alla Scorpion släntklippare samt alla HXF redskapsarmar. Vi levererar anpassade lösningar till de flesta lastmaskiner samt till andra bärare t.ex. grävmaskin och traktorgrävare. Kräver 1 st dubbelverkande hydrauluttag.



Beskrivning	HS 172	HS 212	HS 242
Arbetsbredd (m)	1,7	2,1	2,4
Vikt (kg)	120	132	145
Oljemängd (l/min) vid max 190 Bar	40	50	50
Klippkapacitet (cm)	0-6	0-6	0-6
Arbetshastighet (km/h)	upp till 5	upp till 5	upp till 5

Extrautrustning

Mängdfördelare inkl. övertrycksventil samt rotationsventil vid stillastående
 Snabbkoppling hydraulisk/mechanisk (per set)
 Infästning för Spearhead, McConnel, Bomford, Dücker, Agrimaster m.fl.

Finger- och häckklippare GreenTec HX 170 - 270



Användningsområde:

- Parkområden
- Vägunderhåll
- Cykel- och gångvägar

Produktfördelar:

- Klippsnitt upp till 11 cm
- Perfekta snitt
- Robust/tystgående
- Knivbalk i **HARDOX**

HX170/230/270 är en mycket kraftig och effektiv fingerklippare för beskärning av träd och buskar. Klipper grenar upp till 7 cm med ett perfekt snitt och upp till 11 cm med ett något grövre snitt. Enkel konstruktion med kraftiga fingrar i **HARDOX**. Fingermellanrum på 10 cm ger hög driftsäkerhet och perfekt snitt. Arbetshastighet 60 slag per minut. Soft-Turn funktion för att få en mjuk vändning varje gång slagcyklern kommer till sitt ändläge. Häckklipparen passar på Scorpion släntklippare, redskapsarm HXF och andra släntklippare men även på andra bärare som t.ex. hjul- och traktorgrävare. Kan även monteras på andra bärare som t.ex. grävmaskin och traktorgrävare. Kräver 1 st dubbelverkande hydrauluttag.



Beskrivning	HX 170	HX 230	HX 270
Arbetsbredd (m)	1,7	2,3	2,7
Vikt (kg)	180	220	260
Oljemängd (l/min) vid max 190 Bar	50	50	50
Klippkapacitet (cm)	0-11	0-11	0-11
Arbetshastighet (km/h)	upp till 2	upp till 2	upp till 2
Mängdfördelare	Standard	Standard	Standard
Soft-Turn funktion	Standard	Standard	Standard

Extrautrustning

Snabbkoppling hydraulisk/mechanisk (per set)

Infästning för Spearhead, McConnel, Bomford, Dücker, Agrimaster m.fl.

Häckklippare GreenTec RC 102 - 162



Användningsområde:

- Vägunderhåll
- Skogsvägar
- Parkområden

Produktfördelar:

- Hög kapacitet
- Fint snitt
- Minimal efterröjning av kapat material

Häckklippare RC 102 - 162 är starka och effektiva, perfekta för häckklippning av träd och buskar. Genom det patenterade dubbla knivsystemet med 6 knivar/rotor utför dessa maskiner tre operationer i en, materialet klipps, finfördelas och därefter behövs ingen eller minimal efterröjning av det klippta materialet. Knivsystemet har 3 överlappande rotorer med totalt 18 st knivar, som drivs av en powerrem. Kapar grenar upp till \varnothing 4 cm och efterlämnar ett perfekt snitt, vilket ger kontrollerad återväxt och minimerad risk för sjukdom. Häckklipparen passar på Scorpion släntklippare, redskapsarm HXF och andra släntklippare men även på andra bärare som t.ex. hjul- och traktorgrävare.



Beskrivning	RC 102	RC 132	RC 162
Arbetsbredd (m)	1,0	1,3	1,6
Vikt (kg)	100	150	200
Oljemängd (l/min) vid max 190 Bar	25	40	50
Antal rotorer (st)	3	3	3
Antal knivar/rotor (st)	6	6	6
Grentjocklek (\varnothing cm)	0-2	0-3	0-4
Arbetshastighet (km/h)	upp till 2,5	upp till 2,5	upp till 2,5
Maxhastighet på knivrotorerna (rpm/min)	2 500	2 500	2 000
Stödhjul	Standard	Standard	Standard

Extrautrustning

Mängdfördelare inkl. övertrycksventil samt rotationsventil vid stillastående

Snabbkoppling hydraulisk/mechanisk (per set)

Infästning för Spearhead, McConnel, Bomford, Dücker, Agrimaster m.fl.

Häckklippare GreenTec RM 232



Användningsområde:

- Vägunderhåll
- Skogsvägar
- Parkområden

Produktfördelar:

- Hög kapacitet
- Fint snitt
- Minimal efterröjning av kapat material

Häckklippare RM 232 är stark och effektiv, perfekt för häckklippning av träd och buskar. Genom det patenterade dubbla knivsystemet med 6 knivar/rotor utför dessa maskiner tre operationer i en, materialet klipps, finfördelas och därefter behövs ingen eller minimal efterröjning av det klippta materialet. Knivsystemet har 4 överlappande rotorer med totalt 24 st knivar, som drivs av en powerrem. Häckklippare kapar grenar upp till Ø 4 cm och efterlämnar ett perfekt snitt, vilket ger kontrollerad återväxt och minimerad risk för sjukdom.

Häckklipparen passar på Scorpion släntklippare, redskapsarm HXF och andra släntklippare men även på andra bärare som t.ex. hjul- och traktorgrävare.



Beskrivning

	RM 232
Arbetsbredd (m)	2,3
Vikt (kg)	310
Oljemängd (l/min) vid max 180 Bar	50
Antal rotorer/ Antal knivar/rotor (st)	4/6
Grentjocklek (Ø cm)	0-4
Arbets hastighet (km/h)	upp till 4,0
Maxhastighet på knivrotorerna (rpm/min)	2 400
Stödhjul	Standard

Extrautrustning

- Mängdfördelare inkl. övertrycksventil samt rotationsventil vid stillastående
- Snabbkoppling hydraulisk/mechanisk (per set)
- 90° hydraulisk vridled (kräver 1 dubbelverkande hydrauluttag)
- Infästning för Spearhead, McConnel, Bomford, Dücker, Agrimaster m.fl.

Slaghackshuvud GreenTec FR 92 - 162



GreenTecs nya slaghackshuvud är tillverkat i Strenx 700 höghållfasthetsstål som optimerar slaghackshuvudets vikt- och styrkeförhållanden. Strenx 700 stål är världens starkaste produktionsstål och används för att spara vikt, öka nyttolasten samt öka prestanda.

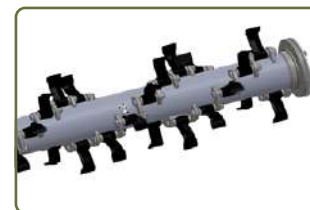

Dubbel spiralrotor

Slaghackshuvud FR är utrustad med dubbel spiralrotor som ger en mycket jämn belastning, jämnt flöde, hög kapacitet och låga underhållskostnader. Slagornas fästören på rotorn sträcker sig över två slagor vilket ger en starkare konstruktion.

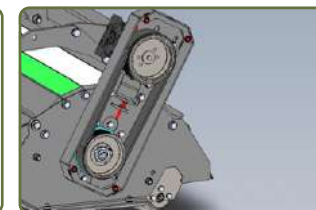

Remdrift med Powerrem

Slaghackshuvudet har remdrift som drivs av en s.k. Powerrem som är en hel bred rem som är starkare än flera enkla remmar. Konstruktionen medger också att remdrivningen kan monteras på både höger och vänster sida på slaghackshuvudet.



Slagor med optimal anläggningsyta

Slagans baksida har samma radie som rotorn vilket gör att kraften som slagan utsätts för när den viker undan, fördelas jämt över en större yta. Risken för slagorna bryts minskar betydligt.

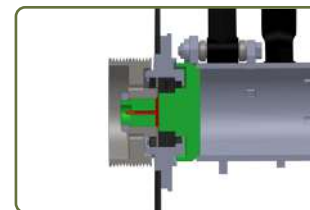

Optimal totalbredd på slaghackshuvudet

Den nya konstruktionen på rotorn, där lagren är integrerade i rotorn, ger en mindre totalbredd.

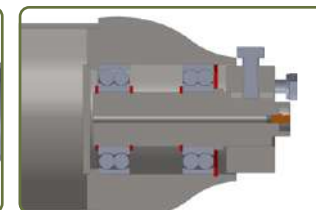

Dubbellagrad stödrulle

Stödrullen har dubbla integrerade lager på varje sida för att fördela belastningen på axeln.

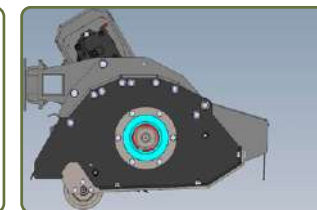

Integrated Airflow-design

Designen är skapad för att det ska uppstå ett naturligt vakuum som suger upp materialet. Resultatet blir 25 % högre kapacitet samt mindre effektbehov.

Slaghackshuvud GreenTec FR 92 - 112



**Nyhet
2020!**

Användningsområde:

- Parkområden
- Vägunderhåll
- Cykel- och gångvägar

Produktfördelar:

- Strenx 700 stålkonstruktion
- Integrated Airflow vakuumpåverkan
- Specialanpassade slagor

GreenTecs nya slaghackshuvud är tillverkat i Strenx 700 stål vilket optimerar slaghackens vikt- och styrkeförhållanden. Designen på slaghacken kallas för "Integrated Airflow" och skapar ett naturligt vakuumpåverkan för att materialet ska passera genom huvudet snabbt och därmed öka kapaciteten med 25 % men med ett mindre effektbehov. Totalbredden på slaghackshuvudet är mindre än tidigare eftersom rotoraxelns lager är integrerade i rotorn.

Rotorn har dubbel spiralrotor och slagornas baksida är optimerade i förhållande till rotorns radie, vilket skyddar slagorna. Slaghackshuvudet har justerbar front och har skyddsduk både fram och bak.

Slaghackshuvudet passar på Scorpion släntklippare och andra släntklippare men även på andra bärare som t.ex. hjul- och traktorgrävare.

Kräver ett dubbelverkande hydrauluttag och fri läckledning direkt till bärarens hydrauloljetank. Genom att byta plats på remskivorna kan man anpassa oljebehovet.

Beskrivning	FR 92	FR 112
Arbetsbredd (m)	0,9	1,1
Vikt (kg)	138	144
Oljebehov (l)	40 eller 50	40 eller 50
Oljetryck max (Bar)	230	230
Arbetshastighet (km/h)	5-7	5-7
Dubbel spiralrotor	Standard	Standard
Antikavitationsventil	-	Standard

Extrautrustning

- Hydraulisk-/mekanisk snabbkoppling arm och redskap
- Passivt parallelogram för grävmaskin

Slaghackshuvud GreenTec FR 122 - 162 HD



**Nyhet
2020!**

Användningsområde:

- Parkområden
- Vägunderhåll
- Cykel- och gångvägar

Produktfördelar:

- Strenx 700 stålkonstruktion
- Integrated Airflow vakuumpåverkan
- Specialanpassade slagor

GreenTecs nya slaghackshuvud är tillverkat i Strenx 700 stål vilket optimerar slaghackens vikt- och styrkeförhållanden. Designen på slaghacken kallas för "Integrated Airflow" och skapar ett naturligt vakuumpåverkan för att materialet ska passera genom huvudet snabbt och därmed öka kapaciteten med 25 % men med ett mindre effektbehov. Totalbredden på slaghackshuvudet är mindre än tidigare eftersom rotoraxelns lager är integrerade i rotorn.

Rotorn har dubbel spiralrotor och slagornas baksida är optimerade i förhållande till rotorns radie, vilket skyddar slagorna. Slaghackshuvudet har justerbar front och har skyddsduk både fram och bak.

Slaghackshuvudet passar på Scorpion släntklippare och andra släntklippare men även på andra bärare som t.ex. hjul- och traktorgrävare.

Kräver ett dubbelverkande hydrauluttag och fri läckledning direkt till bärarens hydrauloljetank. Genom att byta plats på remskivorna kan man anpassa oljebehovet.

Beskrivning	FR 122	FR122 HD	FR 162	FR 162 HD
Arbetsbredd (m)	1,2	1,2	1,6	1,6
Vikt (kg)	320	320	360	360
Oljebehov (l)	85 eller 100	85 eller 100	85 eller 100	85 eller 100
Oljetryck max (Bar)	230	315	230	315
Arbetshastighet (km/h)	5-7	5-7	5-7	5-7
Dubbel spiralrotor	Standard	Standard	Standard	Standard
Antikavitationsventil	Standard	Standard	Standard	Standard

Extrautrustning

- Hydraulisk-/mekanisk snabbkoppling arm och redskap
- Passivt parallelogram för grävmaskin

Kättinghuvud GreenTec GT 135/155



Användningsområde:

- Kraftig vegetation
- Skogsvägar
- Steniga grönytor

Produktfördelar:

- Pendelupphängd
- **HARDOX**

Spearhead kättinghuvud GT är utvecklat för att användas i extrema förhållanden, där det finns mycket sten, grövre sly eller liknande. Insidan av kättinghuvudet är beklädd med **HARDOX**-plåt. Kättinghuvudet levereras som standard med kedjemagasin med 10 mm kedja (finns även uttag för 13 mm kedja). Kedja används vid klippning av gräs och sly där det finns sten. Kättinghuvudet slår och finfördelar gräs och sly upp till 70 mm diameter. Kättinghuvudet passar på delar av Scorpion släntklippare maskinprogram och andra släntklippare men även på andra bärare som t.ex. hjul- och traktorgrävare. Kräver 1 dubbelverkande hydrauluttag med fri läckledning direkt till bärarens hydraultank.



Slittallrik under kedjemagasinet.



Insidan av kedjemagasinet.



Hållaren för redskapsfästet har rörlighet så kedjehuvudet följer underlaget.

Beskrivning	GT 135	GT 155
Arbetsbredd (m)	1,35	1,55
Vikt (kg)	410	460
Oljebehov (l/min) vid max 280 Bar	80-90	80-90
Kedjemagasin med uttag för 10 mm samt 13 mm kedja	Standard	Standard
Antikavitationsventil	Standard	Standard

Extrautrustning

Större hydraulmotor (110 l/min) vid 300 Bar

Kantklippare GreenTec RI 80



Användningsområde:

- Stolpklippning
- Park- och vägunderhåll
- Cykel- och gångvägar

Produktfördelar:

- Kraftiga böjda knivar
- Fjädrande infästning
- Skyddstallrik
- Justerbar påkörningssäkring

RI 80 är det perfekta redskapet för klippning under inhängnad eller runt stolpar och staket. Kantklipparen är utrustad med en påkörningssäkring som kan justeras mekaniskt, vilket tillåter tallriken att röra sig runt även de minsta stolpar utan att de böjs. Gräset klippas med två kraftigt sugande knivar som skyddas av en slittallrik vilken även förhindrar att knivarna slår i marken. För drivning av RI 80 krävs ett dubbelverkande hydrauluttag med fri läckledning direkt till bärarens hydraultank.

Ange vid beställning om den ska vara höger- eller vänstermonterad.



Beskrivning	RI 80
Arbetsbredd (m)	0,8
Höjd från marken till tallrikens ovansida (m)	0,15
Totalhöjd inkl motor (m)	0,35
Antal knivar (st)	2
Vikt (kg)	60
Oljebehov (l/min) vid max 190 Bar	25 eller 40
Arbets hastighet (km/h)	3

Extrautrustning

Mängdfördelare med inbyggd övertrycksventil

Ram med 2 m mekanisk sidoförskjutning för 3-punktsupphängning bak eller i front

Infästning för redskapsarm HXF 1802 T, HXF 2302 och HXF 2802, se sid 90-95

Infästning för Spearhead, McConnel, Bomford, Dücker, Agrimaster m.fl.

Ogräsborste GreenTec BR 70



Användningsområde:

- Trottoarer, gator och cykelvägar
- Större parkeringsplatser och torg
- Vägrenar och rännor

Produktfördelar:

- Miljövänlig ogräsbekämpning
- Hydraulisk drivning

Ogräsborste med stålborst-/nylonborstrissa som tar bort ogräs och mossa från trottoarer och hårdgjorda ytor (t.ex. plattor, tegel). Idealisk för rengöring av gång- och cykelvägar, rännor, parkeringsplatser, skolgårdar, terrasser etc. Ogräsborsten är även lämplig för borttagning av snö och is samt allmän sopning.

Lämplig att montera på HXF 1802 T, 2302 och 2802.



Lätt att köra runt hinder.



Skydd som stoppar material från att kastas ut mot trafiken.



Beskrivning

Vikt (kg)	55
Borstdiameter Ø (mm)	700
Oljebehov, (l/min), vid 190 bar	25 eller 40

BR 70

Extrautrustning

Mjuk stålborstrissa

Nylonborstrissa

Mängdfördelare med inbyggd övertrycksventil

Hållare till redskapsarm HXF 1802 T, HXF 2302 och 2802 (se sid 90-95)

Slaghack GreenTec Trident FM 16/18 Park, mekanisk



Användningsområde:

- Parker
- Grönytor
- Fotbollsplaner

Produktfördelar:

- Frontmontage
- Dubbel spiralrotor
- Lågt effektbehov

Slag hackarna FM 16 Park och FM 18 Park med mekanisk drivning är tillverkad i hög stålqualität och är speciellt anpassade för frontmontage på kompaktraktorer och mindre redskapsbärare. Dubbelspiralrotorn med specialslagor efterlämnar, precis som övriga modeller i Parkserien, ett perfekt klippresultat fullt jämförbar med en cylinderklippare. Stödhjulen kan rotera 360° och kan ställas in i olika höjdlägen. För att uppnå ett bra klippresultat ska klipprotorn snurra med 2 800 rpm och beroende på vilket PTO-varvtal bäraren har så anpassas detta genom olika storlekar av remskivor, därför är det viktigt att ange vilket PTO-varvtal bäraren har vid beställningen.



Slaghack GreenTec Trident FM 16/18 Park, hydraulisk



Användningsområde:

- Parker
- Grönytor
- Fotbollsplaner

Produktfördelar:

- Frontmontage
- Dubbel spiralrotor
- Lågt effektbehov

Slaghackarna FM 16 Park och FM 18 Park med hydraulisk drivning är tillverkad i hög stålqualität och är speciellt anpassade för frontmontage på mindre lastmaskiner och redskapsbärare. Dubbelspiralrotorn med specialslagor efterlämnar, precis som övriga modeller i Parkserien, ett perfekt klippresultat fullt jämförbar med en cylinderklippare. Stödhjulen kan rotera 360° och kan ställas in i olika höjdlägen. För att uppnå ett bra klippresultat ska klipprotorn snurra med 2 800 rpm och beroende på vilket oljeflöde bäraren har så anpassas detta genom olika storlekar av remskivor, därför är det viktigt att ange vilket oljeflöde bäraren har vid beställningen. Kräver 1 dubbelverkande hydraul-uttag med fri läckledning direkt till bärarens hydraultank.



Reservdelar



Fördelar:

- Snabba leveranser
- Finns delen hemma skickas den samma dag om den beställs innan kl. 15
- Stort kunnande
- Stort reservdelslager

Vi har ett stort lager med reservdelar till de maskiner som vi marknadsför. Finns inte reservdelen i vårt lager kan vi i de flesta fall snabbt få den skickad från våra leverantörer direkt ut till kund.

På vår hemsida www.ystamaskiner.se finns det reservdelskataloger och manualer till de flesta av våra gamla och nya maskiner. Gå bara in på www.ystamaskiner.se och klicka på **MANUALER** uppe till höger i menyn eller här på texten. För att hitta rätt manual/reservdelskatalog skriv in: **Modell, Namn, Beteckning** eller **Årtal** i sökfältet.

Vi har även till viss del reservdelar till äldre maskiner som:

- | | | | | |
|------------------|---------------|--------------|-------------|------------|
| • MDW/Fortschrit | • Brönderslev | • Cormall | • KM-22/24 | • GreenTec |
| • Tim | • Mortensen´s | • Farendlöse | • Spearhead | • Ysta' |



ÅF-stämpel:



YstaMaskiner AB (1853) marknadsför några av marknadens starkaste varumärken inom entreprenad- och lantbruksmaskiner via utvalda återförsäljare över hela landet.

www.ystamaskiner.se, info@ystamaskiner.se