

Produktliste januar 2012

C system serien

4, 8, 16, 30 & 50 L hotmeltanlæg

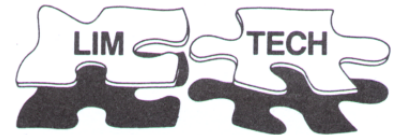

Sikkerhed for top præstation

C system serie tilbyder det højeste tekniske niveau, en enkel og komplet styring, i et design som gør vedligehold og service ukompliceret.

C hotmeltanlægs serien:

- Brugervenlig anvendelse
- Tilpasset markedsstandard
- Opretholder produktiviteten
- Omkostningsvenlige reservedele og tilbehør



Lim-Tech ApS
Industrivej 5. 7120 Vejle
Tlf.: 75-711977 Fax: 75-712877
WWW.Lim-Tech.dk



Frihed til at vælge!

Vi har hermed fornøjelsen fritblivende, at tilbyde Dem vor C Serie, der er solgt i Danmark siden 2002. Det er driftsikre anlæg, specielt konstrueret så de har samme fixmål, som lignende standard anlæg, og samtidig er alle fittings, slanger, pistoler, moduler, dyser osv. kompatible.

Generelle karakteristika:

- **Compatible**
- Teflonbelagt tank.
- Indstøbt varmelegeme i tanken.
- **Compatible** filter med dræn ventil.
- Integreret trykregulator.
- **Compatibel** pumpe.
- Arbejdstryk: 0 til 6 bar.
- Indbygget kompensationsventil.
- Maksimal viskositet: 30.000 cps.
- Temperatur kontrol der anvender NI120RTD.
- Separat temperaturkontrol af tank, slange og pistol.
- Op til 6 slanger og pistoltilslutninger.
- Valg af temperaturmåling: °C eller °F.
- Temperatur område: 20-230°C (70-450°F).
- Trinvis opvarmning (tank ↑ slange ↑ pistol).
- Nemt kontrolpanel med internationale symboler.
- Programmerbar stand by funktion.
- Stik for tilkobling af hovedmaskine.
- Programmerbar overtemperatur alarm.
- Programmerbar pumpe frigivelse.
- Detektionssystem for RTD fejl.
- Uge ur for programmering af start, stop og standby af anlæget.
- Arbejdstids kontrol.
- Optionsvis adgangs password.
- Overtemperatur beskyttelses enhed.
- Extern kobling RS485 eller RS422
- Støj interference fri jf. EMC standard.
- CE certificeret.
- IP54 standard.
- Strømforsyning: 220I+T, 2220III+T, 380III+N+T

Tekniske karakteristika

Karakteristika	C seriens anlæg				
System	C4	C8	C16	C30	C50
Tank kapacitet	4 L	8 L	16 L	30 L	50 L
Smeltekapacitet (kg./t)	4,2	7,9	13,5	22,8	37,8
Pumpe kompressionsrate	1:13	1:13	1:14	1:14	1:14
Maks pumpe rate (kg./t)	35	35	100	100	100
Arbejdstemperatur	30 – 240°C.				
Strømforsyning	220 I+T, 220III+T, 380III+N+T				
Maks viskositet	50.000 cps				
Arbejdstryk	0,2 til 6 bar				
Elforbrug i W	1800	2800	4800	5800	7200

Maks effekt (W)	2 udgange	4 udgange	6 udgange	
			1,2,3 udgange	4,5,6 udgange
Slange og pistol i alt	3500 W	3500 W	4400 W	4400 W
Per udgang	2200 W	2200 W	2200 W	
Per kanal	1600 W	1600 W	1600 W	

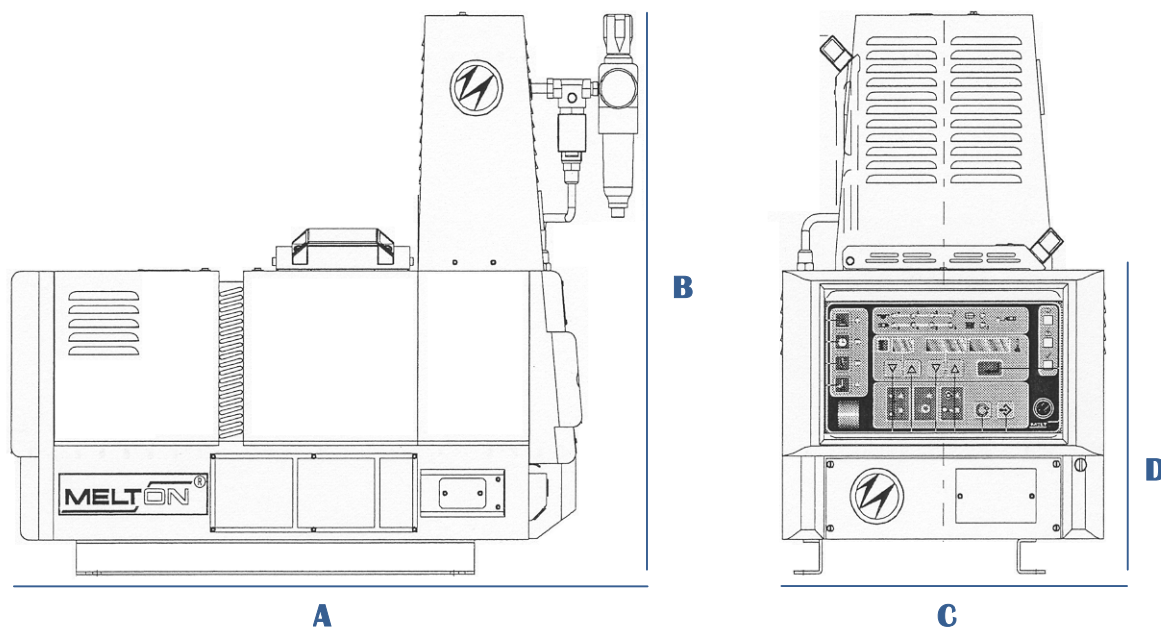

Dimensioner (mm)	C seriens anlæg				
	C4	C8	C16	C30	C50
A	700	745	845	845	845
B	565	565	605	757	807
C	307	307	307	307	483
D	345	345	345	507	547



PTFE coated tank med nem adgang for rengøring og.



Kabinet med elektronik er isoleret fra det opvarmede område, så man undgår overopvarmning.

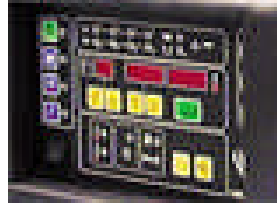

Brugervenligt kontrolpanel. Styrekort og strømforskningskort er adskilt.



Lavtrykspumper på 35 eller 100 kg. lim/timen, med indbygget trykkompensationsventil.



Optionel integreret mønsterkontrol, til 2 fotoceller og en encoder.



Op til 6 kanaler til slange og pistol installering.



Kompatibelt filter og aftapningshane i siden af manifold.

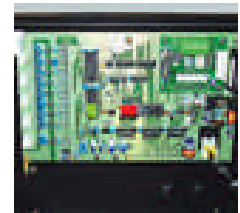

Optionel RS485 tilkobling med modbus protokol.

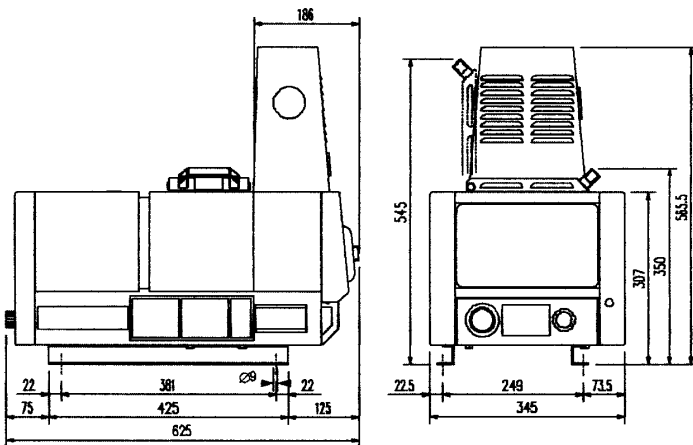

C4 serien

- * Tank kapacitet 4 L
- * Smeltekapacitet 4,2 kg/timen
- * Pumpekapacitet 35 kg/timen
- * Maksimal viskositet 50.000 cps.
- * Arbejdstryk 0 til 6 bar.
- * Antal slanger:
fra 1-4 stk. eller 1-6 stk.*¹
- * Mange udvidelsesmuligheder.

Lim-Tech nr.	a pris	Produktbeskrivelse
941XX401		3,8 kg. tankindhold, udgang til 1 slange og pistol.
941XX402		3,8 kg. tankindhold, udgang til 2 slanger og pistoler.
941XX403		3,8 kg. tankindhold, udgang til 3 slanger og pistoler.
941XX404		3,8 kg. tankindhold, udgang til 4 slanger og pistoler.
941XX407		3,8 kg. tankindhold, udgang til 5 slanger og pistoler. * ¹
941XX408		3,8 kg. tankindhold, udgang til 6 slanger og pistoler. * ¹

*¹ Bemærk alle vore anlæg leveres med kredskort forberedt til 4 stk. slanger/pistoler, antal udgange kan således efterfølgende udvides uden problemer. Ved behov for mere end 4 slanger/pistoler anvendes special kort som kan styre op til 6 slanger/pistoler.

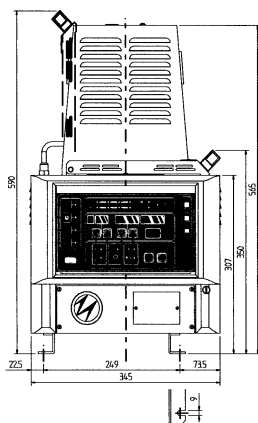
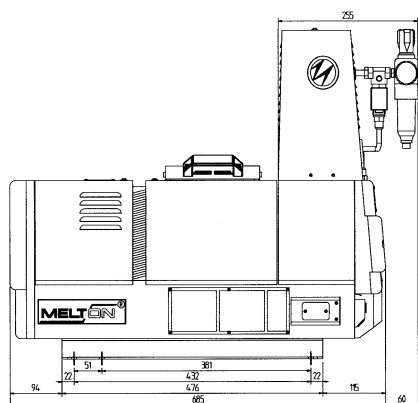

C8 serien

- * Tank kapacitet 8 L.
- * Smeltekapacitet 6,7 kg/timen
- * Pumpekapacitet 100 kg/timen *²
- * Maksimal viskositet 50.000 cps.
- * Arbejdstryk 0 til 6 bar.
- * Antal slanger:
fra 1-4 eller 1-6 stk. *¹
- * Mange udvidelsesmuligheder.

Lim-Tech nr.	a pris	Produktbeskrivelse
941XX416		7,5 kg. tankindhold, udgang til 2 slanger og pistoler.
941XX417		7,5 kg. tankindhold, udgang til 3 slanger og pistoler.
941XX418		7,5 kg. tankindhold, udgang til 4 slanger og pistoler.
941XX410		7,5 kg. tankindhold, udgang til 5 slanger og pistoler. * ¹
941XX419		7,5 kg. tankindhold, udgang til 6 slanger og pistoler. * ¹

*¹ Bemærk alle vore anlæg leveres med kredskort forberedt til 4 stk. slanger/pistoler, antal udgange kan således efterfølgende udvides uden problemer. Ved behov for mere end 4 slanger/pistoler anvendes special kort som kan styre op til 6 slanger/pistoler.

*² Bemærk vi kan også levere disse anlæg med en 35 kg./timen pumpe hvis en lidt billigere løsning ønskes.

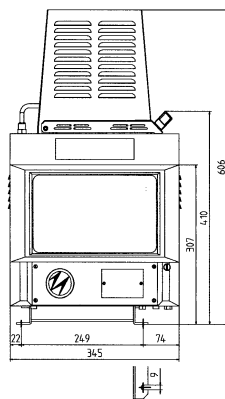
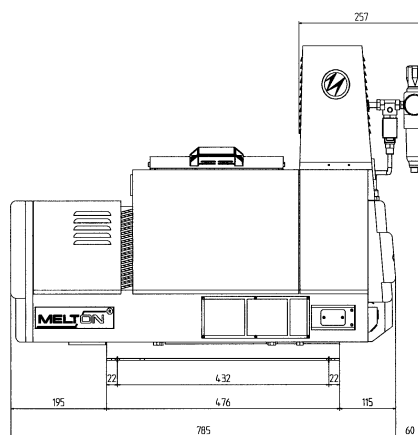

C16 serien

- * Tank kapacitet 16 L
- * Smeltekapacitet 13,5 kg/timen
- * Pumpekapacitet 100 kg/timen
- * Maksimal viskositet 50.000 cps.
- * Arbejdstryk 0 til 6 bar.
- * Antal slanger: fra 1-6 stk.
- * Mange udvidelsesmuligheder.

Lim-Tech nr.	a pris	Produktbeskrivelse
941XX431		15,7 kg. tankindhold, udgang til 2 slanger og pistoler.
941XX432		15,7 kg. tankindhold, udgang til 3 slanger og pistoler.
941XX433		15,7 kg. tankindhold, udgang til 4 slanger og pistoler.
941XX434		15,7 kg. tankindhold, udgang til 5 slanger og pistoler.
941XX435		15,7 kg. tankindhold, udgang til 6 slanger og pistoler.

*¹ Bemærk alle vore anlæg leveres med kredskort forberedt til 4 stk. slanger/pistoler, antal udgange kan således efterfølgende udvides uden problemer. Ved behov for mere end 4 slanger/pistoler anvendes special kort som kan styre op til 6 slanger/pistoler.

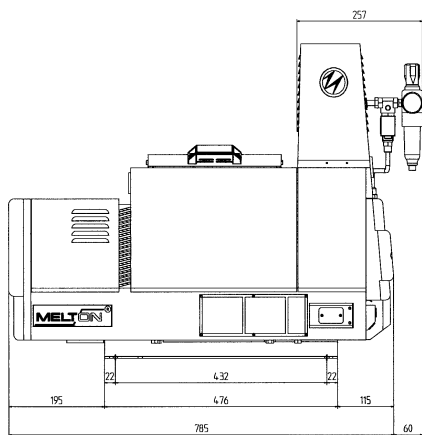

C30 serien

- * Tank kapacitet 30 L
- * Smeltekapacitet 22,8 kg/timen
- * Pumpekapacitet 100 kg/timen
- * Maksimal viskositet 50.000 cps.
- * Arbejdstryk 0 til 6 bar.
- * Antal slanger: fra 1-6 stk.
- * Mange udvidelsesmuligheder.

Lim-Tech nr.	a pris	Produktbeskrivelse
941XX470		29,4 kg. tankindhold, udgang til 2 slanger og pistoler.
941XX471		29,4 kg. tankindhold, udgang til 4 slanger og pistoler.
941XX472		29,4 kg. tankindhold, udgang til 6 slanger og pistoler.

*¹ Bemærk alle vore anlæg leveres med kredskort forberedt til 4 stk. slanger/pistoler, antal udgange kan således efterfølgende udvides uden problemer. Ved behov for mere end 4 slanger/pistoler anvendes special kort som kan styre op til 6 slanger/pistoler.

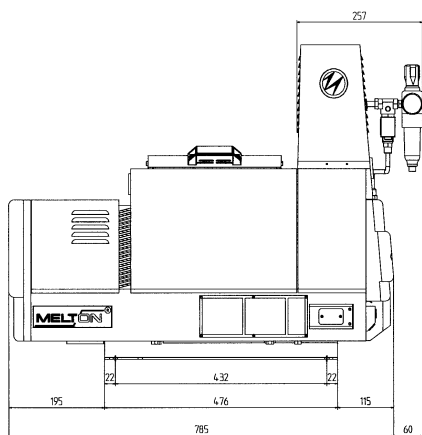

C50 serien

- * Tank kapacitet 50 L
- * Smeltekapacitet 37,8 kg/timen
- * Pumpekapacitet 100 kg/timen
- * Maksimal viskositet 50.000 cps.
- * Arbejdstryk 0 til 6 bar.
- * Antal slanger: fra 1-6 stk.
- * Mange udvidelsesmuligheder.

Lim-Tech nr.	a pris	Produktbeskrivelse
941XX480		49 kg. tankindhold, udgang til 2 slanger og pistoler.
941XX481		49 kg. tankindhold, udgang til 4 slanger og pistoler.
941XX482		49 kg. tankindhold, udgang til 6 slanger og pistoler.

*¹ Bemærk alle vore anlæg leveres med kredskort forberedt til 4 stk. slanger/pistoler, antal udgange kan således efterfølgende udvides uden problemer. Ved behov for mere end 4 slanger/pistoler anvendes special kort som kan styre op til 6 slanger/pistoler.

Tilbehør til hotmeltanlæg i C serien.

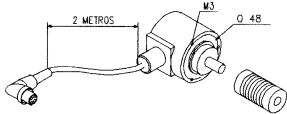
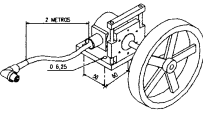
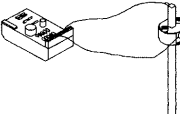
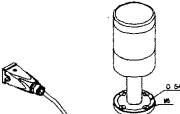
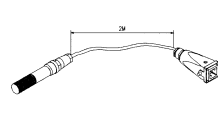
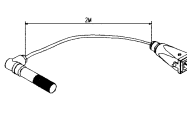
					
K0001	K0002	K0009	K0010	K0021	K0022
Lim-Tech nr.	a pris	Produktbeskrivelse			
988XX001		Kit encoder 500 med akselkobling.			
988XX002		Kit encoder 500 med hjul.			
988XX009		Niveau kontrol, akustisk eller lyssignal når tanks skal genfyldes.			
988XX010		Signaltårn til brug sammen med niveauekontrol.			
988XX021		Kit fotocelle, lige.			
988XX022		Kit fotocelle, 90°.			
988XX038		I/O kort til PLC og PC opkobling.			
988XX039		Eksternt kontrolpanel.			
988XX046		Pneumatisk proportional ventil, til hastighedsbestemt trykregulering.			
988XX084		Kabel kit til opgraduering med 1 ekstra slange/pistol udg. C4 og C8 (3)			
988XX085		Kabel kit til opgraduering med 1 ekstra slange/pistol udg. C4 og C8 (4)			
988XX151		Kabel kit til opgraduering med 1 ekstra slange/pistol udg. C16 (3)			
988XX152		Kabel kit til opgraduering med 1 ekstra slange/pistol udg. C16 (4)			

	<p>Vacumforsyning</p> <ul style="list-style-type: none"> • Automatisk fyldning af lim fjerner risikoen for nedkøling af limen ved pludselig efterfyldning af næsten tom tank. • Fyldningsproces justere påfyldningen til limforbruget. • Ingen medarbejder er i direkte kontakt med limanlæg og hotmelt. • Man fjerner limspild. • Reducere den termiske effekt på hotmelten ved løbende forbrugsafhængig påfyldning. • Ingen risiko for at løbe tør for lim og dermed produktionsstop. 	
Lim-Tech nr.	a pris	Produktbeskrivelse
988XX342		Vacumforsyning komplet C4
988XX341		Vacumforsyning komplet C8 og V8
988XX339		Vacumforsyning komplet C16, C30, V16 og V30
988XX340		Vacumforsyning komplet C50 og V50

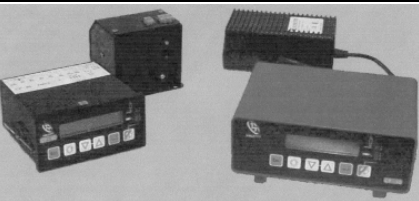
	<p>CP 40 timer/mønster kontrol til præcis styring af limpåføringen.</p> <ul style="list-style-type: none"> * Simpel programmering * Som intern version i C serien eller som ekstern enhed. * Maksimal hastighed 240 m/min (800 f/min.) * RS485 stik tillader ekstern programmering 	
Lim-Tech nr.	a pris	Produktbeskrivelse
988XX100		CP40 styring – timer/encoder styring indbygningsversion til C serien
988XX101		CP40 styring – timer/encoder styring ekstern version til alle anlæg
988XX102		Strømforsyning til ekstern CP40 styring.



P Serien – anlæg med tank på 4 L, tandhjulspumpe, op til 2 slanger.



C Serien – anlæg med tank på 4 L, 8 L, 16 L, 30 L og 50 L, pneumatiskpumpe, op til 6 slanger.



PUR Serien - anlæg specielt til PUR hotmelt, med tank på 4 L, 25 L og 40 L, tandhjulspumpe, op til 6 slanger.



V Serien – anlæg med tank på 8 L, 16 L, 30 L og 50 L, tandhjulspumpe, op til 6 slanger.



M Serien – anlæg med tank på 15 L, 30 L, 65 L, 120 L og 170 L, tandhjulspumpe, op til 6 slanger.



PS Serien – tromlesmelteanlæg 20 L og 200 L tromler, tandhjulspumpe, op til 2 slanger.

**Mail: Info@Lim-Tech.dk
WWW.Lim-Tech.dk**