

EFTERÅR 2024

TILBUD

MASKINER | VÆRKTØJ | TILBEHØR

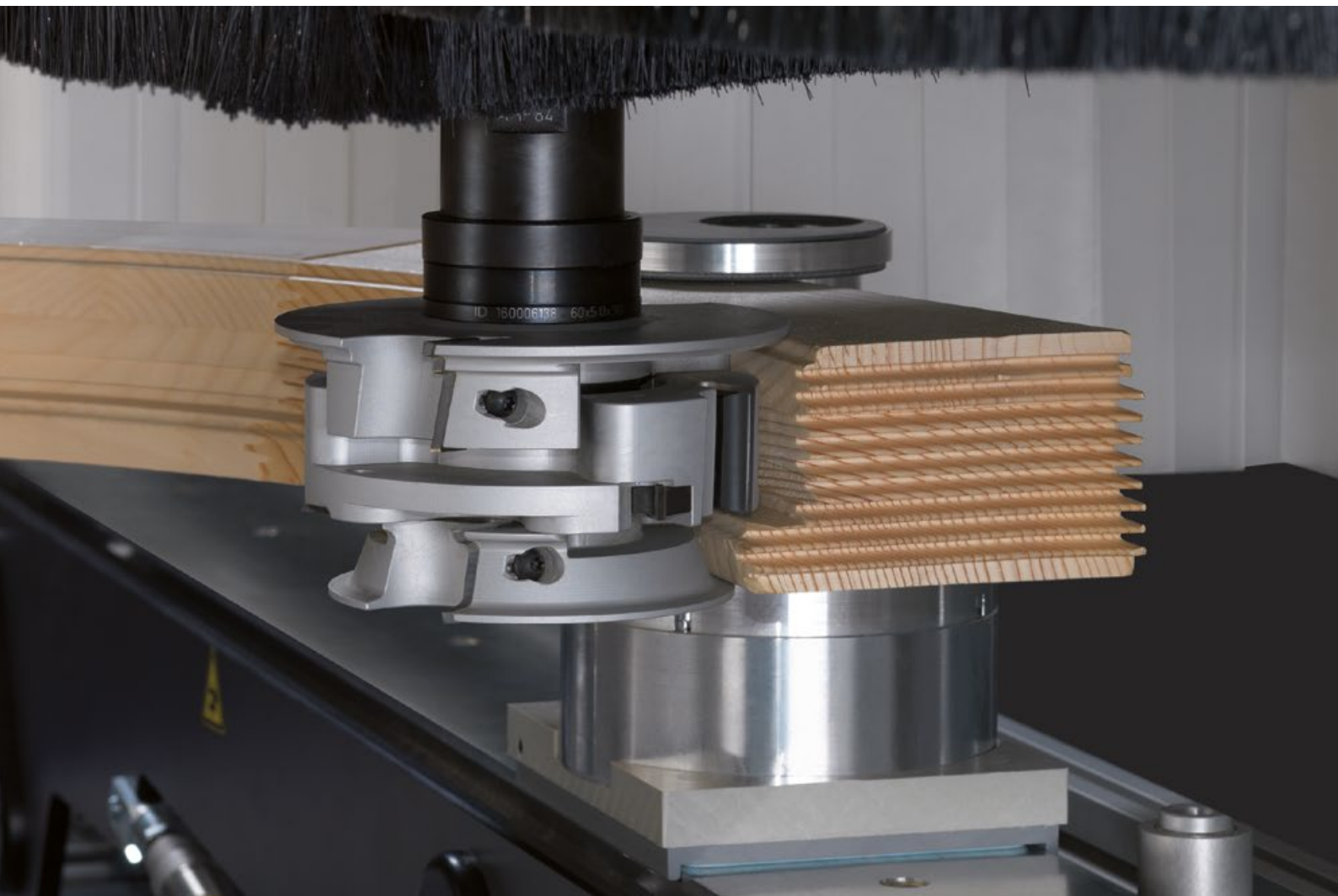

FELDER GROUP DENMARK

Teknikervej 18
DK 7000 FREDERICIA

TLF. 70 20 31 60

www.felder-group.dk

info-dk@felder-group.com

FELDER
FORMAT 4
Hammer
MAYER

Toptilbud i efteråret

Kære kunder, kære træarbejdere!

Vores Felder efterårstilbud har også i år mange tilbud indenfor maskiner, værktøj og tilbehør med enestående prisfordele!

Se de næste sider og bliv overbevist, kig ind på vores hjemmeside eller vores udstilling i Fredericia. Se og prøv de nye maskiner og gå på opdagelse i vores udvalg af træbearbejdnings maskiner og tilbehør.

Kompetente medarbejdere finder sammen med dig den ideelle løsning til netop dine behov for perfekt træbearbejdning.

Vi glæder os til dit besøg!

Hansjörg Felder *Felder Ltd.*

Hansjörg Felder & Martin Felder
Administrerende direktører hos Felder Group



Følg os på Facebook,
Instagram, LinkedIn og Youtube.

© 08./2024 FELDER KG · KR-Felder-Straße 1, 6060 HALL in Tirol, AUSTRIA · www.felder-group.com

Der tages forbehold for prisændringer og trykfejl. Tilbuddene er gyldige til d. 30.11.2024. Alle priser er uden moms. Mellemsalg forbeholdt. Maskinerne vises delvist med specialudstyr. Billedmaterialet kan afvige fra originalen. Symbol fotos.

NEMT. HURTIGT. MED GARANTI.

TIL BEDSTE PRIS
I ONLINESHOP

Klik dig ind i Felders verden og gå på opdagelse mellem 2500 stk. værktøj og tilbehørsartikler til perfekt træbearbejdning.

VORES UDVALG

Høvle, save, fræse

Bore, slibe

Udsugning, bortskaffelse

Værksted-udstyr

Transport- og løftemidler

Rengøring og vedligeholdelse

Elektro- og håndværktøj

Kantlimning

CNC Maskiner

Maskiner

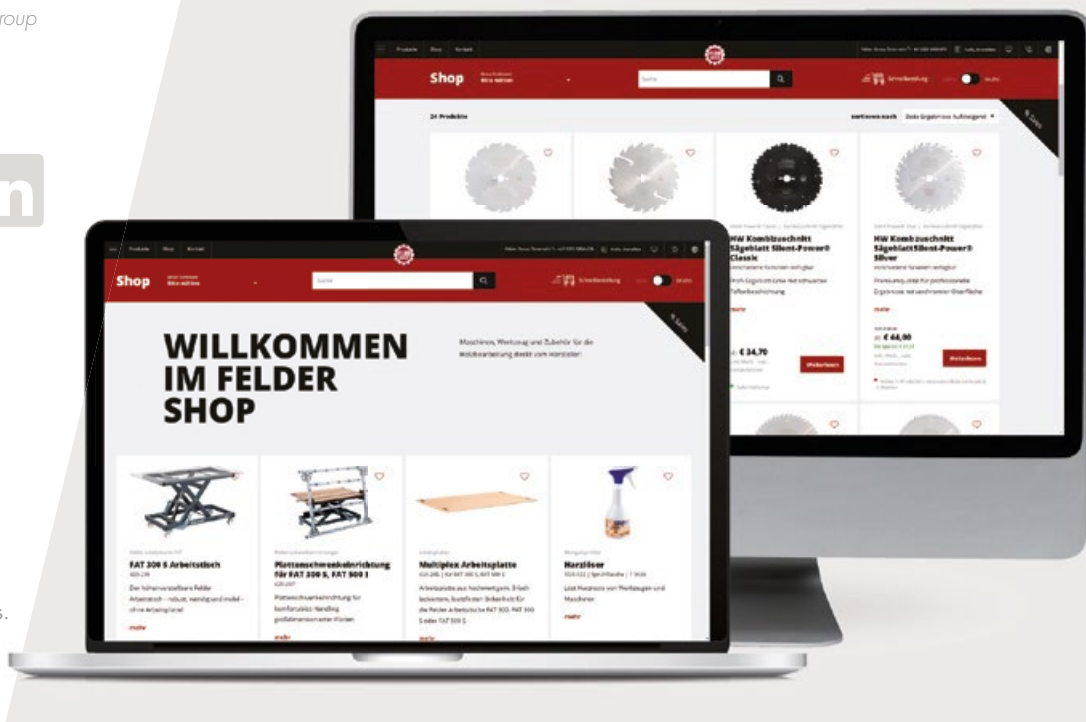

Premiumkvalitet for
professionelle resultater,
hårdmetal hårdhed,
bedste skærekvalitet
Fot det perfekte snit

OP TIL
37%
BILLIGERE

Silent-Power® Silver: Langvarig Top kvalitet med lang standtid til det hårde slid

Savklinger til rå-tilsnit

Til tidsbesparende opskæringsarbejde

- Til kantning og opdeling af massivtræ på langs af fibre eller slidsning og tapning i længderetningen
- Fladtand

03.01.31514	Ø 315 mm, B 3,4/2,2 mm, Z 14, ø 30 mm	444,00	323,00
03.01.35016	Ø 350 mm, B 3,7/2,5 mm, Z 16, ø 30 mm	534,00	398,00
03.01.40028	Ø 400 mm, B 4,0/2,8 mm, Z 28, ø 30 mm	658,00	520,00
03.01.45032	Ø 450 mm, B 4,2/3,0 mm, Z 32, ø 30 mm	904,00	711,00

Universal-savklinge

Til formatsnit og opdeling i massivtræ og formatsnit overfladebelagte pladematerialer, kunststof og mineralfiberplader

- Vekseltand

03.02.31548	Ø 250 mm, B 3,2/2,2 mm, Z 16, ø 30 mm	695,00	439,00
03.02.35054	Ø 350 mm, B 3,5/2,5 mm, Z 54, ø 30 mm	816,00	551,00
03.02.40060	Ø 400 mm, B 4,0/2,8 mm, Z 60, ø 30 mm	1.128,00	757,00

Finsnit-savklinge

Til format- og geringssnit i massivt træ samt til formatsnit, laminerede plader, finer-sandwichplader

- Vekseltand

03.03.25060	Ø 250 mm, B 3,2/2,2 mm, Z 60, ø 30 mm	582,00	446,00
03.03.30072	Ø 300 mm, B 3,2/2,2 mm, Z 72, ø 30 mm	755,00	518,00
03.03.31572	Ø 315 mm, B 3,2/2,2 mm, Z 72, ø 30 mm	763,00	533,00
03.03.31596	Ø 315 mm, B 3,2/2,2 mm, Z 96, ø 30 mm	860,00	636,00
03.03.350108	Ø 350 mm, B 3,5/2,5 mm, Z 108, ø 30 mm	989,00	781,00

Tag-hultand savklinge

Til snit uden oprifter på begge sider ved kunststofbelægning samt til formatsnit finer- og kunststofbelagte pladematerialer.

03.06.25048	Ø 250 mm, B 3,2/2,2 mm, Z 60, ø 30 mm	814,00	587,00
03.06.30360	Ø 303 mm, B 3,2/2,2 mm, Z 72, ø 30 mm	901,00	637,00
03.06.35072	Ø 350 mm, B 3,2/2,2 mm, Z 72, ø 30 mm	1.172,00	869,00

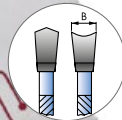
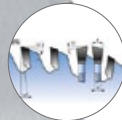
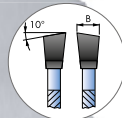
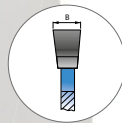



Silent-Power® håndrundssavklinger 1+1 gratis



Kombisnit-savklinge

Til professionelle tvær- og længdegående snit, til kantskæring, opdeling og kapning af massivt træ og plader uden belægning eller til tappe og slidse i længderetningen

Sættet består af: 2x 03.13.16012

Ø 160 mm, B 2,4/1,6 mm, Z 12, ø 20 mm

550,00

275,00

.SET-HA16-2

Universal-savklinge

Til formatsnit og opdeling i massivtræ og formatsnit overfladebelagte pladematerialer, kunststof- og mineralfiberplader

Sættet består af: 2x 03.13.16024

Ø 160 mm, B 2,4/1,6 mm, Z 24, ø 20 mm

664,00

332,00

.SET-HA16-3

Finsnit-savklinge

Til format- og geringssnit i massivt træ samt til formatsnit, laminerede plader, finer-sandwichplader

Sættet består af: 2x 03.13.16040

Ø 160 mm, B 2,4/1,6 mm, Z 40, ø 20 mm

970,00

485,00

.SET-HA16-4

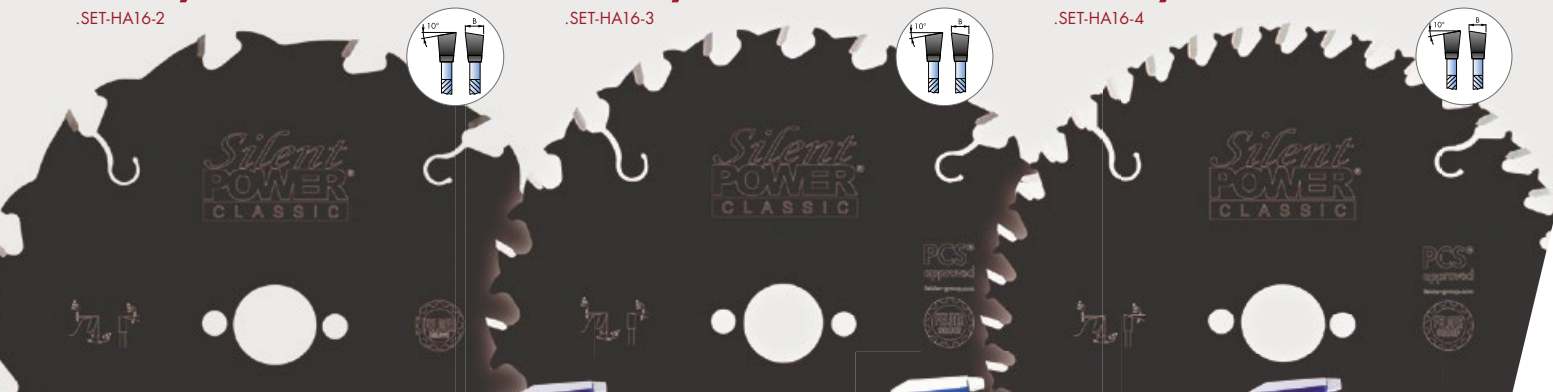

Problemløser og all round middel

Rengøring og vedligeholdelse



Metalglans

Plejer og beskytter -mod korrosion på overflader af metal

136,00

104,00

10.5.003

Sprayflaske
500 ml

388,00

295,00

10.3.003

Refill 3 l



Metall-Protect

Ved at fortrænge fugtighed er maskinen længe beskyttet mod rust

178,00

144,00

10.0.008

Sprayflaske
500 ml

680,00

548,00

10.0.009

Refill 3 l



Supergleit

Øger glideevnen ved høvling og indeholder ingen vand og silikoneolie

136,00

104,00

10.0.010

Sprayflaske
500 ml

388,00

295,00

10.0.011

Refill 3 l



Silent-Power® Classic Ekstrem let løb til alle opgaver

Kombisnit-savklinge

Til professionelle tvær- og længdegående snit, til kantskæring, opdeling og kapning af massivt træ og plader uden belægning eller til tappe og slidse i længderetningen.

03.13.25016: Ø 250 mm, B 3,2/2,2 mm, Z 16, ø 30mm

Universal-savklinge

Til formatsnit og opdeling i massivtræ og formatsnit overfladebelagte pladematerialer, kunststof og mineralfiberplader

03.13.25040: Ø 250 mm, B 3,2/2,2mm, Z 40, ø 30 mm

Finsnit-savklinge

Til format- og geringsnit i massivt træ samt til formatsnit, laminerede plader, finer-sandwichplader.

03.13.25080: Ø 250 mm, B 3,2/2,2 mm, Z 80, ø 30 mm

~~1.107,00~~

926,00

.SET-FJ23-1



Video

Savklingen i diamantklassen Silent-Power® Diamond

Diamant-universal-savklinge

Felder Silent-Power® Diamond savklinge er et værktøj i særklassen. Med den nye grundkorpus-design og den innovative anordning af tænder lykkes perfekte længde- og tværnsnit i så godt som alt træmateriale.

- Samtidig bliver støjniveauet reduceret med gennemsnitlig 50% (-10dB)
- Tænderne, der er belagt med en værdifuld diamantbelægning, muliggør en enormt lang levetid og er en garanti for sikkert arbejde uden tilbageslag
- Ø 300 mm, ø 30 mm, B/d 2,4/1,8 mm, Z 43



**Diamant:
Tydeligt længere
standtider**

~~2.937,00~~

2.799,00

03.11.30043



Harpiksopløser

Opløser harpiksrester fra værktøj og maskiner.

~~136,00~~

104,00

10.0.022

Sprayflaske
500 ml

~~388,00~~

295,00

10.0.023

Refill 3 l



Bestil
nu!



Spaltekniv

Til rundsavsklinge med Ø 250 til 315 mm, der passer til Felder, Format4 og Hammer



Standard-flækkekil – til maskiner uden oversug, tykkelse 2 mm

246,00

12.5.121

EURO-spaltekniv til beskyttelseshætte EURO II, tykkelse 2 mm

306,00

12.3.121

Kan nu
også fås med
sikkerhedsanordningen
PCS® – Preventive
Contact System



Video



Felder-topmodellen til de højeste krav for håndværk, erhverv og industri!

Felder formatrundsav K 945 S

- ✓ Skærelængde: 2050–3700 mm
- ✓ 10 års garanti på Felder formatskydebordet med "X-Roll" føringssystem: lang levetid og spilfri præcision
- ✓ Snitbredde: 800–1500 mm
- ✓ Snithøjde: 155 mm
- ✓ Styling "Power-Drive" (ekstraudstyr)
- ✓ Rundsavskip 90°–45°

Nu i stedet for 114.848,00

103.214,00

Du sparer 11.634,00

Alle udstyrsdetaljer kan findes på www.felder-group.dk eller hos din fagkonsulent.

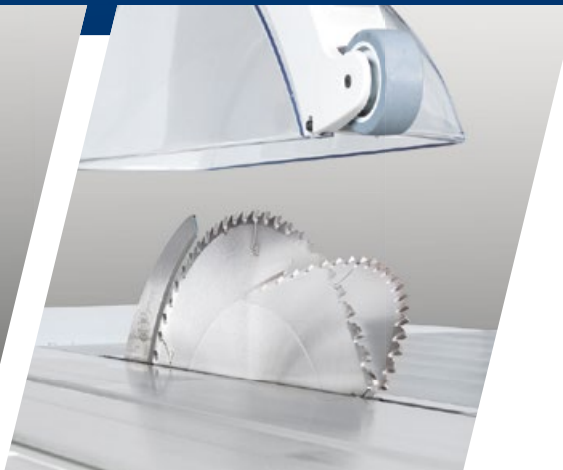
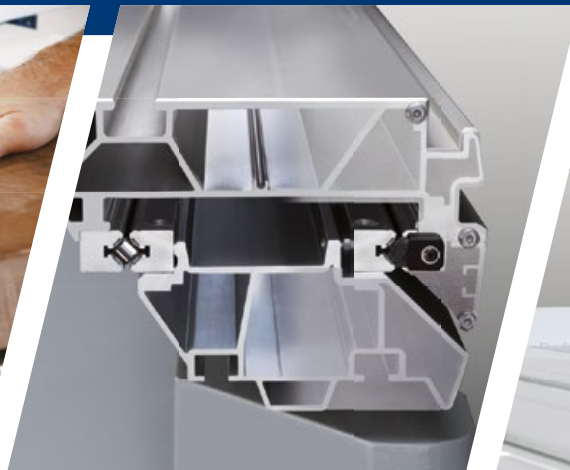

Den kompakte formatrundsav til høje krav

Felder formatrundsav K 540 S

- ✓ Effektivitet og betjeningskomfort i skøn forening: fantastiske 140 mm skærehøjde med en savklingediameter på 400 mm
- ✓ Kombineret brug af en forridser med en diameter på 120 mm og en hovedsavklinge med en diameter på 350 mm
- ✓ "Easy-Glide"-kipsystem med 6 års garanti
- ✓ Patenteret "X-Roll"-formatskydebord med 10 års garanti
- ✓ Skærelængde 2500–3200 mm
- ✓ Let løb og præcision ved højeste belastning: stort og massivt udlæggebord 1300
- ✓ Udlægger-afkortningsanslag 2600 mm (hvh. 1300 eller 3200 mm som valgmulighed)

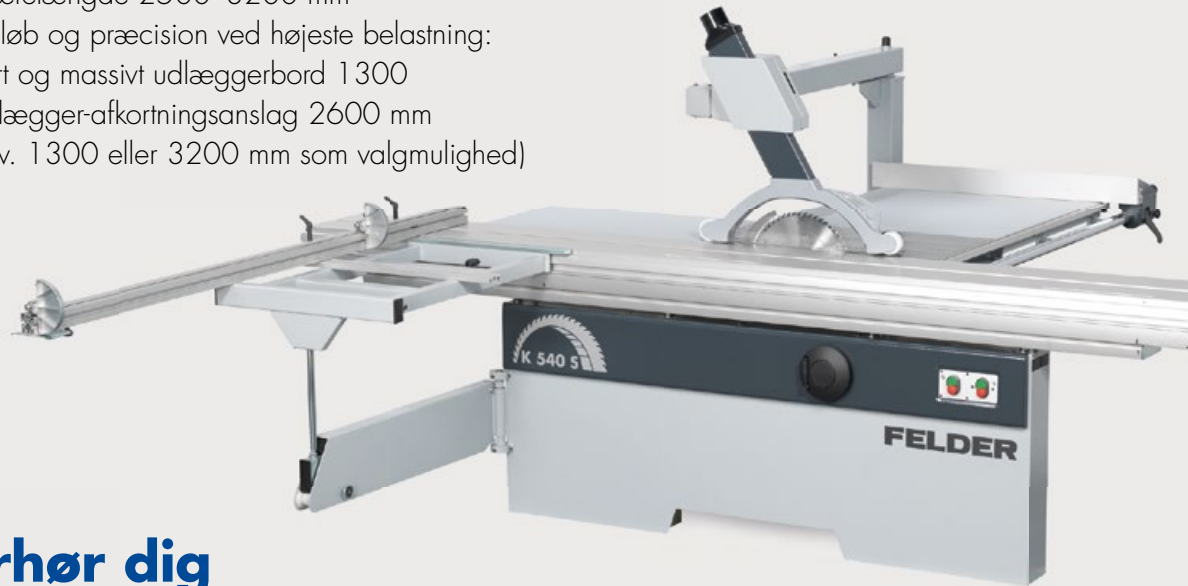

Forhør dig om prisen

Se udstyrsdetaljer på www.felder-group.dk eller hos din fagkonsulent.

Felderformatrundsav K 700: Garanteret Felder-kvalitet ved ethvert præcisionsnit i ethvert format

- ✓ Skærelængde: 1300–2500 mm
- ✓ Formatskydebord "X-Roll", med 10 års garanti
- ✓ Skærebredde: 800–1250 mm
- ✓ Skærehøjde 104 mm
- ✓ Styling "Power-Drive" (ekstraudstyr)

K 700 S nu i stedet for 79.326,00

71.326,00

Du sparer 8.000,00

Alle udstyrsdetaljer kan findes på www.felder-group.dk eller hos din fagkonsulent.



Stærk. Smart. Sikker.



Video



Den nye udgave af den succesfulde formatrundsav-topmodel Format4 formatrundsav kappa 550

- ✓ Intuitiv styring med en stor touch-billedskærm – Præcision med kun et tryk på knappen!
- ✓ Skæreprogrammer til tilbagevendende rundsavsarbejde: Komfort, præcision og produktivitet samlet.
- ✓ 10 års garanti på Format4 formatrundsavbordet med "X-Roll" føringsystem
- ✓ 6 års garanti på "Easy-Glide" kipsystemet uden smøremidler og vedligeholdelsesfrit
- ✓ Tung konstruktion for højeste præcision, moderne og fremragende industridesign, meget god udsugningsydelse
- ✓ Individuelle udstyrsmuligheder som bl.a. elektrisk indstilling, analog visning osv.



Forhør dig om prisen

Se udstyrsdetaljer på www.felder-group.dk eller hos din fagkonsulent.

kappa 550 x-motion



kappa 550 e-motion





Video



**Intuitiv styring på touchscreen,
skæreprogrammer inklusive:**
kappa 450 x-motion

Forhør dig om prisen

Se udstyrsdetaljer på www.felder-group.dk
eller hos din fagkonsulent.



VERDENSNYHED:

PCS® – Preventive Contact System

Alvorlige ulykker ved formatrundsawe er fortid.

PCS® ...

- ✓ registrerer ulykkesfare umiddelbart før kontakt med savklingen
- ✓ uskadeliggør den farlige situation på millisekunder.
- ✓ er 100% fri for beskadigelse for maskine og savklinge.
- ✓ lader dig arbejde sikkert i nærheden af savklingen.
- ✓ støtter også fordækte snit.
- ✓ Med kun et tryk på knappen er straks klar til brug igen.
- ✓ kræver ingen ekstra vedligeholdelse eller rengøring.
- ✓ fungerer uden yderligere eksterne energikilder og uden ekstern sensorik eller sensorik.
- ✓ er ikke følsom over for støv og skidt.

Video



*PCS® erstatter ikke sikkerhedsanordningerne, som er foreskrevet i loven. Maskinen skal køres med spaltekile og rundsavbeskytter, som er indstillet efter forskrifterne.

Felder – Præcision til ethvert værksted.

Nu med ekstraudstyr til produktions-priser!

Felder formatrundsaven K 740 S kombinerer stor snithøjde, kompakt konstruktion og høj betjeningskomfort

- ✓ Skærelængde: 2500–3700 mm
- ✓ Formatskydebord "X-Roll", med 10 års garanti
- ✓ Skærebredde: 800–1250 mm
- ✓ Snithøjde: 140 mm
- ✓ Styring "Power-Drive" (ekstraudstyr)



Forhør dig om prisen

Se udstyrsdetaljer på www.felder-group.dk eller hos din fagkonsulent.

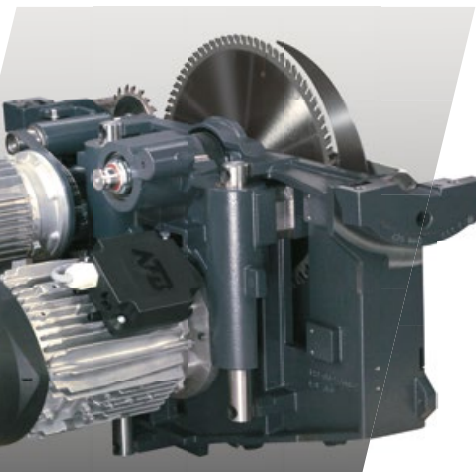
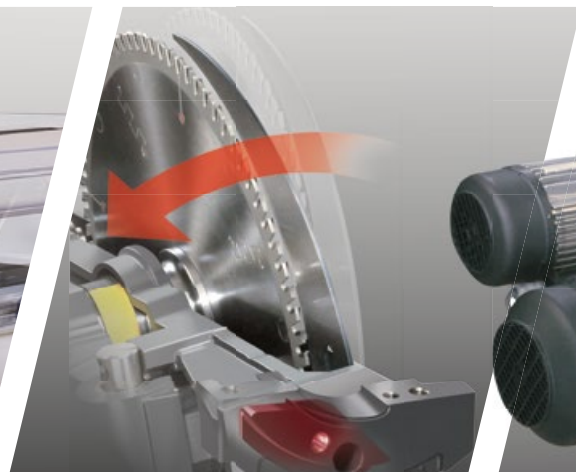

Den optimerede afretter med et 2700 mm afretterbord

Felder afretter A 951 L

- ✓ Afretter-høvlebredde: 510 mm
- ✓ Afretterbordlængde: 2700 mm
- ✓ Maks. spånaftag: 8 mm



Nu fra

66.596,00

Se udstyrsdetaljer på www.felder-group.dk
eller hos din fagkonsulent.



D 963 – den tungeste høvl i Felders sortiment

- ✓ Høvlebredde: 630 mm
- ✓ Længde af tykkelsesbord: 1050 mm (1650 mm)
- ✓ Maks. spånaftag: 3–8 mm
- ✓ Tykkeshøjde: 3–300 mm
- ✓ Fremføringshastighed: trinløs 4–16 m/min (2–8 m/min)



TIP: Kombinationen af tykkeshøvl D 951 med afretter A 951 L og deres pladsbesparende høvleanslag giver en ideel kombination af maskiner.

Forhør dig om prisen

Se udstyrsdetaljer på
www.felder-group.dk
eller hos din fagkonsulent.



Afbildning af maskinerne kan være vist med specialudstyr.
Udstyrsdetaljer kan findes på www.felder-group.dk eller hos din fagkonsulent.

Gør arbejdet let!

Geringsnit simpelt og præcist – kan anvendes på alle formatrundsawe!



EGL 1350 med regne-enhed

Den patenterede dobbeltsnit-geringslære fra Felder giver mulighed for geringsnit af emner med forskellig bredde i alle vilkårlige vinkler.

① ~~10.121,00~~
9.696,00

401-152

430-154
Felder-monteringskinn, "X-Roll" fra 03/2007

401-154
Montagesæt til hurtigkoblingsystem F

DGL 690

Anslagsstop på anslagsskinnen kan indstilles op til 690 mm pr skala.

② ~~5.781,00~~
5.096,00

400-155

808,00

1.075,00



Spænd- og savesystem-sæt

Sikker og rationelle snit i skrå, korte, smalle og kileformede emner. Takket være panel til vægmontage, overskuelig opbevaring og altid lige ved hånden.

Leveringsomfang

1 x hjælpeanslag skråt, 2 x hjælpeanslag smalt, 2 kip-spænder, 1 x ophæng

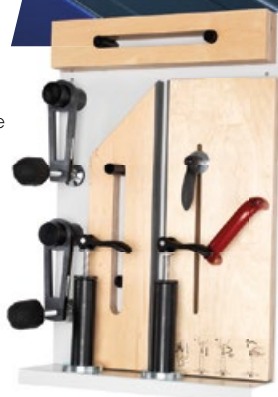

01.0.243
Til kappa 550 formatskydebord

01.0.242
Til Felder „X-Roll“ formatskydebord (produktions-år 2003)

01.0.244
Til Hammer serie 3 formatskydeborde

5.264,00

5.264,00

5.264,00

Fuld udlæggeflade til udlæggebord

Til 1300 mm og „X-Roll“
1 stk. kan eftermonteres på alle Felder udlægger 1300 mm med emnerulle og Format4 udlægger „X-Roll“

~~1.822,00~~
1.696,00

430-214



Til 1500 mm og Format4
1 stk., kan eftermonteres på alle Felder udlægger 1500 og Format4 udlægger „standard“

~~1.822,00~~
1.696,00

430-213

Geringsanslag med gradskala

til Hammer skydeborde til afkorteranslag 900 mm eller 1300 mm; indstillingsområde: $\pm 75^\circ$



1.275,00

1.196,00

503-167



Geringsanslag med gradskala til bordnot

til Felder og Hammer båndsave, Hammer HS 950 K2; Passer til bordnot 15x5 mm; inkl. anslagslineal 420 mm; indstillingsområde: $\pm 75^\circ$



1.315,00

1.196,00

423-043

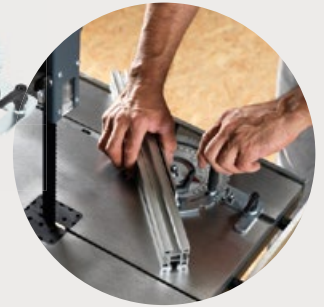

Afkorteranslag

Ekstra afkorteranslag med integreret aflæsningsoptik i forskellige længder; 1 afkorteranslagsbakke uden montagesæt; passer til Felder og Hammer formatskydeborde i forbindelse med montagesæt



900 mm

913,00

845,00

503-169

1300 mm

1.109,00

999,00

503-170



Skydegreb XL

Med 2 udskiftelige gummisåler. Til sikker føring af smalle emner på bord- og formatrundsawe samt fræsere.



274,00

245,00

11.0.011



Ekscenternedholder

Ekscenter-nedholder M20 uden klemsæt
Spændehøjde maks: 140 mm, spændedybde maks.: 300 mm

1.315,00

1.030,00

400-108

OP TIL
22%
BILLIGERE



Klemmesæt til X-Roll skydeborde

315,00

01.0.036

Bestil det med det samme!



Monteringssæt til Hammer skydeborde

299,00

410-190



NEMT. HURTIGT. MED GARANTI.
TIL BEDSTE PRIS I ONLINESHOP



Klik dig ind i Felders verden og gå på opdagelse mellem 2500 stk. værktøj og tilbehørsartikler til perfekt træbearbejdning

dk.feldershop.com

Udlægge-rulle, kan kippes

Længde på opliggerrulle 420 mm, kan kippes ind og ud. Passer til Felder og Format4 maskiner med lang maskinestander og „X-Roll“-skydebordet fra 2800 mm, ikke tilladt for maskiner med styret parallelanslag

3.440,00

2.930,00

430-106



Video

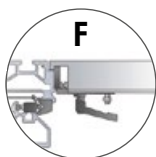

Felder bordforlænger

Med F-kobling, bredde 300 mm, længde 500 mm, aluminiums-eloxering, passer til Felder maskintyper

2.034,00

1.644,00

01.2.140



Felder bordforlænger med støtteudstyr

Med F-kobling, bredde 150 mm, længde 1000 mm, eloxering af aluminium, passer til Felder maskintyper

2.629,00

2.123,00

400-104

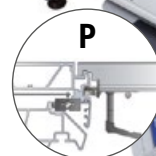
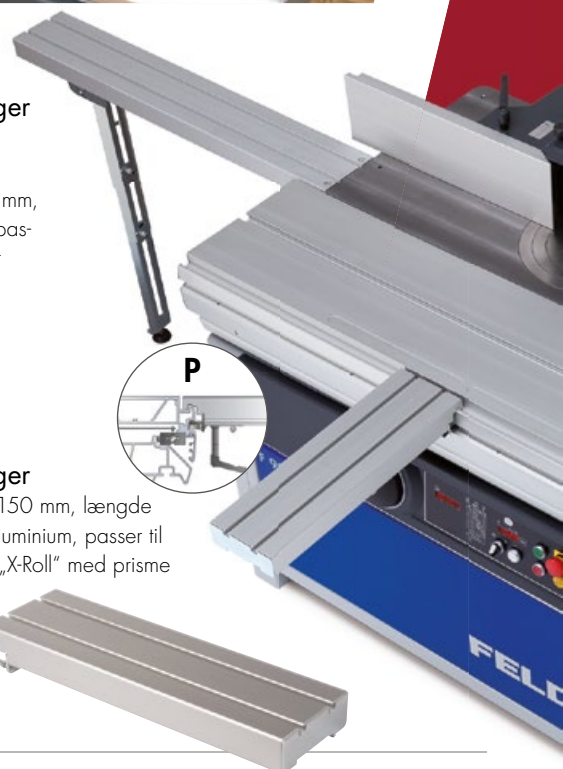

Felder bordforlænger

Med P-kobling, bredde 150 mm, længde 500 mm, eloxering af aluminium, passer til Felder formatskydebord „X-Roll“ med prisme kobling (P= prisme)

2.034,00

1.644,00

430-104



Felder bordforlænger

Med F-kobling, bredde 140 mm, længde 500 mm, massivt støbejern, passer til Felder maskintyper

1.272,00

1.054,00

01.1.001

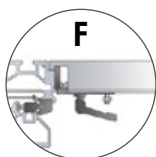

Hammer-bordforlænger

med enkelthåndtags-klemme, bredde 150 mm, længde 400 mm, massivt støbejern, passer til Hammer maskintyper

1.109,00

944,00

500-101



længde 800 mm, med støttefod; Højdeindstilling over teleskopstøttefod fra 510 til 930 mm

1.853,00

1.606,00

501-129



Fremtræksapparater for mere arbejdssikkerhed

Rene og konstante præcise arbejdsresultater ved enhver anvendelse

Fremtrækapparater

- ✓ konstant fremføringshastighed
- ✓ gummiruller af høj kvalitet
- ✓ undgå farezoner
- ✓ ensartet resultat
- ✓ Anbefales til: Standard- og seriearbejde ved fræser eller kantsliber, afretterhøvling, kantning og parallelskæring.



F-348 fremtrækapparat

Enkelt vinkelgear, 3 bløde gummi-fremtræksruller; 8 fremføringshastigheder 3,5/4,0/6,5/8,0/10,0/12,5/20,0/25,0 m/min (fremad/tilbage), vægt 57 kg

3x 400 V, 50 Hz

6.646,00

.F348

.F348-3

1x 230 V, 50 Hz

6.996,00



Variofeed 4

Svinghoved, 4 bløde gummi-fremtræksruller; fremføringshastighed 3,0-18,0 m/min (fremaf/tilbage), vægt 70 kg

3x 400 V, 50 Hz

11.580,00

.VARIO4

.V4-3

1x 230 V, 50 Hz

11.996,00



F-48 industri-fremtræksapparat

4 bløde gummi-fremtræksruller, 8 fremføringshastigheder 3,5/4,0/6,5/8,0/10,0/12,5/20,0/25,0 m/min (fremaf/tilbage), vægt 67 kg

3x 400 V, 50 Hz

8.372,00

.F48

.F48-3

1x 230 V, 50 Hz

8.872,00



H32 standard-fremtræksapparat

Enkelt vinkelgear, 3 bløde gummi-fremtræksruller, 4 fremføringshastigheder 4,0/8,0/9,0/18,0 m/min; vægt 32 kg

1x 230 V, 50 Hz

4.148,00

501-05-009



Fremtræk-opklap

Fremtrækapparatet bliver siddende på maskinen og skal ikke afmonteres. Få greb for problemfri kipning af fremtræksanordningen over eller under arbejdsniveauet

Til Felder KF 700 og CF 741 konstruktionsår 2007, med F-kobling og med gasfjederstøtte

2.212,00

430-017



Til Hammer-maskinerne B3 og K3-modellerne

1.371,00

501-127



Til Hammer-maskinerne C3 31, C3 31 perform, K3 basic og B3 basic

1.371,00

503-127



Felder – Komfort til alle værksteder.

Afretter/Tykkelseshøvl i bedste kombination, nemmeste betjening og hurtigste omstillingstider.

AD 941 afretter/tykkelseshøvl med 410 mm høvlebredde

- ✓ Fjederstøttet opklapning af afretterbordet
- ✓ Lille pladsbehov med optimeret forfræser
- ✓ Den nye Felder afretterbeskyttelse: stor arbejdssikkerhed og højeste betjeningskomfort
- ✓ Let læselig skala til spånaftaget, integreret i maskinens stander.
- ✓ Hvis du ønsker det: "Power-Drive" tykkelsesstyring – præcision på 1/10 mm med blot et tryk på knappen
- ✓ Klar til de største belastninger: 4-søjler-tykkelsesbordsføring
- ✓ Felder systemhøvlkutteren, i årtier har den været en garanti for perfekte høvleresultater
- ✓ Halvering af støj med den innovative Silent-Power® spiral høvlkutter



Forhør dig om prisen

Se udstyrsdetaljer på www.felder-group.dk eller hos din fagkonsulent.

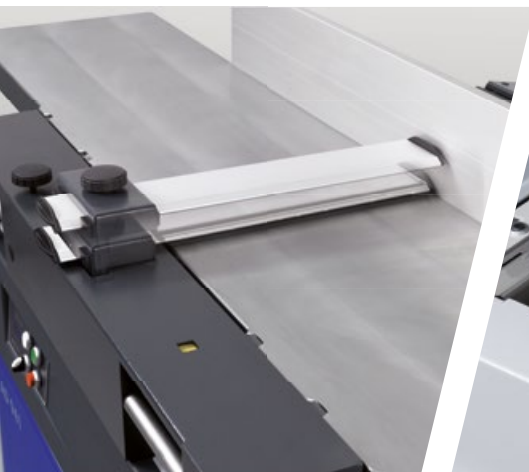



Den velkendte kvalitet i nyt design: Felder afretter/tykkelseshøvl AD 741

- ✓ Enkel sykront opklap af de massive afretterborde
- ✓ Lille pladsbehov med optimeret forfræser
- ✓ Indstilling af tykkelsesbord med en præcision på en tiendedel millimeter med analog visning
- ✓ Tilvalg "Power-Drive"-pakke til elektronisk styring
- ✓ Let læselig skala til spånaftaget, integreret i maskinens stander.
- ✓ Felders system-høvlekutter, garanteret for perfekte høvlebiller gennem en lang årrække.

Nu i stedet for 63.471,00

62.471,00

Du sparer 1.000,00

Se udstyrsdetaljer på www.felder-group.dk
eller hos din fagkonsulent.



Silent-Power® spiralkniv-høvlekutter

Den stille høvlekutter eksklusivt til høvle af mærkerne
Felder, Format4 og Hammer



Sæt det sammen, der hører sammen!

Format4 afretter- og tykkelseshøvle
plan 51L + exact 63

- ✓ Afretter-høvlebredde: 510 mm
- ✓ Afretterbordlængde: 3000 mm
- ✓ Høvlebredde: 630 mm
- ✓ Længde af tykkelsesbord:
1050 mm (1650 mm)



Forhør dig om prisen

Se udstyrsdetaljer på www.felder-group.dk
eller hos din fagkonsulent.

Den NYE Format4 dual 51 – fuldkommen præcision med blot et tryk på knappen

- ✓ Intuitivt, synkront opklap af dobbelte afretterborde
- ✓ Format4 fugeanslaget: Et mesterværk af stabilitet, præcision og pladsbesparelse
- ✓ Højeste arbejdssikkerhed, nemmeste betjening: Den nye Format4 afretterbeskyttelse
- ✓ Format4 systemhøvlekutteren har i årtier været en garanti for perfekte høvleresultater.
- ✓ Halvering af støjemission med den innovative Silent-Power® spiral høvlekutter (tilvalg)

Forhør dig om prisen

Se udstyrsdetaljer på www.felder-group.dk eller hos din fagkonsulent.



Vælg originalen, og du profiterer af ...

- ✓ et mindre strømforbrug
- ✓ 20-gange længere skærestandtid
- ✓ maksimal økonomi & lavere langtidsomkostninger
- ✓ Forbavsende lydløs
- ✓ Fire skæreflader
- ✓ Høvleresultat uden oprifter
- ✓ Stort spånrum
- ✓ Produktion i eget hus

Afbildning af maskinerne kan være vist med specialudstyr.
Udstyrsdetaljer kan findes på www.felder-group.dk eller hos din fagkonsulent.

NYHEDER:

Ideel til små arbejdsrum med de højeste krav til kvalitet og ydeevne!

**Stationær, kompakt bordrundsav
til den kræsne og omkostnings-
bevidste træarbejder**

Hammer rundsav K2M

- ✓ præcist rundsavsbord af støbejern
- ✓ Snitbredde: 610–1220 mm
- ✓ Skærehøjde 80 mm
- ✓ Enkel skift af båndsavblad
- ✓ Rundsavssaggregat kipbart 0° fra 45°
- ✓ Omfangsrigt tilbehør

INTRODUKTIONSPRIS

9.896,⁰⁰

500-07-201, 1x 230 V, 50 Hz

- | | | |
|------------|--|-----------------|
| 500-07-205 | Udvidelse af snitbredden til 1220 mm | 1.070,00 |
| 500-07-206 | Eftermonteringsæt til det variable notværktøj K2M, 50 Hz | 306,00 |
| 500-07-209 | EURO spaltekniv "G" 2,8 mm, Ø 250 til K2M | 238,00 |
| 500-07-210 | EURO spaltekniv "G" 2 mm, Ø 250 til K2M | 238,00 |
| 500-07-211 | Udsugningsfordeler Ø Di 100 mm + Ø Da 50 mm på Ø Da 120 mm | 213,00 |



Grundet den store efterspørgsel er den aktuelle leveringstid ca. 8 til 12 uger.

20 **TIP: Bestil nu og få den til introduktionspris.**

Alle priser er i kroner excl. moms og uden montage og uden levering DAN|DEK.7

Ny



Afretter/tykkelses- høvl nu til den bedste pris: Hammer A2-26



- ✓ Afretterbredde: 260 mm
- ✓ Samlet afretterbordlængde: 1045 mm
- ✓ Høvlkutter: Selvjusterende høvlknive
- ✓ Maks. spånftag: 3 mm
- ✓ Tykkelseshøjde: 3–184 mm
- ✓ Fremtrækshastighed: 6 m/min

INTRODUKTIONSPRIS

9.916,00

500-07261, 1x 230 V, 50 Hz



Video

af
stål



... til tapning og slidsning af
hjørnesamlinger

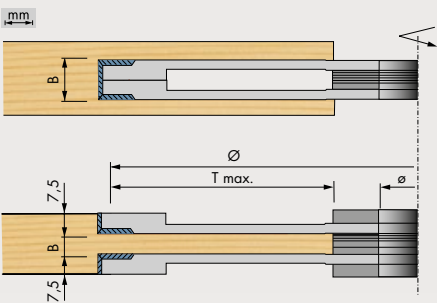

kun med 04.3.036

OP TIL
20%
BILLIGERE

Indstillelig slidsefræser
WPL-HW

Ø 200 mm, ø 30 mm,
B 8-15 mm, Z 4, V 4, D 65 mm

3.197,00
2.542,00

04.2.200

3.249,00

2.627,00

Ø 250 mm, ø 30 mm,
B 8-15 mm, Z 4, V 4, T 80 mm

500-04-014

Bestil den med i
samme omgang



Indstilleligt
tapværktøj ringsæt

Ringsæt til udvidet tapning og
slidsning best. af Med 6 borer
ved siden af, ø 30 mm. best. af:
2x 0,1 mm, 2x 0,2 mm, 3x 1,0 mm,
1x 3,0 mm

438,00

04.3.036

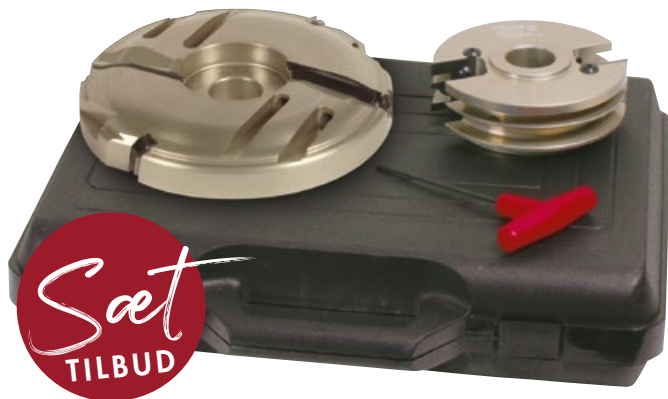

Sæt
TILBUD

Box-sæt: Fyldningsfræse værktøj + standard-kontraprofil-
fræser WP-HW af aluminium, hård eloxering

Kontraprofilfræser

Ø 120 mm, B 22-25 mm, Z 2
Bestykket med profil A (500-04-019),
andre profiler kan anvendes: profil B (500-04-021)
profil C (500-04-022), profil D (500-04-023)

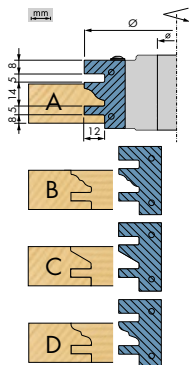

Fyldningsfræser

Ø 183 mm, B 22-25 mm Z 4, T 60 mm

3.425,00

2.968,00

501-04-034

Kopiringe sæt
kunststof kuffert

Med 7 kopiringe Ø 95, 100, 105, 110,
115, 120, 125 mm, inkl. 1 kugleleje
ø 30 mm og 1 sikringsring

23%
BILLIGERE

1.856,00

1.437,00

04.1.016



Anløbsring-sæt Compact

Med 4 anløbsringe, Ø 85, 100,
110, 125 mm, inkl. 1 kuglelejetom-
gangsring ø 30 mm og 1 sikringsring

872,00

712,00

04.1.015

25%
BILLIGERE**Indstillelig notfræser**

Til fræsning af noter for andre fjedre, bagvægge, hjørnesamlinger, af stål, bruneret, indfræsning af beslag, indfræsninger til udsmykninger (mesting, sten, kunststoffer), Ø værktøj 180 mm, snitbredde værktøj 4,0–7,5 mm, fræsedybde 32 mm, 8 hovedskær, 4 forskeer

Udvidelsesfræser

Udvidelsesfræser til notbredder op til 15,4 mm, 2 hovedskær

4.984,00

3.733,00

.SET-WA12-6

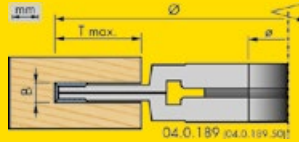
Sæt bestående af:
04.0.189 + 04.1.189**Falsfræser WPL-HW**

af stål, bruneret, Ø 125 mm, B 50 mm, Z 2, V 4, fræsedybde 26 mm

1.029,00

808,00

04.2.097

**Højydelses falskutter WPL-HW**

af stål, bruneret, Ø 150 mm, B 50 mm, Z 4, V4, fræsedybde 39 mm, trækkende skær

2.067,00

1.352,00

04.2.098

**WPL-HW falskutter**

af aluminium, hård eloxering, Ø 100 mm, B 50 mm, Z 2, V 4, fræsedybde 23 mm

826,00

671,00

500-04-001

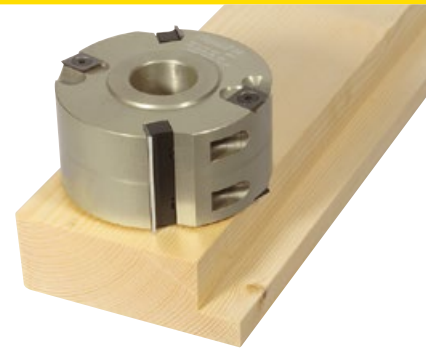
**Fugefræser WM**

Til fugning, lige fræsning, bue- og anløbsfræsning af aluminium, hård eloxering Ø 80 mm, B 77 mm, Z 12

1.420,00

1.012,00

500-04-080

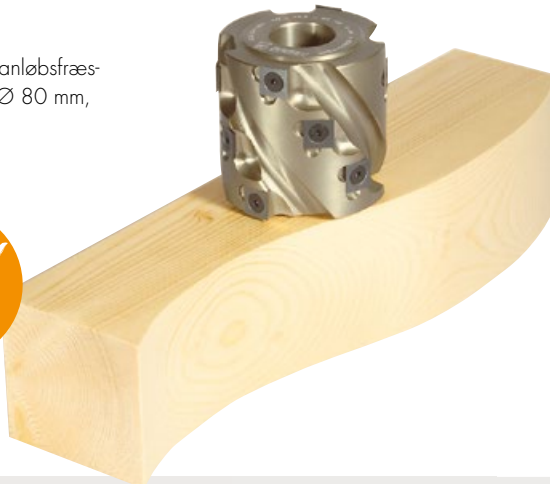
29%
BILLIGERE25%
BILLIGERE**Spiralhøvlehoved WPL-HW**

Til fræsning, niveaufræsning, bue- og anløbsringfræsning af stål, bruneret, Ø 80 mm, B 30 mm, skærebredde 100 mm, Z 18

2.942,00

2.202,00

04.2.084

**Multi-indstillingssystem til fræseanslag „220“, eftermonterings sæt**

Professionel udførelse: Fræseanslag "220" til værktøj Ø maks. 220 mm, multi-indstillings-system til fræseanslag „220“ til parallelføring og hurtigindstilling (fra konstruktionsår 2011)

1.393,00

503-141

Nyhed

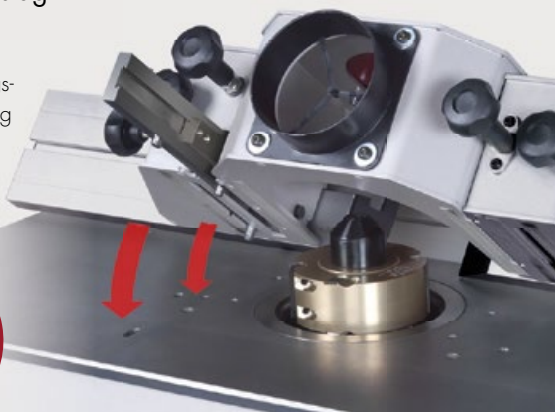

Fase fræseværktøj WPL-HW til fræsere uden fræsespindelkip, af aluminium, hård eloxering, Ø 140 mm, B 50 mm, Z 2, -90 /+90

1.683,00

1.490,00

501-04-005





**36%
BILLIGERE**

Softline-limfugefræser WPL-HW

Til arbejde med massivt blødt og hårdtræ, af stål, bruneret, Ø 140 mm, ø 30 mm, skærebredde 50 mm, Z 2, 2 softline-sinker

~~2.534,00~~
1.616,00
04.3.122

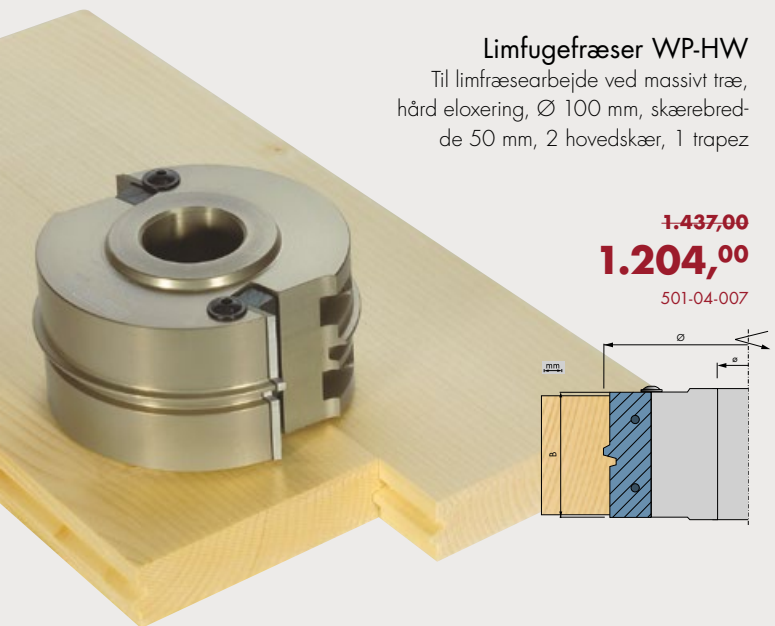

Limfugefræser WP-HW

Til limfræsearbejde ved massivt træ, hård eloxering, Ø 100 mm, skærebredde 50 mm, 2 hovedskær, 1 trapez

~~1.437,00~~
1.204,00
501-04-007

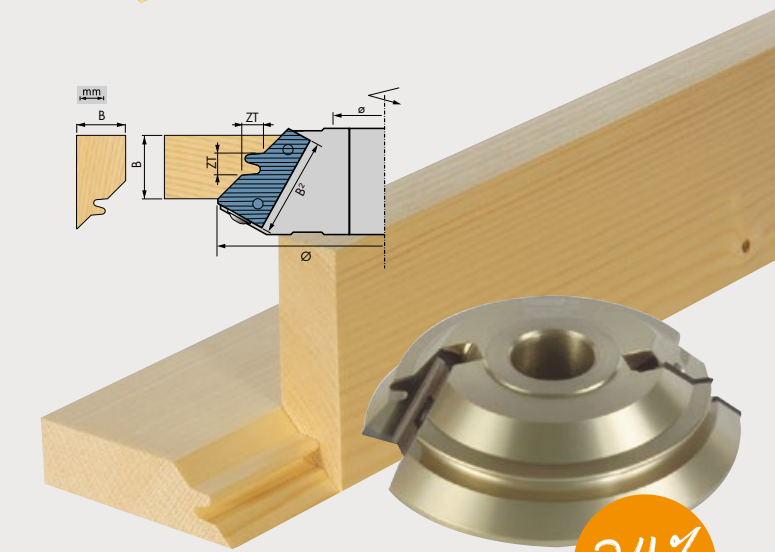

Geringslimfræser 45° WP-HW

Til limfræsearbejde i massivt træ, overflade hård eloxering, Ø 140 mm, snitbredde 14-26 mm, 2 hovedskær, 1 softlinezinke

**24%
BILLIGERE**

~~1.522,00~~
1.152,00
500-04-040

Digital højdemåler

Måleområde 0-80 mm, bredde åbning 60 mm, visning 0,10 mm, muligt at måle huldybder.

Nyhed

~~330,00~~
314,00
12.1.014

Slibeskiver til excentersliber

Diamantflex slibeskiverne med selvklæbende velcro kan anvendes universelt, med 8 huller + centerboring, velcro, antistatisk, Diamant Flex af højeste kvalitet, Ø 150 mm, velegnet til hårdt og blødt træ.

09.0.001	K60, 50 styk	224,00	190,00
09.0.002	K80, 100 styk	409,00	347,00
09.0.003	K100, 100 styk	370,00	314,00
09.0.004	K120, 100 styk	370,00	314,00
09.0.005	K150, 100 styk	370,00	314,00
09.0.006	K180, 100 styk	370,00	314,00

Nyhed

Sæt i trækasse
med 6 dele



Kombineret – sneglebor

til montageboringer i trappevanger ved hjælp af limbinder og tygvægget træ af ulegeret stål, Ø 10, 12, 14, 16, 18, 20 mm

420,00

254,00

06.0.090

40%
BILLIGERE



Kombi-slangebor

til håndboremaskiner, ideel til blødt træ og europæisk hårdt træ, til montageboringer i trappevanger ved hjælp af limbinder og tygvægget træ, skaftdiameter maks. 13 mm, i stoftaske, Ø 10, 12, 14, 16, 18, 20 mm

986,00

842,00

06.0.091

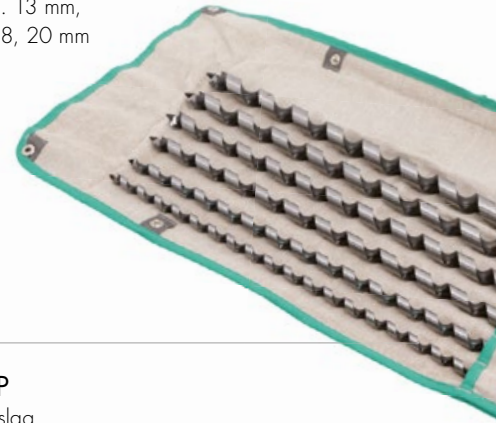

SP-knasthuls-udborer, sæt

Til boring af rene og præcise huller i alle træsorter, til fremstilling af propper til udborede udfaldne knaster og harpikslommer Ø 15, 20, 25 mm

Sæt i trækasse med
6 dele

995,00

587,00

06.0.104

41%
BILLIGERE



Forsænker til spiralbor SP

Kan også bruges som dybdeanslag, højre skærende Ø 4, 5, 6, 8, 10 mm

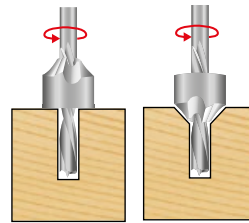

253,00

170,00

06.0.074



33%
BILLIGERE

Præcisionslidsefræser HS

Præcisions slidsefræser med to slidsefræser til fræsning af slidser Ø 8, 10, 12, 14, 16 mm, anbefalet omdrejningstal 2800–6000 o/min

40%
BILLIGERE

1.658,00

996,00

06.2.102



Hulsave-sæt 13 dele

Gør det muligt at udføre store, nøjagtige boringer til rørgennemføringer, stikkontakter- og afbrydere i træ, isolering og gipsplader

Leveringsomfang
Bimetal hulsave (Ø 19, 22, 29, 35, 38, 44, 51, 57, 68 mm)
2 x vekselskift
3 x centreringsbor

926,00

842,00

06.0.084



Profi-hulsav-sæt 7-dele

Skift med et tryk på knappen takket være det innovative MXqs system; Problemløs spånaftag med Ø 22, 29, 35, 44, 51, 64, 68 mm store åbninger.

1.470,00

1.318,00

06.0.086



Høreværn

Ideal til hobby, værksted, industri, bygningsindustri og ved plæneklipping, - lav vægt. Med ståløjle, meget let, kan foldes.

174,00

84,60

11.0.024





Video



Fræseren med dobbeltkip og HSK 63F hurtigskiftesystem

Format4kipspindel fræser profil 92 M e-motion

- ✓ Elektrosvindl med trinløs hastighed og HSK 63F-grænseflade
- ✓ Dobbelt kip 2 x 46°
- ✓ Nedklappeligt fræseanslag med to styrede akser
- ✓ HSK 63F hurtig værktøjsveksling
- ✓ Bordåbning med styrede excentriske indlægsringe
- ✓ Intuitiv e-motion-styring til fræsesvindl, fræseanslag og bordåbning



Nu fra

258.990,00

Alle udstyrsdetaljer kan findes på www.felder-group.dk eller hos din fagkonsulent.

F 700 Z

Nu i stedet for 57.184,00

50.752,00

Du sparer 6.432,00

Alle udstyrsdetaljer kan findes på www.felder-group.dk eller hos din fagkonsulent.



F 700 M

Forhør dig om prisen

Alle udstyrsdetaljer kan findes på www.felder-group.dk eller hos din fagkonsulent.



Den stærke pakke med premiumkomfort

Kipspindel fræser profil 45 M x-motion

- ✓ 6 års garanti på "Easy-Glide" kipsystemet uden smøremidler og vedligeholdelsesfrit
- ✓ Fræsespindel-hurtigvekselsystem standard
- ✓ Elektrisk højde- og vinkelindstilling Standard
- ✓ Elektromotorisk indstilling fræseanslag Standard
- ✓ Individuelle udstyrsmuligheder som f.eks. motor på op til 13,5 hk
- ✓ Tung konstruktion for højeste præcision til det bedste cost-benefit.



Forhør dig om prisen

Se udstyrsdetaljer på www.felder-group.dk eller hos din fagkonsulent.

De kraftigste Felder-fræser nogensinde

Felderkipspindel fræser F 900 M

- ✓ Højeste betjeningskomfort med "Power-Drive": elektrisk højde- og vinkelindstilling
- ✓ Felder spindel-hurtigskiftesystem
- ✓ Fræsespindelkip fra 90°-45° bagud
- ✓ Vedligeholdesfri kipsegmentføring "Easy-Glide" med 6 år garanti
- ✓ Pålidelig gentagelsesnøjagtighed og præcis hurtigindstilling: Felder Multi-indstillingssystemet
- ✓ Trinløs styring af omdrejninger op til 11.000 O/min – perfekte resultater i ethvert materiale



Forhør dig om prisen

Se udstyrsdetaljer på www.felder-group.dk eller hos din fagkonsulent.

Stabil. Sikker. Flexibel.

Felder vertikallageret giver en sikker, pladsbesparende og skånende lagring af pladematerialer af enhver slags.

Felder vertikallagere FVL

- ✓ Omkostningssparende modularopbygning, kan udvides efter behov
- ✓ Sikker og pladsbesparende opbevaring af f.eks. 27 styk 19 mm spån- eller dekorplader pr. celle
- ✓ En-mands-betjening: Indføringshøjde pladematerialet kompatibelt med Felder arbejdsbordet FAT 300 S/500 S pladekipanordning
- ✓ Let bestykning og aftagning af pladematerialer ved hjælp af stabile stålroller på indskubssidens basis
- ✓ Leveres med monteringsvejledning
- ✓ Stabil stålrammekonstruktion af forzinkede stålelementer



17.856,⁰⁰

① .400-310

De fremviste komponenter i træstruktur er ikke inkluderet i leveringen. Komponenternes mål er angivet i monteringsvejledningen.

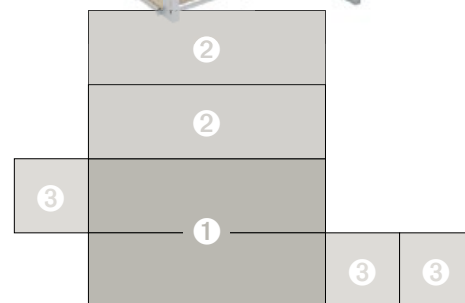

① Felder vertikallager

FVL grundmodul, 2 celler

- Hver 27 styk 19 mm spån- eller dekor-spånplader pr. celle
- Ydre mål: Længde 3180 mm, bredde 2000 mm, højde 2390 mm
- Maks. pladeformat: Længde 3000 mm, bredde 2150 mm

② FVL celle-modul, 1 celle

- 27 styk 19 mm spån- eller dekor-spånplader pr. celle
- Ydre mål: Længde 3180 mm, bredde 1000 mm, højde 2390 mm
- Maks. længde 3000 mm, bredde 2150 mm

400-311 FVL celle-modul, 1 styk

8.438,00

③ FVL celle-forlængelse

Forlængelse af cellen med hver 1000 mm

400-313 FVL celle-forlængelse, 1 styk

3.358,00



FVL lagerudvidelse til laminerede plader

- Sikker stående opbevaring af emner med tynde vægtykkeæser og store flader
- 60 mm lagerflade, maksimalt pladeformat længde 3000 mm, bredde 1440 mm ved brug af 4 styk lagerudvidelse.

400-315 FVL pladelager
2 styk

1.658,00



FVL lagerudvidelse til profillister og stænger

- Sikker liggende opbevaring af lange emner på kragarm
- Maks. længde 3000 mm med 4 styk kragarme

400-314 FVL kragarme
2 styk

808,00

Vær opmærksom på følgende!

Gulvet og gulvbelægningen i pladelagerets område skal være tilstrækkeligt bæredygtigt. Til bestykning samt transport af pladematerialer skal der være ergonomiske hjælpemidler som bæregreb eller transportvogn være til rådighed.

Opstillingsbord, afliggerhjælp, stabelvogn og en ekstra arbejdsplads



Video



De højdeindstillelige Felder arbejdsborde kan anvendes på flere måder

- ✓ Robust, fleksibel og mobil
- ✓ Bekvem transportmiddel
- ✓ Ergonomisk arbejdsplads

FAT 300

- ✓ Arbejdshøjde trinløs 425–1020 mm
- ✓ Løft hydraulisk med fodpumpe 595 mm
- ✓ 4 drejelige ruller med stop, Gummi
- ✓ Løfteevne 300 kg
- ✓ Rammestørrelse 1100 mm x 640 mm

~~10.160,00~~

8.468,00

420-241*

FAT 300 S

- ✓ Arbejdshøjde trinløs: 445–1040 mm
- ✓ Løft hydraulisk med fodpumpe 595 mm
- ✓ 2 indstillede styreruller og 2 styreruller med retnings-lås
- ✓ Løfteevne 300 kg
- ✓ Ramme: 1440 mm x 770 mm
- ✓ Efter ønske med pladekipanordning

~~13.396,00~~

12.696,00

420-239*

FAT 500 S

- ✓ Arbejdshøjde trinløs: 470–1075 mm
- ✓ Hydraulisk løft med fodpumpe 605 mm
- ✓ 2 indstillede styreruller og 2 styreruller med retnings-lås
- ✓ Bæreevne 500 kg
- ✓ Automatisk skift mellem hurtigt løft og tungt løft
- ✓ Ramme: 1440 mm x 850 mm
- ✓ Efter ønske med pladekipanordning

~~23.171,00~~

22.524,00

420-238*



Tilbehør til Felder arbejdsborde

Pladekipanordning til Felder arbejdsbordene FAT 300 S og FAT 500 S

- ✓ Enkel på- og aflæsning takket være løbe- og sideruller
- ✓ Bekvem kip af stordimensionerede plader med op til 40 mm tykkelse
- ✓ Håndtering af stordimensionerede plader med en-mand-betjening
- ✓ Kipbar fra 0°–80° (stop)
- ✓ Rammestørrelse 1930 x 1500 mm
- ✓ 7 løberuller og 15 pladeruller
- ✓ Tværstøtter (ekstraudstyr)



420-248
Ekstra tværstøtter
1.734,00

11.606,00

420-247

OP TIL
21%
BILLIGERE



Multiplex-arbejdsplade
til FAT 300, birk, lakeret 3
gange, ridsefast 1200 x
739 x 21 mm
(L x B x H)

1.750,00
1.607,00

420-243

**Hulerasterplade
Multiplex**
til FAT 300/300 S/500 S,
fast Multiplexplade med en
slidstærk lamineret overflade,
der er ikke-følsom,
1200 x 800 x 21 mm
(L x B x H)

2.458,00
1.934,00

421-244

Fordoble
opliggerfladen med
2 stk. Multiplex
hulerasterplader

Multiplex-arbejdsplade
til FAT 300 S + 500 S,
birk, lakeret 3 gange,
ridsefast, indfræste greb,
8 borer til fastgørelse af
pladekipanordninger
1650 x 940 x 30 mm
(L x B x H)

4.728,00

420-245

**Hulerasterplade
Multiplex**
til FAT 300 S + 500 S,
birk, lakeret 3 gange,
ridsefast, indfræste greb,
hulraster 96 mm,
2070 x 1170 x 25 mm
(L x B x H)

4.810,00

420-246

Tvinge med adapterskive og klemmebolt

For at spænde ovenfra skal tvingen fikseres med klemmebolten i den 20 mm store boring, 2-komponent-kunststofgreb, skinne: 22 x 8,5 mm, diameter adapterskive: 60 mm, spændesystem: Hulraster \varnothing 20 mm, udladning 100 mm, spændvidde 200 mm

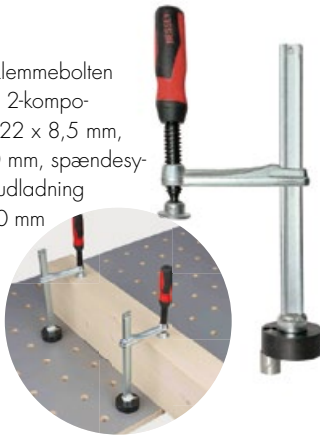

846,00

12.1.053

Vandret nedholder

til multifunktionsbord med boring \varnothing 20 mm; spændekraft op til 750 N



Indhold: 2 x vandret nedholder; 2 x bænkløkk; 4 x riflet møtrik

620,00

12.1.058

Bænkløkk

Tilbehør til den vandrette nedholder; kan også anvendes som universalanslag



Indhold: 4 x bænkløkk; 4 x riflet møtrik

107,00

12.1.0581

Bestil nu!



Vinkelstang-arm-spænder med 20 mm fastgøringsbolt

Spændekraft kan reguleres op til maksimalt 2500 Nm. \varnothing 20 mm fastgøringsbolte til værktøjsløs fastgørelse på hulraster eller funktionsplade.



Vandret

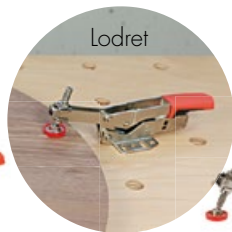

Lodret

12.1.040 Fremspring 35 mm, spændekraft 13 mm

388,00

12.1.039 Fremspring 40 mm, spændekraft 0-35 mm

373,00

Anslagsskinne med skridhæmmende belægning

Anslagsskinne aluminiumprofil 1200 x 40 x 40 mm med antiskrid belægning. Ideel at bruge som anslag i forbindelse med limning og til at forstørre udlæggefladen på dit FAT 300.

Inkluderet i leveringen: 1 stk. anslagsskinne og 2 stk. klemmehåndtag til hulrasterplade (boring \varnothing 20 mm).

833,00

421-234



BESSEY® tvinge

Udført i massivt stål, fremspring 60 mm til 20 mm boring, til bordnot 12 x 8 mm



12.1.037 Bordtvinge 120/60, spændvidde 120 mm, spændekraft op til 1800 Nm

165,00

12.1.038 Spændehåndtag 160/60, spændvidde 160 mm, spændekraft op til 2400 Nm

439,00

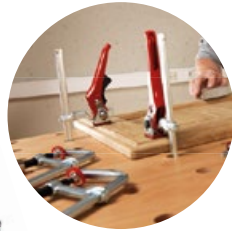

Sæt Positionsinkel

Hurtigt anvendelig og fleksibel anslagsmulighed for at positionere emner med gentagelsesnøjagtighed på et hulrasterbord med 20 mm

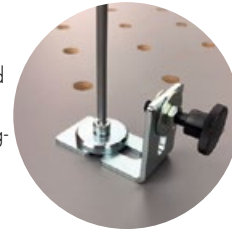

313,00

12.2.029

Sættet består af:

- 1 x klemmebolt \varnothing 20 mm med skive
- 1 x vinkel åbning 80 x 40 x 60
- 1 x anslagskrue



Funktionsplade Multiplex til Felder arbejdsbord FAT 300

Fordobling af arbejdsfladen ved enkel opklap af HPL/Multiplex kip hulrasterpladen, arbejdsflade 1200 x 800 mm, forstørret til 1600 x 1200 mm, hulrasterpladen, raster 96 mm, boring \varnothing 20 mm



Fordobl din arbejdsflade!



7.568,00

421-249

Spændeelement

til multifunktionsbord med boring \varnothing 20 mm; spændekraft op til 500 N; 2 styk



399,00

12.1.059



Felder kombimaskiner: **5 perfekt kombinerede solomaskiner**

Sandsynligvis den bedste kombination i hele verden!

Felder kombimaskine CF 741 S professional

Video



- ✓ Serie-700-aggregater af høj kvalitet garanterer pålidelig kvalitet og årelang præcision
- ✓ Enkel sykront opklap af de massive afretterborde
- ✓ 10 års garanti: "X-Roll"-formatskydebord til de største belastninger
- ✓ Lille pladsbehov med optimeret forfræser
- ✓ Gennemtestet spindel-hurtigskiftesystem fra Felder
- ✓ Pålidelig gentagelsesnøjagtighed og præcis hurtigindstilling: Felder multi-indstillingssystem
- ✓ Hvis du ønsker det: Højde- og vinkelindstilling med en 1/10 mm præcision hos rundsav og fræsespindel samt højdeindstilling af tykkelsesbord med den elektroniske "Power-Drive"-styring
- ✓ Vedligeholdelsesfri kipsegmentføring "Easy-Glide" med 6 år garanti



Nu fra

143.550,00

Se udstyrsdetaljer på www.felder-group.dk
eller hos din fagkonsulent.





To i én – save og fræse Felder kombimaskine CF 531 professional

- ✓ Høvlebredde 310 mm
- ✓ Skærelængde: 2050–2500 mm
- ✓ Fræseboks til værktøj-Ø max. 230 mm
- ✓ MF-fræsespindelsystem (ekstraudstyr)
- ✓ Langhulsbore anordning (ekstraudstyr)

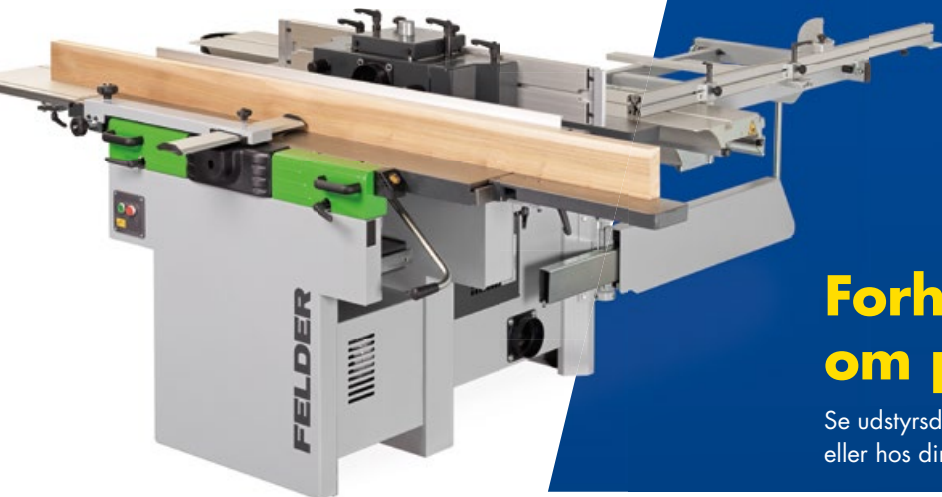

Forhør dig om prisen

Se udstyrsdetaljer på www.felder-group.dk
eller hos din fagkonsulent.

Pica Master-sæt snedker

Fire kvalitets-stifter og penne til mange forskellige anvendelsesområder.



Inkluderet i leveringen: en fin, hvid permanent marker; en blæk-hulmarker til præcise markeringer på tørre overflader; en DRY Longlife Automatic Stift inkl. 18 miner (Graphit 2B, Graphit H, rød, gul) til præcise markeringer; en FINE DRY Longlife Automatic Stift inkl. 24 miner (Grafit H) til fine linjer (Mine 0,9 mm)

576,00

12.1.060

Digital gradmåler

For præcise målinger som f.eks. savbladets relative hældning mod maskinbordet. Målpæcision $\pm 0,2^\circ$, fire sidemagneter, integreret 3,7 V lithium batteri med USB-C tilslutning



459,00

399,00

12.1.015



Ny

Pica INK-hulmarkør

er velegnet til markering af dybe borehuller, straks modstandsdygtig over for vand og slid, stiftlængde 150 mm, 1 stk.



Ny

12.1.062 rød
12.1.063 sort
12.1.064 blå

61,70
61,70
61,70

Laser afstandsmåler Metrica Flash 50

Til flader, volumen-målinger, Pythagoras-funktioner, direkte, kontinuerlige og diagonale målinger, funktion min/maks. og hukommelse, op til 50 m, præcision ± 2 mm lasertype 635 nm < 1 mW



865,00

799,00

12.1.016

Pica Longlife Automatic Pen

Markør af høj kvalitet for hurtigt og nemt at kunne tegne på næsten alle materialer, 1 stk. inkl. 1 stk. grafit hårdhed 2 B



118,00

12.1.061

Dørtvinge TL

Spændekraft op til 9900 N; nem indstillelig trykbjælke; med håndtag; meget stabil takket være

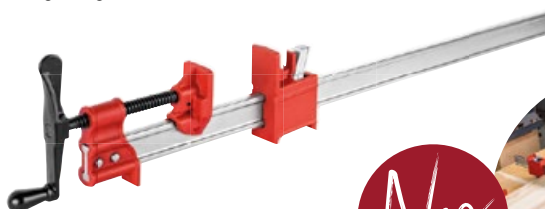

Ny

476,00

12.1.057

Limrest

HS skær, håndtag af massivt støbejern



Ny

340,00

12.1.054

Felder Stemmejernssæt med træhåndtag

Skærebredde: 6, 10, 12, 16, 20, 26 mm



818,00

672,00

12.0.055

Høvlebænk med skuffe

Høvlebænk af højbelastbar massivt avnbøg, komplet med 2 bænkekroge og en praktisk skuffe.

Pladelængde: 1900 mm
 Pladetykkelse: 40 / 120 mm
 Spændvidde forreste spænde: 170 mm
 Spændvidde bagerste spænde: 260 mm

7.015,00

12.1.011



Bærbart arbejdsbord af bøg

med skruestik og 4 bænklækker, totallængde 560 mm, totalbredde 360 mm, arbejdsplade 410 x 360 x 30 mm



1.326,00

12.2.011



Bench Block -sæt (4 stk.)

Med den skridsikre gummibelægning, som er anbragt på begge sider, forhindrer de lette Bench Block-plastblokke emnerne i at glide væk. Inderholder 4 Bench Blocks (75 x 50 x 25 mm, L x B x H)



~~141,00~~

125,00

12.0.088



Klik dig ind i Felders verden og gå på opdagelse mellem 2500 stk. værktøj og tilbehørsartikler til perfekt træbearbejdning

dk.feldershop.com

Plade klemme-vogn

Stabilitet med et bredt lufthjul Ø 265 mm, til byggeplads og værksted



~~1.488,00~~

1.437,00

12.2.051

Pladeholder

Til pladetykkelser 0-65 mm, 2 stk.

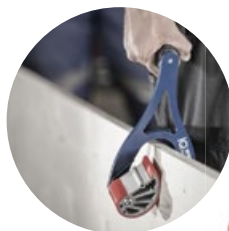

~~1.292,00~~

1.139,00

12.2.090

Dørhæver

For problemfrit løftning, hæve og sænke med hjælp af fodtryk, med løftkraft 120 kg

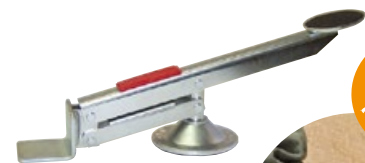

**20%
BILLIGERE**

~~492,00~~

391,00

12.0.091

Ny i
sortimentet

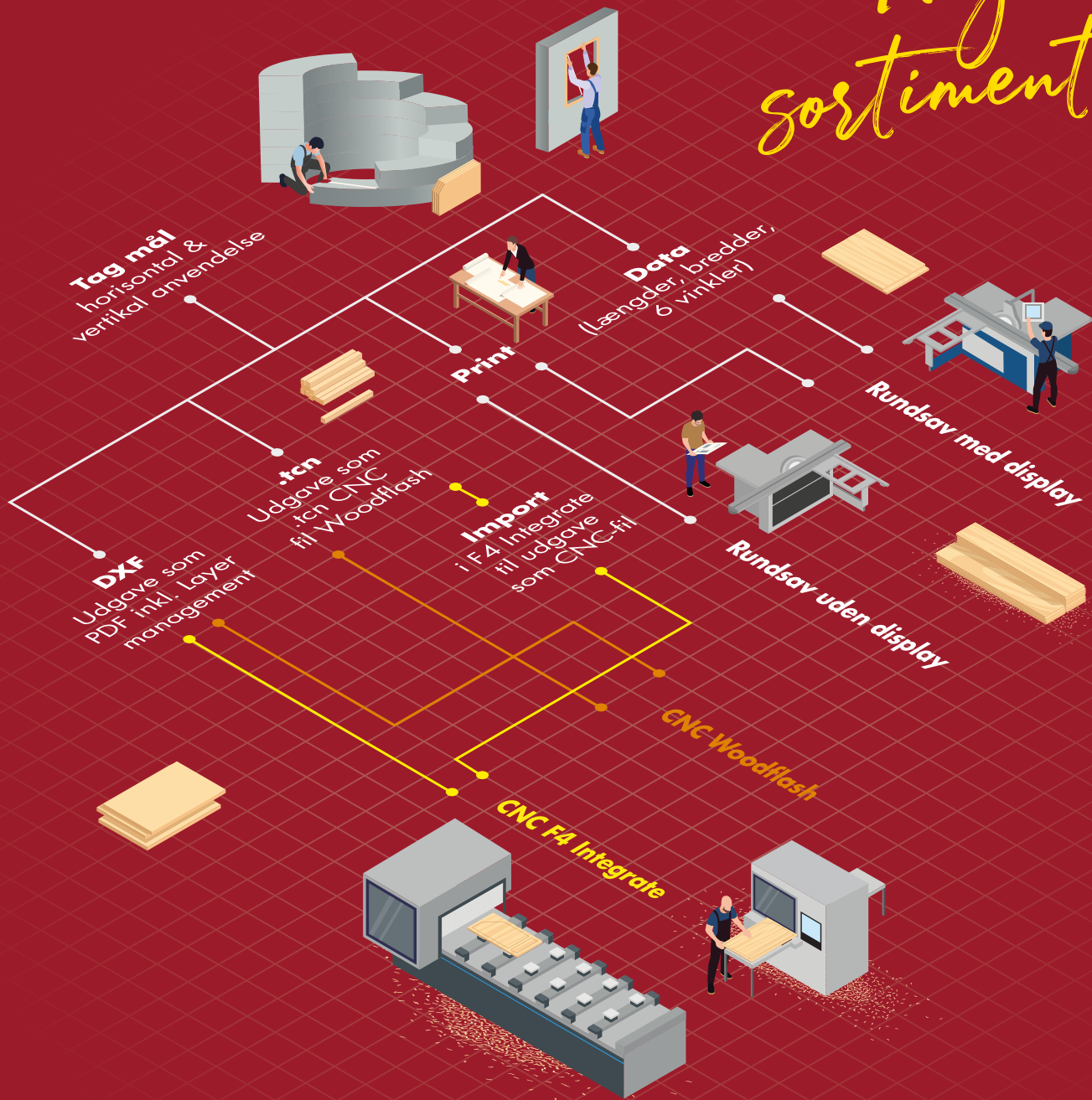

Metribox er en gennemtænkt brancheløsning uden skjulte ekstraomkostninger og helt fuldkommen hvad angår udstyr. Enkelt – hurtigt – perfekt!

Metribox opmålingsystem 360

- ✓ præcis opstilling på få minutter
- ✓ Dataoverførsel på trappesoftware
- ✓ Skabelonprintning eller CNC forbindelse
- ✓ Perfekt montering på stedet
- ✓ kæmpestort anvendelsesområde og en enorm arbejdsletelse



dæk- og montagesøtte STE med pumpegreb

Kan klare en belastning på op til 350 kg ved fuldkommen indkørt teleskopstang; enhåndsbetjening takket være 2-komponent kunststofgrebet med pumpe mekanisme; kan også bruges til skråvægge ved hjælp af trinløs klibare kontaktflader fra -45° til +45°; kan udvides med byggestativ (Vare-nr. 12.1.073)



**Bestil tilbehør
med i samme
bestilling!**



442,00

12.1.075

Byggestativ STE-BS

Tilbehør til dæk- og montagesøtte STE (vare-nr. 12.1.075) med pumpegreb med en ydre rørdiameter på 29 mm og 32 mm; hurtigt, værktøjsløs montage



412,00

12.1.073

Universalholder STE-LH

Holder med 1/4" gevindoptagelse til fiksering af hjælpemidler som f.eks. laser, kamera, arbejdslys; kan indsættes værktøjsløst på runde (0-45 mm) samt kantede (0-55 mm) bærende dele som f.eks. dæk- og montagesøtte, profiler, stigninger



107,00

12.1.074

Metrica 3D Mini Green

Automatisk laser nivelleringsapparat; Projicerer 3 nivelleringer på hver 360°, en horisontal nivellering og to vertikale nivelleringer med 90° til hinanden, 4 komplette vinkler på væggene; 2 krydsforbindelser, en i loftet og på gulvet, uden for apparatets basis for altid synlige plotpunkter

~~2.546,00~~

2.396,00

12.1.071

**Metribox opmålingsystem 360°**

Konvertering og udgave af Metribox, opmålingsdata i filformat DXF, projektopmålinger kan dermed bearbejdes individuelt på CNC-maskiner. Konvertering og udgave af opmålingsdata til den optimerede printing af skabeloner på storformatsprinter Designjet 24"-rulleprinter

44.625,00

300-04-200

Inkluderet i leveringen: delt grundplade, fjernbetjening, USB-stik, batteriladere inkl. 4 styk ladere, opmålingshjælp, aluminiumsliste, kunststofkuffert, software med licens til en PC



Video



Felder båndsave:

Beregnet til højeste belastning

Felder båndsave:
**FB 510, 610, 710 kun
i kort tid til særpris!**

- ✓ Beregnet til høj belastning: massiv maskinstander, løberuller og maskinbord af støbejern
- ✓ Standard-udstyr: lang levetid, præcision og let løb med X-Life® båndsavklinge-keramikføringer
- ✓ Enkel og bekvem båndsavklinge-hurtigvekselsystem



FB 510
Nu i stedet for 21.881,00
21.381,00
Du sparer 500,00

FB 710
Nu i stedet for 31.596,00
30.596,00
Du sparer 1.000,00

Se udstyrsdetaljer på www.felder-group.dk
eller hos din fagkonsulent.

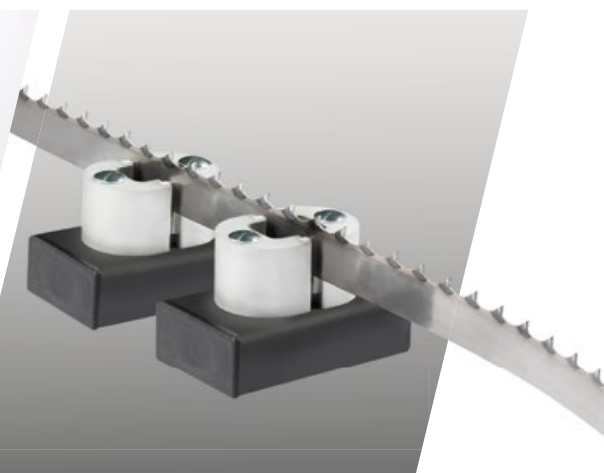



Hammer N4400 båndsav: **Multitalentet til alle værk- steder til den bedste pris.**

- ✓ Skærehøjde 310 mm
- ✓ Skærebredde 420 mm
- ✓ Skærehastighed 1200 m/min
- ✓ Kip af bord $-10^{\circ} - +45^{\circ}$



Video

Forhør dig om prisen

Se udstyrsdetaljer på www.felder-group.dk
eller hos din fagkonsulent.

Ny og i original emballage

Enkel, hurtig og garanteret til den bedste pris i vores online shop:
24 timer – alle ugens 7 dage, altid aktuel!

Nr.1 KSM 2600

Oscillerende kantslibemaskine

- ✓ Motorydelse 4 HK (3 kW)
- ✓ 3x 400 V, 50 Hz
- ✓ Arbejdsbord 750 x 300 mm
- ✓ Højdeindstilling 185 mm
- ✓ Udsugningsstuds 140 mm
- ✓ Bordkip 90°-45°

39%
BILLIGERE

20.365,00

12.496,00

14.0.925



Skruestok

Til stander-boremaskine,
spændeområde 127 mm

~~229,00~~ **216,00**

500-15-010



Hurtigspænd-patron

Til stander-boremaskine,
spændeområde 3-16 mm

~~587,00~~ **529,00**

500-15-011



**Bestil
nu!**

DR 80

Radieboremaskine

Motorstørrelse 0,55 HK
1x 230 V, 0,4 kW, Arbejds-
bord Ø 300 mm, Højde
1630 mm, Udlægning
420 mm, Spændepatron
3-16 mm, Bordybde 80 mm,
Omdrejningshastigheder
550-2000 O/min



4.668,00

3.848,00

500-15-002

DS 80

Søjleboremaskine

Motorydelse 0,75 HK, 1 x 230 V,
0,55 kW, arbejdsbord 254 x
254 mm, højde 1630 mm,
fremspring 165 mm, borepatron
3-16 mm, boreddybde 80 mm,
hastigheder 180-2740 O/min



4.498,00

3.648,00

500-15-003

DS 120

Søjleboremaskine

Motorstørrelse 1 HK 1x
230 V, 0,75 kW, arbejds-
bord 425 x 475 mm, højde
1710 mm, udlægning
255 mm, spændepatron
5-20 mm, bordybde
120 mm, omdrejningsha-
stigheder 120-3480 O/min



7.644,00

6.496,00

500-15-004

Hammer®



K2M: Den perfekte løsning for præcise snit i små rum!

Stationær, kompakt bordrundsav til den kræsne og omkostningsbevidste træarbejder

K2M Rundsav

- Motorstørrelse 2,75 hk (1,9 kW)
- 1x 230 V, 50 Hz
- Snithøjde: 80 mm, trinløs indstillelig
- Savklingediameter: 254 mm
- Snitbredde: 610 mm
- Rundsavsaggregat kipbart 0° fra 45°



VIDEO

INTRODUKTIONSPRIS

9.896,00

500-07-201, 1x 230 V, 50 Hz

FELDER GROUP DENMARK

Teknikervej 18, DK 7000 FREDERICIA | info-dk@felder-group.com

TLF. 70 20 31 60 | www.felder-group.dk



Hurtig ombygning fra høvl over sav til fræser og omvendt

C3 31

Kombimaskine

- Motorydelse 4 HK (3 kW)
- Høvlbredde: 310 mm
- Skærelængde: 865 mm
- 3-knivs automatik høvlekutter
- Tykkelseshøjde min.-maks. 4-225 mm
- Fræseanslag til værktøj Ø maks. 220 mm
- Formatskydebord: 800 mm
- Afkorteranslag: 900 mm for alle skydeborde

*4 maskiner
på meget lidt
plads – 1,5 m²*



VIDEO

Nu i stedet for 68.710,00

61.888,00

Du sparer 6.822,00

Når få detaljer gør hele forskellen

K3 winner

Rundsav

- Motorydelse 4 HK (3 kW)
- Skærelængde: 1300-2050 mm
- Skærebredde: 800 mm
- Snithøjde: 103 mm
- Formatskydebord: 2000 mm
- Afkorteranslag: 900 mm for alle skydeborde

*Snitbredden kan
trinløst indstilles på
rundsavsbordet mellem
0 og 800 mm (0-1250 mm)*



Nu i stedet for 37.622,00

31.696,00

Du sparer 5.926,00



VIDEO

STIL DIN
FORESPØGSEL PÅ
TLF. 70 20 31 60

2 i 1 maskine for præcis savning og fræsning

B3 winner

Fræser-rundsav

- Motorydelse 4 HK (3 kW)
- Fræser med 4 hastigheder: 3000/6000/8000/10.000 o/min
- Parallelanslag winner med føringskinne
- Skærebredde: 800 mm
- Skærelængde: 1300–2050 mm
- Fræser højre- og venstreløb

Rundsavklinge og
fræsespindel kipbar
fra 90°–45°

Nu i stedet for 48.622,00

42.696,00

Du sparer 5.926,00

MF Fræserspindel-skiftesystem:
I en håndvending skifter du fræserspindler
med forskellige diametre uden at ændre
de aktuelle indstillinger.



VIDEO



B3 basic

Fræser-rundsav

- Motorydelse 4 HK (3 kW)
- Savklinge kan kippes mellem 90° og 45°
- Fræser med 4 hastigheder:
3000/6000/8000/10.000 o/min
- Rundsavsanslag basic
- Snitbredde: 700 mm
- Skærelængde: 800 mm
- Fræser højre- og venstreløb

Nu i stedet for 32.896,00

31.496,00

Du sparer 1.400,00



KUN I KORT

tid

Hammer®



Sensationelle resultater til unikke priser, det finder du kun hos Hammer!

STIL DIN
FORESPØGSEL PÅ
TLF. 70 20 31 60



A2-26 Afretter-tykkelseshøvl

- Motorstørrelse 2,6 hk (1,9 kW)
- Motorspænding 1x 230 V
- Afretter-høvlebredde 260 mm
- Afretterbordlængde 1045 mm
- Tykkelseshøjde 3-184 mm
- Selvjusterende høvlekutter

INTRODUKTIONSPRIS

9.916,00

500-07261, 1x 230 V, 50 Hz



A3 31 Afretter-tykkelseshøvl

- Motorydelse 4 HK (3 kW)
- Høvlebredde 310 mm
- Afretterbordlængde 1400 mm
- Tykkelseshøjde 4-225 mm
- 3-knivs automatik høvlekutter

*Massive
høvleborde
for absolut
præcision*

Nu i stedet for 21.196,00

17.996,00

Du sparer 3.200,00



A3 41 Afretter-tykkelseshøvl

- Motorstørrelse 5,5 hk (4 kW)
- Høvlebredde 410 mm
- Afretterbordlængde 1800 mm
- Tykkelseshøjde 4-225 mm
- 3-knivs automatik høvlekutter

*Synkront
opklap af
afretterborde*

Nu i stedet for 28.896,00

23.496,00

Du sparer 5.400,00

Teknatool kan straks leveres!

Bestil den nu:
www.feldershop.com



Teknatool Nova Viking DVR 16 Bordboremaskine

Direkte drev DVR-motor (uden rem), ydeevne 1 HK (750 Watt, arbejdsområde $\varnothing = 16''$ (406 mm), afstand center af bor – Søjle / Udlægning: 203 mm bordybde 115 mm (spindelvandring), bordmål 320 x 320 mm, arbejdsbord kipbart og drejbart, spændepatron spændvidde 1–16 mm, omdrejningshastighed 150–3000 O/min (kan indstilles til 5000 O/min)

Bestil nu!



9.141,00

8.948,00

500-15-005

Teknatool Nova Viking DVR 16 Søjleboremaskine

Direkte drev DVR-motor (uden rem), ydeevne 1 HK (750 Watt, arbejdsområde $\varnothing = 16''$ (406 mm), afstand center af bor – Søjle / Udlægning: 203 mm bordybde 115 mm (spindelvandring), bordmål 320 x 320 mm, arbejdsbord kipbart og drejbart, spændepatron spændvidde 1–16 mm, omdrejningshastighed 150–3000 O/min (kan indstilles til 5000 O/min)



9.849,00

9.618,00

500-15-006

Teknatool Nova Voyager DVR 18" søjleboremaskine

Direkte drev DVR-motor (uden rem), ydeevne 1 HK (750 Watt, arbejdsområde $\varnothing = 18''$ (457 mm), afstand center af bor – Søjle / Udlægning: 228,5 mm bordybde 152 mm (spindelvandring), bordmål 320 x 320 mm, arbejdsbord kipbart og drejbart, spændepatron spændvidde 3–16 mm, omdrejningshastighed 50–3000 O/min (kan indstilles til 5500 O/min)



16.226,00

15.096,00

500-15-007

Hurtigspænde patron B16

Hurtigspændepatron med specialsikring (aflåsnings) til brug på boremaskiner med venstre-/højreløb; Til spændepatron konus MK2 eller MK3



723,00

500-15-009

Teknatool Nova Werkstückanschlag Voyager

Fremstillet af massiv aluminium, udsat i midten for også at kunne bore små emner tæt på anslaget. Længde ca. 390 mm; højde ca. 76 mm



673,00

599,00

500-15-008

Bestil nu!



Felder boremaskiner: **Ekstremt alsidig, lille pladsbehov, maksimal belastningsevne**

Dyvelboremaskine FD 21 professional: Så præcise var dyvelhulboringer ikke før!

- ✓ Kipbart boreaggregat
- ✓ 21 borespindler af høj kvalitet i 32 mm raster
- ✓ Hvis du ønsker det: Absolut gentagelsesnøjagtighed
- ✓ pneumatiske emnenedholdere og ergonomiske betjeningslementer



Video

Nu i stedet for 45.438,00

41.438,00

Du sparer 4.000,00

Se udstyrsdetaljer på www.felder-group.dk
eller hos din fagkonsulent.



FD 29 professional dyvelboremaskine

- ✓ Til dyvelboringer, rækkeboringer
- ✓ 29 borespindler i 32 mm raster
- ✓ Bor med maks. diameter 35 mm
- ✓ Kipbart boreaggregat

Forhør dig om prisen

Se udstyrsdetaljer på www.felder-group.dk
eller hos din fagkonsulent.



Bor- og stemmefunktion FD 250

- ✓ Med et stort bordformat, der kan forlænges værktøjsfrit på tre sider op til 1000 mm
- ✓ Enhåndsbetjening med håndtag, komfortabelt og nemt
- ✓ Kraftigt klemme-center, der kan anvendes til højre og venstre
- ✓ Anslag med rasterindstilling på maskinbordet til -45° ; $-22,5^\circ$; 0° ; $+22,5^\circ$; $+45^\circ$ (tilvalg)
- ✓ Spåneudsugning
- ✓ Dyvelbor-anordning med rasterskinne, borehul afstand 16, 22, 25 og 32 mm (ekstraudstyr)



Forhør dig om prisen

Se udstyrsdetaljer på www.felder-group.dk eller hos din fagkonsulent.

Ny i sortimentet

Skæremaskiner fra Arbortech til billedhuggere, håndværkere, snedkere, drejere & træarbejdere

Alt værktøj passer til gængse 100/115/125 mm vinkelslibere og ARBORTECH carving.



Præcisions-skæresystem

MINI BALL GOUGE

Baseret på den populære Ball Gouge gør den lille variant det muligt for brugerne at forme mindre radier og komme ind i stadig mindre rum. Snit glatte fordybninger, udhulinger og udfræsninger i en mindre størrelse.

GRAVERINGSVÆRKTØJ

Graveringsværktøjets yderside er bestykt med to skær og giver mulighed for kontrolleret skæring. Med denne kan der skabes højre vinkler. Desuden giver den mulighed for god adgang til smalle rum. Graveringsværktøjet kan anvendes skråt for at skære på ydersiden og lodret for at kunne bore dybt i træ.

CYLINDERPUDSER

Slut dit arbejde med cylinderpudseren. Spiralslibehætterne kan fås med grovere og finere kornstørrelse, og de kan hurtigst skiftes ud. Cylinderpudseren er derfor ideel til at bruge til at slibe og polere efter skærearbejde.

UNIVERSALBASE

Adapteren er udviklet, så den passer til Carving eller 100, 115 og 125 Standard vinkelsliberen med M14-optag. Denne adapter udgør den basis, som de tre forskellige præcisionsoptag uden problemer kan skiftes ud med. Den slanke adapter giver præcisionsoptagene yderligere rækkevidde. På denne måde bliver vinkelsliberen til et præcisions-skæreværktøj.

Inkluderet i leveringen*: Slibeoptag, fræseoptag, kuglefræseoptag, universaladapter 2 x spiralslibere (K60 + K120), 2 x unbrachogevind



1.036,00

400-12-108

**SÆT
TILBUD**

Ball Gouge – Kuglemejsel

Glatte konkave overflader, ideelle til udfræsning af hulrum; lette at udhule og adskille fra hinanden; fremstillet af smukke, mejslede teksturer på træoverflader; Anti Grab teknologi forhindrer stemmeanordningen i indgravering; roterende vendeskær

Passer til spindestørrelse M10 & M14 (AU/UK) M14 (EU) 5/8" (USA)
Ringformet fræser Ø 30 mm

Inkluderet i leveringen: 1 x Ball Gauge, 1 x unbrachonøgle



922,00

400-12-107

Kontur excentersliber

Slibning af dybe indre profiler, skåle og friformede profiler; detaljeslibning; komplekse former; let eller aggressiv slibning; effektive ekscenter slibebevægelser; tilpasser sig emnets radier; ingen inddykning på slibepapirets kant
Slibeskive-Ø 50 mm; Forlængelsens længde 62 mm; monteringsgevind M14

Inkluderet i leveringen: hver 1 x excentersliber montering; slibeskive; unbrachonøgle; 2 x flanger og skruer; hver 3 x slibeskiver i K80/120/180/240/320/400/600



607,00

400-12-103

Industrial Woodcarver – Fræseskive

Frihånds fræsning i hårdt og blødt træ; Grov formning og noffræsning; Mellemstore til store projekter; Ideel til hurtige træspåner ved modellering (Børster; skaller, stole, gyngeheste etc.); Høj kvalitet og lang levetid også i de hårdeste træsorter, udskiftelige hårdmetalskær (klingerne har lang levetid) Ø 100 mm; skær-Ø 8 mm; boring 22 mm; 3 runde hårdmetalplatter

Inkluderet i leveringen*: Industrielt ProGuard kit, industriel klinge/fræseskive, Pro Guard, Torx-nøgle

**1.036,00**

400-12-100

TURBOScraper – fræseskive

Ideel til fin og detaljeret frihåndsfræsning og høvling; perfekt til begyndere, da der er frit udsyn til emnet samt snit- og skæreflade; det frembringer fine spåner uden støv; skive af smedet aluminium i høj kvalitet; skæret af wolframcarbide kan drejes og udskiftes;

Inkluderet i leveringen*: Turbo Scrape, 4 mm unbrachonøgle med kort arm

**1.036,00**

400-12-109

TURBOPlange fræseskive

Tilordning af skærene skaber en glat overflade og kræver kun minimal slibning; Power skæring i hårde og bløde træsorter; hurtig og frihånds former, høvle og slibe; ideel til flade overflader; kan anvendes til høj præcision også til føringer og fræseskabeloner; nem efterslibning med en diamantfil; Ø 100 mm; bredde 12,5 mm; materialetykkelse 2,6 mm; boring 22 mm; 3 hårdmetalplatter

Inkluderet i leveringen*: 1 x TURBOPlane fræseskive, 2 x Spacer Washer (distanceskive)

**1.036,00**

400-12-102

Slibeskivesæt: Ø 50 mm

Det blandede sandpapirsæt indeholder slibepapir med en stor, en fin samt en meget fin kornstørrelse og er ideelt til alverdens forskellige anvendelsesmuligheder.

Inkluderet i leveringen: Slibepapir-sættet indeholder 21 vinkelslibeskiver med forskellige kornstørrelser. Du får 3 af hver slibeskiver med kornstørrelserne 80/120/180/240/320/400/600

Bestil med
det samme

**118,00**

400-12-104

NEMT. HURTIGT. MED GARANTI.

TIL BEDSTE PRIS
I ONLINESHOP

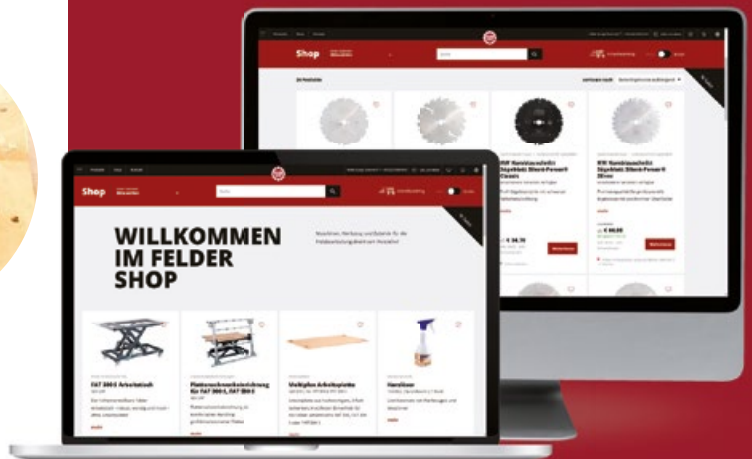

Klik dig ind i Felders verden og gå på opdagelse mellem 2500 stk. værktøj og tilbehør – til perfekt træbearbejdning.

dk.feldershop.com

Hammer båndsave N2-35 & N2-38

Til små arbejdsrum, men store krav til kvalitet og ydeevne!

Båndsave til den kvalitets- og prisbevidste træhåndværker.

Hammer båndsav N2-35

- ✓ Enkel skift af båndsavblad
- ✓ Stabil konstruktion
- ✓ Efter ønskes leveres de også som mobile maskiner
- ✓ Skærehøjde 235 mm
- ✓ Snitbredde 340 mm
- ✓ Båndsavslængde 2630 mm
- ✓ Rullediameter 350 mm

7.096,00

6.096,00*

500-13-351
uden underbygning

500-13-355
Underbygning til N2-35
1.148,00



Video



FLEX-BACK savklinge

til N2-35; Længde 2630 mm
Båndsavklinge med fleksibel bladryg; forandet, sæt og slebet; Tandspidser med hårdhedsgrad på 60-62 HRC slebet på ryggen; Krop med hårdhedsgrad 38 HRC; til europæisk nåletræ og hårde træsorter; til dels også eksotisk hårdt træ, diverse kunststoffer

13.7.3506	Bredde 6 mm, Tykkelse 0,60 mm	154,00
13.7.3510	Bredde 10 mm, Tykkelse 0,60 mm	157,00
13.7.3515	Bredde 16 mm, Tykkelse 0,50 mm	161,00
13.7.3520	Bredde 20 mm, Tykkelse 0,50 mm	163,00





Hammer båndsave N2-38 overbeviser med unikke maskindetaljer i sin klasse.

Hammer båndsav N2-38

- ✓ Bordklipping -5° – $+45^{\circ}$
- ✓ Skærehøjde 310 mm
- ✓ Skærebredde 360 mm
- ✓ Rullediameter 380 mm
- ✓ Båndsavslængde 3556 mm

INTRODUKTIONSPRIS

10.156,00

500-13-380



Video



LED maskin-lampe svanehals

Ideel til brug ved båndsave, boremaskiner, kantslibere og meget mere. Ydelse 5 W (230 V), svanehals længde 750 mm

~~798,00~~
757,00

13.0.001

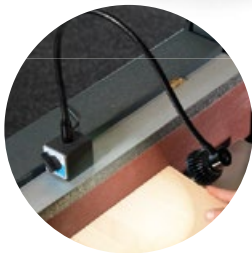

Nedklapbar slibeindretning til båndsave

med slibesko (flade, runde). Passer til Felder og Hammer (undtaget herfra er N2-35).



~~1.930,00~~
1.792,00

423-041



Universal linielaser til alle båndsave

Felder linielaser til båndsave gør det muligt at projicere skærekanten på dit emne og sørger derved for hjælp ved skæring.

~~891,00~~
806,00

423-042



Maksimal fleksibilitet ved slibning af kanter til den bedste pris

Kantpudsning gjort fleksibelt og sikkert med Felder FS 700 K

- ✓ Bearbejdning af lange emner
- ✓ Slibebåndshøjde 200 mm
- ✓ Slibeaggregat kipbart
- ✓ Polering af akryl med polerbånd
- ✓ Opbevaringsrum i standen



Video

Ny

INTRODUKTIONSPRIS
22.660,00

14.0.930, 3x 400 V, 50 Hz

Papirslibebånd

til kantslibemaskine FS 700 K

- Slibecylinderen er dobbelt justeret, i lige vinkel og skråt mod køreretningen
- 3000 x 200 mm



14.2.1015	5x K 40	452,00	408,00
14.2.1025	5x K 60	344,00	315,00
14.2.1035	5x K 80	312,00	289,00
14.2.1045	5x K100	292,00	272,00
14.2.1055	5x K120	292,00	272,00
14.2.1065	5x K150	292,00	272,00

Filt polerbånd

Til brug på kantslibemaskine FS 700 K

- Pålimet merinouldfilt til forpolering, polering og højglanspolering af akrylplast og metaller.
- 3000 x 200 x 4 mm



2.032,00
1.862,00

14.2.1005

Slibe- og polerpasta

Afklaringspasta af høj kvalitet med et specielt poleringskorn skaber fremragende glans på alle overflader.

- til polering af plast (PMMA) og metaller, ca. 1,25 kg
- I forbindelse med filt polerbåndet til bearbejdning af kanter og overflader af akrylplast og metaller

Bestil
nu!

~~179,00~~
162,00

10.0.101



Bemærk: Maskinen FS 700 er ikke på lager.

48 Leveringstiden er ca. 2 måneder.

Alle priser er i kroner excl. moms og uden montage og uden levering DAN|DEK.7



Hammer HS 950: Den perfekte begynder- maskine til krævende kantslibearbejde

- ✓ Slibebånd-oscilatorer der både kan til- og frakobles til optimalt brug af hele slibebandsfladen
- ✓ Slibning af emner i overstørrelse takket være den åbne konstruktion
- ✓ Trinløst slibebords-klip 0°–90°
- ✓ Indstilling af bordhøjde med håndhjul
- ✓ Ekstra bord til rundslibning



Video

**Bestil med
det samme**

Forskellige størrelser og korn,
stor rivestabilitet og stabilt
underlag



Papirslibebånd til kantpudser HS 950

Slibebånd til kantpudserne

- Slibecylinderen er dobbelt justeret, i lige vinkel og skråt mod køreretningen
- 2515 x 150 mm

14.2.0825	5x K 60	219,00	207,00
14.2.0835	5x K 80	199,00	179,00
14.2.0845	5x K100	190,00	172,00
14.2.0855	5x K 120	190,00	172,00
14.2.0865	5x K 150	190,00	172,00

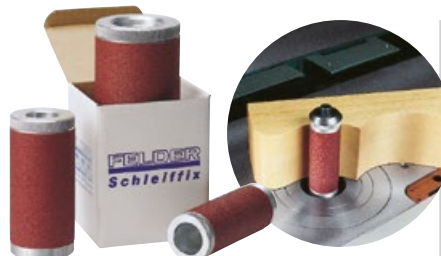

Schleiffix

Med ekscenterspænder til klemning af endeløst slibepapir, boring til fræsespindel \varnothing 30 mm, højde \varnothing 110 mm

423-028	\varnothing 45 mm	978,00	842,00
423-029	\varnothing 60 mm	1.106,00	961,00
423-030	\varnothing 80 mm	1.548,00	1.352,00

Slibebands- renser

~~224,00~~

165,00

10.0.100



Håndslibepapir

1 rulle slibepapir, for brug i Schleiffix, 110 x 20.000 mm (H x L)

09.1.041	K 80	229,00	169,00
09.1.042	K 100	224,00	166,00
09.1.043	K120	221,00	166,00





Giv dit emne personlighed! Felder børstemaskiner

- ✓ 2 børsteaggregater bestykket med en stål og Tynexbørste K60
- ✓ Børstediameter 200 mm
- ✓ separat finindstilling af det 2. børsteaggregats
- ✓ Emnehøjde fra 3 til 200 mm
- ✓ Maskinstander med sideåbning til emner af stor bredde
- ✓ Hurtig og enkel betjening

Forhør dig om prisen

Se udstyrsdetaljer på www.felder-group.dk eller hos din fagkonsulent.



Felder kantslibemaskine med finérslibningsindretning FS 900 KF: Rene kanter

- ✓ Trinløs kip af pudsebord 90°–45°
- ✓ Finérslibning-anordning
- ✓ Justering af bordhøjde 150 mm
- ✓ Båndløberuller med Ø 80 og Ø 160 mm
- ✓ Båndløbshastighed 11 m/sek
- ✓ Slibebåndoscillation med egen oscillationsmotor
- ✓ Slibebåndlængde 2200 mm, slibebåndbredde 150 mm



Video



Forhør dig om prisen

Se udstyrsdetaljer på www.felder-group.dk
eller hos din fagkonsulent.

Perfekt slibning til alle formater Felder båndpudser FS 722

- ✓ Slibedybde 800 mm
- ✓ Slibebåndsbredde: 150 mm
- ✓ Fremføringshastighed:
25 m/s (båndløb)



Forhør dig om prisen

Se udstyrsdetaljer på www.felder-group.dk
eller hos din fagkonsulent.



Video



Fleksibel manuel håndkantlimemaskine med limbeholder til stationær og mobil brug

Kantlimer ForKa 200 ECO plus

- ✓ Forarbejdning af ABS-, PVC- og trækanter
- ✓ Alt efter kantmateriale er en indre radius på 25 mm mulig
- ✓ Skala indstilling til kanttykkelse, kanttykkelse 0,4–3,0 mm op til en emnehøjde på 60 mm
- ✓ Hurtig klar til anvendelse med hurtigt opvarmende varmekar, digital temperaturindstilling
- ✓ Flexibilitet grundet brugen af smeltelim granulat, fin justerbar afgivelse af lim
- ✓ Trinløst fremtræk med komfort-styring



12.296,00

17%
BILLIGERE

10.196,00

16.3.009

Søjlesuger
til fiksering af emnet

1.010,00
695,00

400-095



31%
BILLIGERE





TIP:
Kombiner slibebordet med
arbejdsbordet FAT 300 fra Felder
for maksimal brugerkomfort

Ren arbejdsplads – rene emner – vigtig for din sundhed!

Felder slibebord FST 160

- ✓ Støvet fanges og bliver straks udsuget
- ✓ stor opliggerflade med gennemgående udsug
- ✓ Udsugningstilslutning (kan monteres til venstre eller højre)
Mål 1660 x 1020 mm (L x B)
- ✓ Arbejdsfladen udsuget 1530 x 800 (L x B)
- ✓ Arbejdshøjde indstillelig 726–1026 mm

18%
BILLIGERE

14.396,00

11.848,00

420-250



Felder kantlimer serie G 303: Ydeevne, fleksibilitet og betjeningskomfort i en maskine

- ✓ Kanttykkelse: 0,4–5 mm
- ✓ Emnehøjde: 10–50 mm
- ✓ Automatisering: "Quick-set system"
- ✓ 7" touchscreen styring
- ✓ Mulighed for 3 finishaggregater
- ✓ Kapsaveaggregat med linear- eller radiefærsning



Video

G 383

Topmodellen til bearbejdning af emner med standardudstyret hjørnerundingsaggregat og fripladser på op til tre ekstra finishaggregater.



G 363R

Budgetmodellen til to bearbejdning af emner med standardudstyret, kapsaveaggregat med radiusbearbejdning (hjørnerunding) og fripladser på op til tre ekstra finishaggregater.



G 363

Kom godt i gang med kompaktklassen med aggregater af høj kvalitet, ydeevne, fleksibilitet og betjeningskomfort til den bedste pris.



Nu fra

189.955,00

Udstyrsdetaljer kan findes på www.felder-group.dk eller hos din fagkonsulent.

Perfekte emner i kun en arbejdsstrin

Felder kantlimer G 580 classic

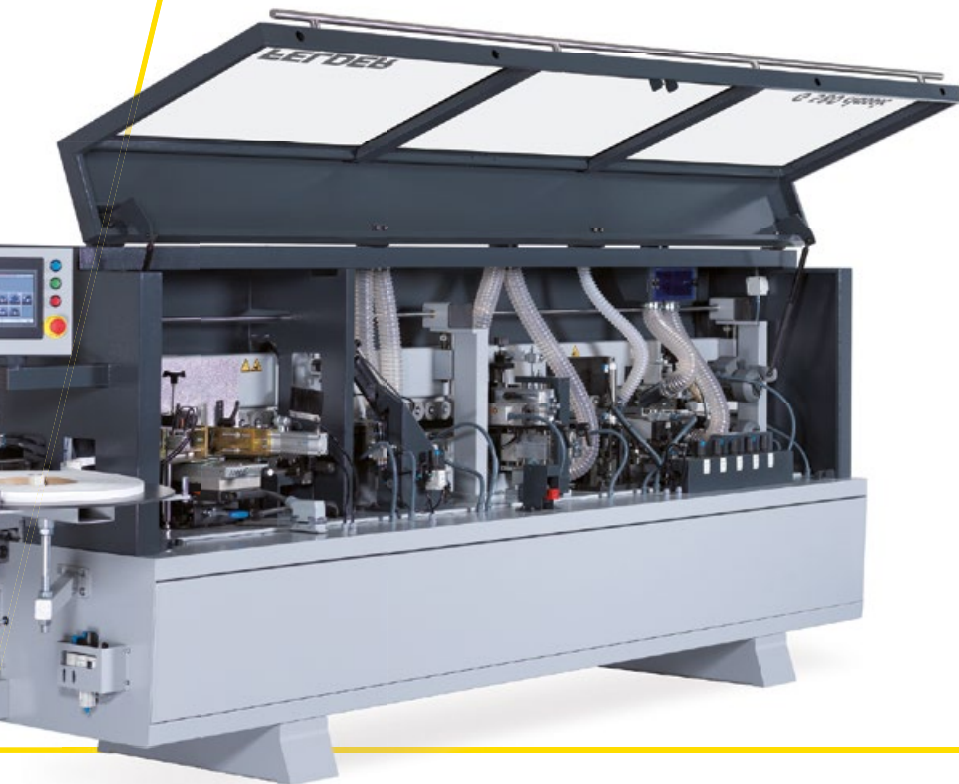

- ✓ Korteste omstillingstider: Udskifteligt limkar til EVA og PUR lim
- ✓ De hurtigste indstillinger med Felder "Quick-set system"
- ✓ Kanttykkelse på 0,4–5 mm
- ✓ Emnehøjde på 8–50 mm
- ✓ Altid uden oprifter: Fugefræseaggregat med to diamantbestykkede spiralfugefræsere

Forhør dig om prisen

Udstyrsdetaljer kan findes på www.felder-group.dk eller hos din fagkonsulent.

Video



Felder G 220

Begynd i kantbearbejdning

- ✓ Stor ydelse og lille pladsbehov – kun 2 m opstillingsplads.
- ✓ Kanttykkelse: 0,4–2 mm
- ✓ Emnetykkelse: 10–45 mm



Forhør dig om prisen

Alle udstyrsdetaljer kan findes på www.felder-group.dk eller hos din fagkonsulent.

Felder G 263

Et stort mirakel der kræver meget lidt plads uden at gå på kompromis med præcision og komfort

- ✓ Opstillingslængde: 2850 mm
- ✓ Kanttykkelse: 0,4–2 mm
- ✓ Emnetykkelse: 10–45 mm
- ✓ Automatisering: "Quick-set system"
- ✓ Op til 3 finish-aggregater for optimalt finish



Nu fra

119.165,00

Udstyrsdetaljer kan findes på www.felder-group.dk eller hos din fagkonsulent.

Video



tempora

KANTLIMERE

**TIL PVA, PUR, NULFUGE
I FIRMAER AF ENHVER
STØRRELSE**



tempora F800 med tilbageføring

Automatisering for større udbytte

tempora F400

Glimrende produkt til den bedste pris

Se udstyrsdetaljer på www.felder-group.dk
eller hos din fagkonsulent.

DEN PERFEKTE LØSNING TIL ALLE UDFORDRINGER

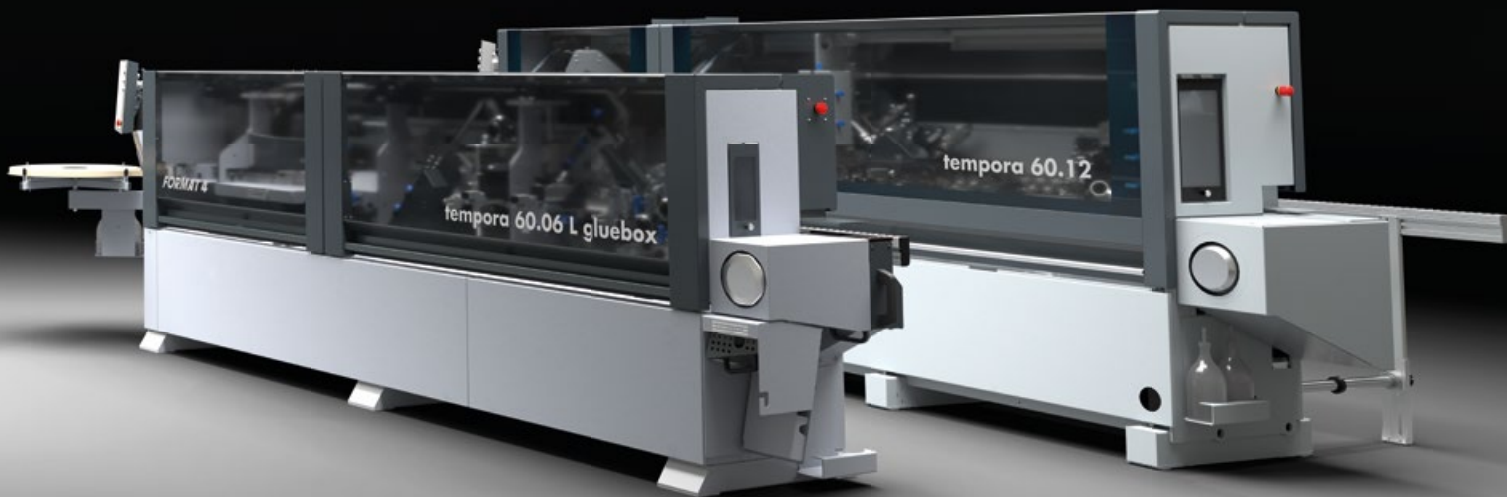

tempora F600 glueBox®
PUR revolutionen til ethvert budget

tempora F800
Optisk nul-fuge takket være industristandard

tempora F600 60.06L glueBox
nu fra

439.495,00

Afbildning af maskinerne kan være vist med specialudstyr.
Udstyrsdetaljer kan findes på www.felder-group.dk eller hos din fagkonsulent.

Format4 CNC bearbejdningscentre: **Maskine og software – alt fra samme leverandør!**

Format4 CNC bor- og dyvelbearbejdningscenter D-Jet: **CNC bore- og dyvelbearbejdning på meget lidt plads**

- ✓ CNC-bearbejdning på meget lidt plads 3,5 m²
- ✓ Intuitiv styring
- ✓ Fleksibelt udvalg af forbindelsesled
- ✓ Borehoved med tre horisontale og tre vertikale spindler samt en notsav
- ✓ Op til fire emner kan bearbejdes samtidig
- ✓ Automatisk indføring af dyvel med en stor vibrationstransportør



Video

Forhør dig om prisen

Se udstyrsdetaljer på www.felder-group.dk eller hos din fagkonsulent.

Format4 CNC bearbejdningscenter c-express 920 classic

- ✓ CNC-produktivitet på kun 3,4 m²
- ✓ Tegne = programmere, intuitiv betjent software
- ✓ Software Woodflash til korpusplaner 2D/3D inkl. tilknytning til maskinen
- ✓ Korpus-konstruktions-komplet bearbejdning
- ✓ Tresidet fræsning med fræsespindel
- ✓ F4®Solutions^{ready}

Nu fra 317.485,00

Udstyrsdetaljer kan findes på www.felder-group.dk eller hos din fagkonsulent.



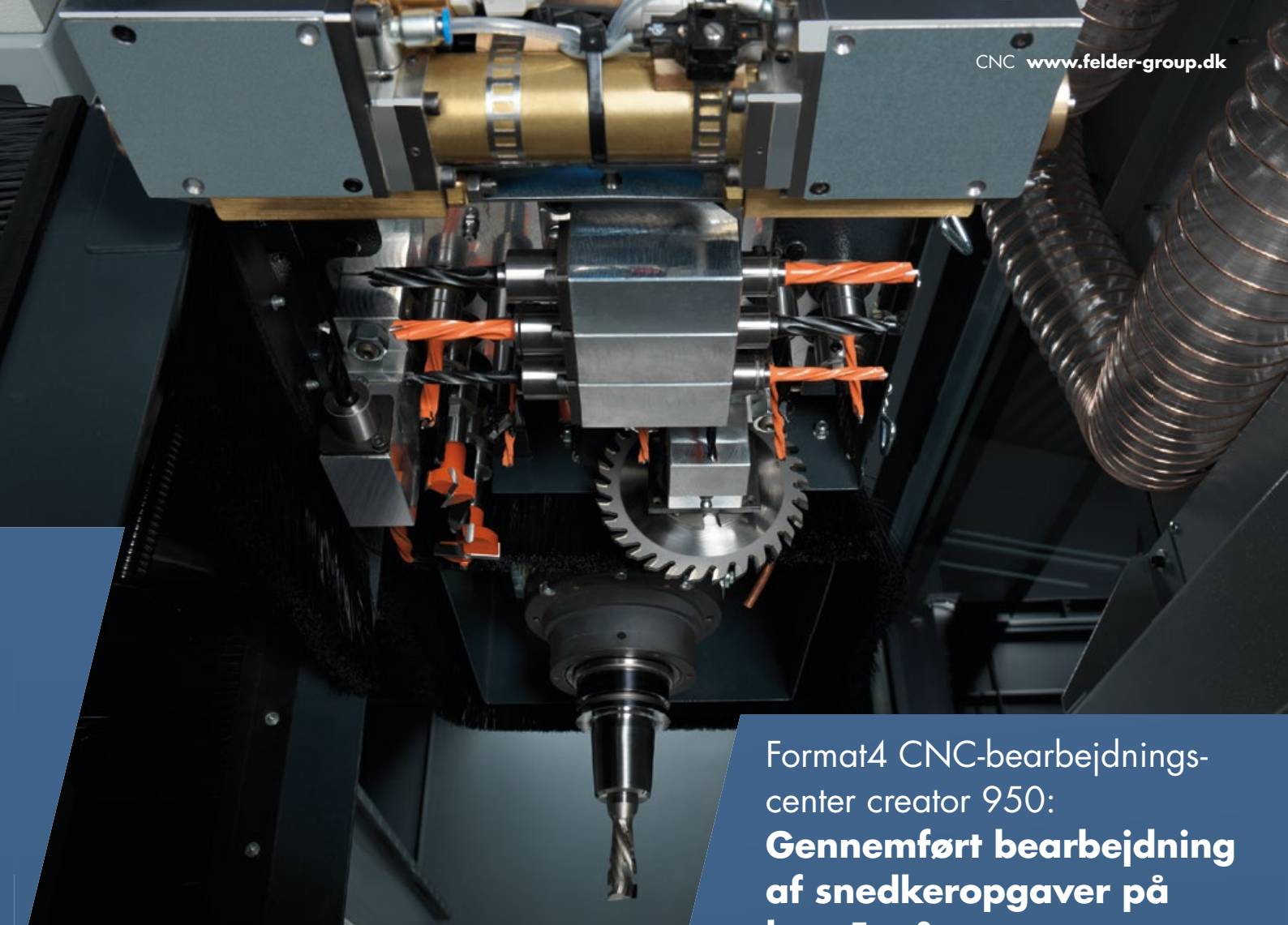

Format4 CNC-bearbejdningscenter creator 950:
Gennemført bearbejdning af snedkeropgaver på kun 5 m²

- ✓ Enkel programmering – hurtig simulation – effektiv produktion
- ✓ Maksimal produktivitet uden omstillingstider
- ✓ Emner holdes kraftigt fast, selv smalle emner
- ✓ Traditionel bearbejdning fra oven – enkel påføring
- ✓ Luftpudebord for en skånende transport
- ✓ Vores egen og letforståelige software



Video

Forhør dig om prisen

Alle udstyrsdetaljer kan findes på www.felder-group.dk eller hos din fagkonsulent.

Skab større udbytte med CNC-produktivitet nu! Nem betjening takket være mulighed for at tegne eller programmere.

Fem akser til universal håndværkeren

Format4 5-akset CNC bearbejdningscenter profit H350R

- ✓ Små opstillingsmål – mindre pladsbehov!
- ✓ 5-akse-fræsespindel i kraftig konstruktion med flydende afkølet 12 kW motor
- ✓ Tegne = programmere, intuitiv betjent software
- ✓ CNC-software inkl. 3D-korpussoftware F4®Design til præsentation, stykliste og forbindelse til maskinen
- ✓ Portal konstruktion, synkront drev, massiv konstruktion for maksimal ydelse
- ✓ Værdifuldt 2-kreds vakuum-spændsystem med 100 mm sugehøjde
- ✓ Stort Y-mål til maksimal bearbejdningsdybde
- ✓ F4®Solutions^{ready}

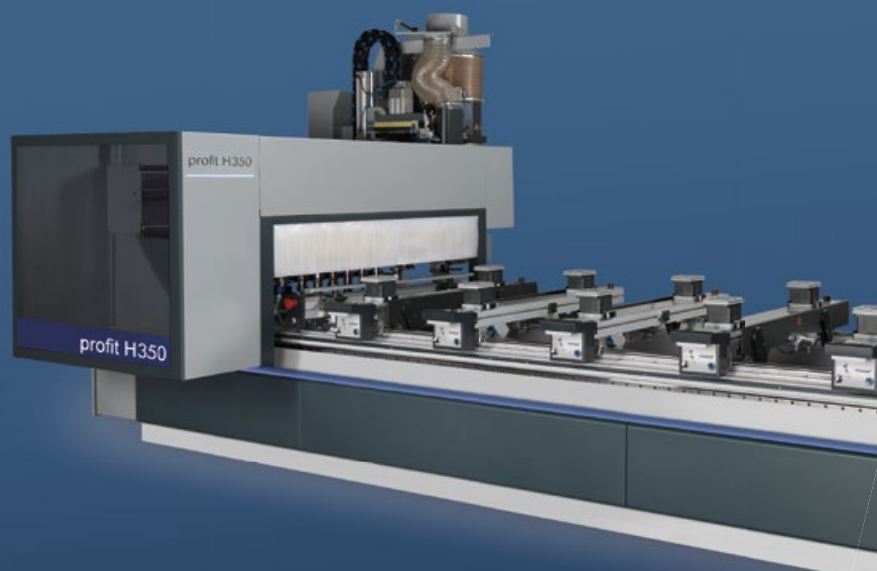

Nu fra
854.338,00

Se udstyrsdetaljer på www.felder-group.dk
eller hos din fagkonsulent.



Video

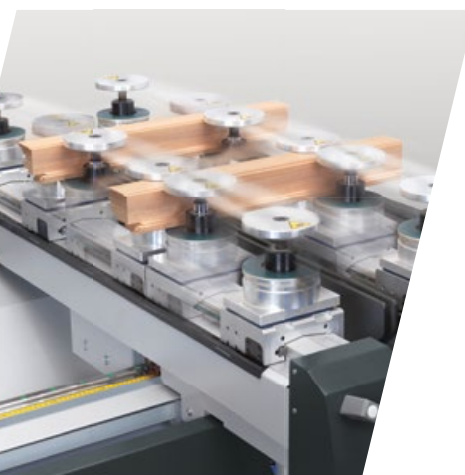



High-End CNC-teknologi med en meget lille investering

Format4 CNC-bearbejdningscenter profit H200R

- ✓ Små opstillingsmål - mindre pladsbehov!
- ✓ Tegne = programmere, intuitiv betjent software
- ✓ CNC-software inkl. 3D-korpussoftware F4®Design til præsentation, stykliste og forbindelse til maskinen
- ✓ Portal konstruktion, massiv konstruktion for maksimal ydelse
- ✓ Borehovedet rækker over hele arbejdsområdet
- ✓ Værdifuldt 2-kreds vakuum-spændsystem med 100 mm sugehøjde
- ✓ F4®Solutions^{ready}

Nu fra
534.742,00

Se udstyrsdetaljer på www.felder-group.dk eller hos din fagkonsulent.

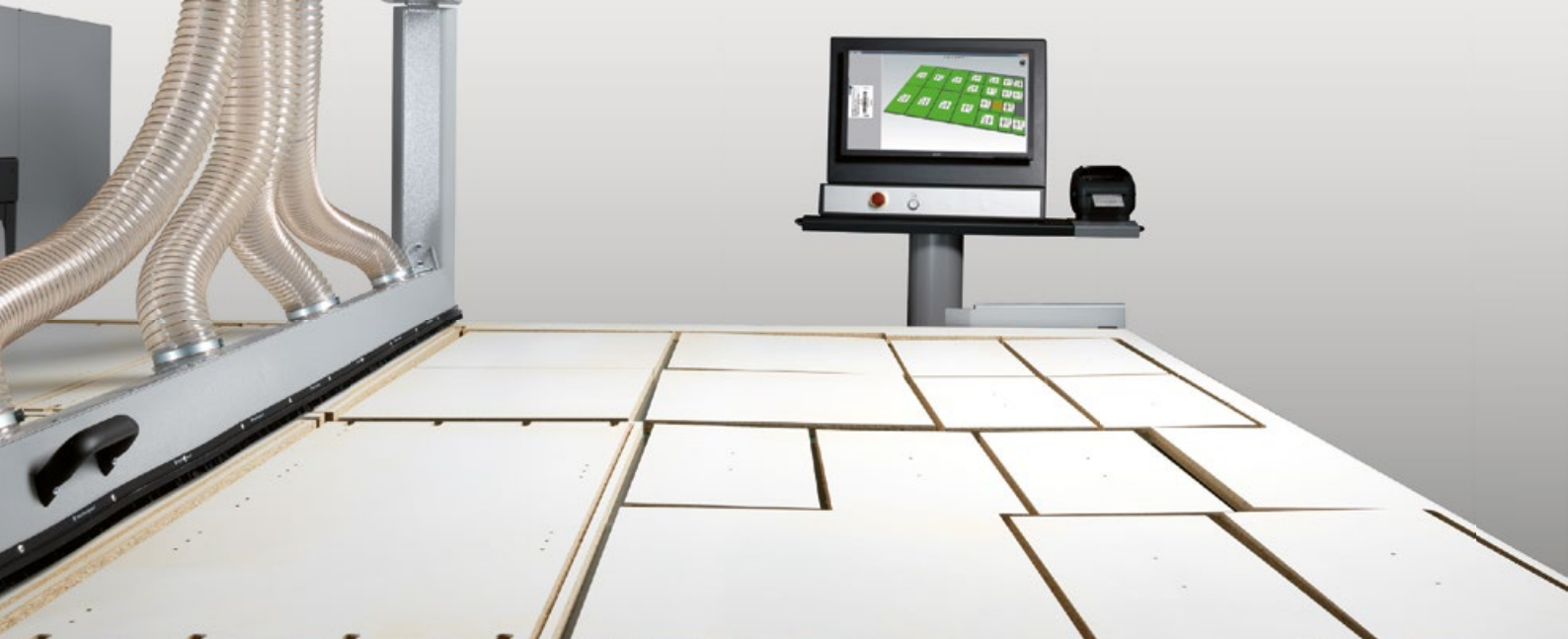

3-, 4-, 5-akse nesting til møbelproduktionen

Format4 Nesting-CNC-Bearbejningscenter profit H100/150

- ✓ Intelligent SMART ZONING-vakuumbetjening til penduldrift
- ✓ Fire maskinstørrelser til ethvert værksted: 16.38, 22.32, 22.43 og 22.61
- ✓ Tilbagetrækket anslagsrække til vindskrænket bearbejdning af enkelte emner med spindel med 3 eller 4 akser
- ✓ Stort Z-åbningsmål på 200 mm til bearbejdning af høje emner
- ✓ På- og aflæsningsenhed samt automatisk etikettering på læssebordet
- ✓ Op til 35 værktøjspladser
- ✓ F4®Solutions^{ready}



**Forhør dig
om prisen**

Se udstyrsdetaljer på www.felder-group.dk
eller hos din fagkonsulent.

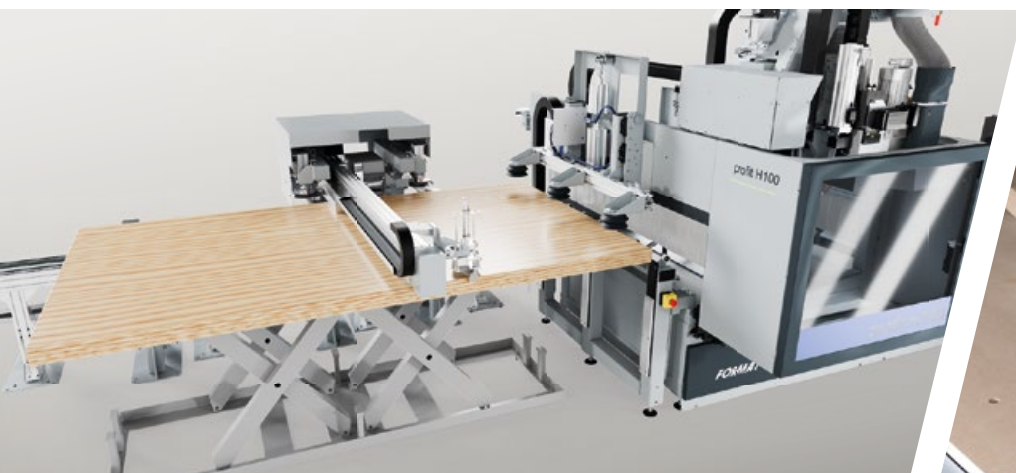

4.0 møbelproduktion starter nu

Format4 CNC-bearbejdningscenter profit H80I



Nu fra
604.900,00

Se udstyrsdetaljer på www.felder-group.dk
eller hos din fagkonsulent.

Video



Format4 CNC bor- og dyvelbearbejdningscenter D-Jet

CNC bore- og dyvelbearbejdning på meget lidt plads

- ✓ CNC-bearbejdning på meget lidt plads 3,5 m²
- ✓ Fulldautomatisk indsættelse af dyvel og lim
- ✓ Diverse korpusforbindelser kan bearbejdes
- ✓ Op til 4 emner samtidig
- ✓ Intuitiv betjenbar software F4®Integrate
- ✓ F4®Solutions^{ready}

Forhør dig om prisen

Se udstyrsdetaljer på www.felder-group.dk
eller hos din fagkonsulent.



Mayer pladeopdelingssave kappa automatic: Stærk ydeevne, præcis & effektiv tilskæring

kappa automatic 100: Mere kraft, mere ydelse, mere komfort! Pladesaven med udvidet udstyr – energi effektiv, hurtig og absolut præcis

kappa automatic 120 er den ideelle pladesav til hurtig og præcis tilskæring af enkeltplader og pladepakker.

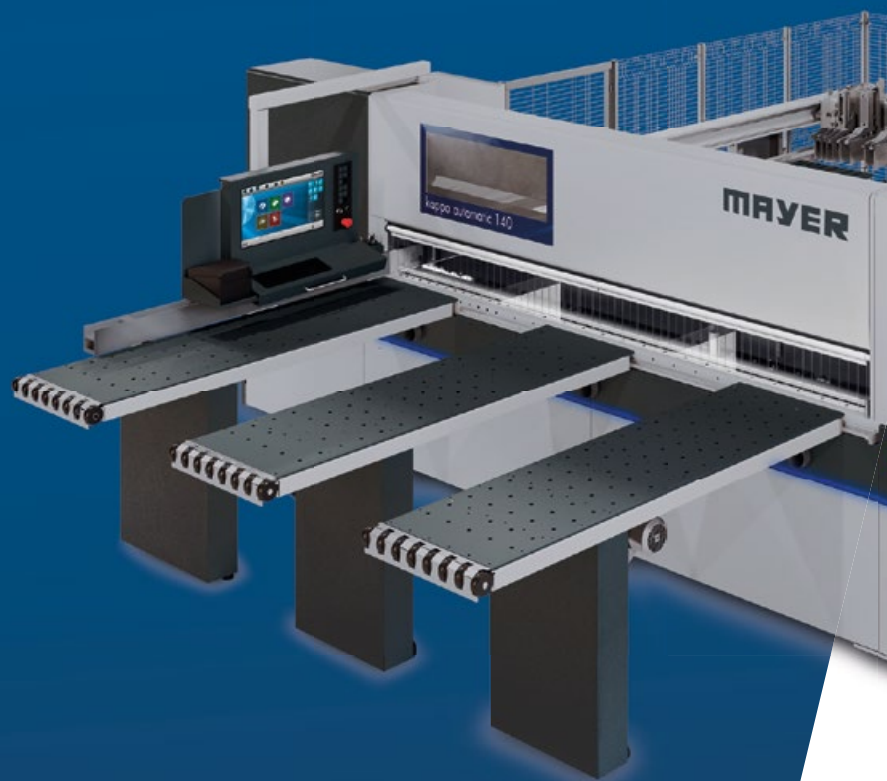

Forhør dig om prisen

Alle udstyrsdetaljer kan findes på www.felder-group.dk eller hos din fagkonsulent.



Format4 pladeopdelingssave kappa automatic edition

De kompakte pladesave og pladeopdelingssave til effektiv tilskæring

- ✓ Skærelængde 3200/ 3800/ 4300 mm
- ✓ Klingehøjde over emne: 85 mm
- ✓ Fremskubningshastighed trinløs: 1–60 m/min
- ✓ Betjeningsterminal med touchscreenstyring
- ✓ Motorydelse: 12 HK (9 kW)

Nu fra
446.930,00

Alle udstyrsdetaljer kan findes på www.felder-group.dk eller hos din fagkonsulent.

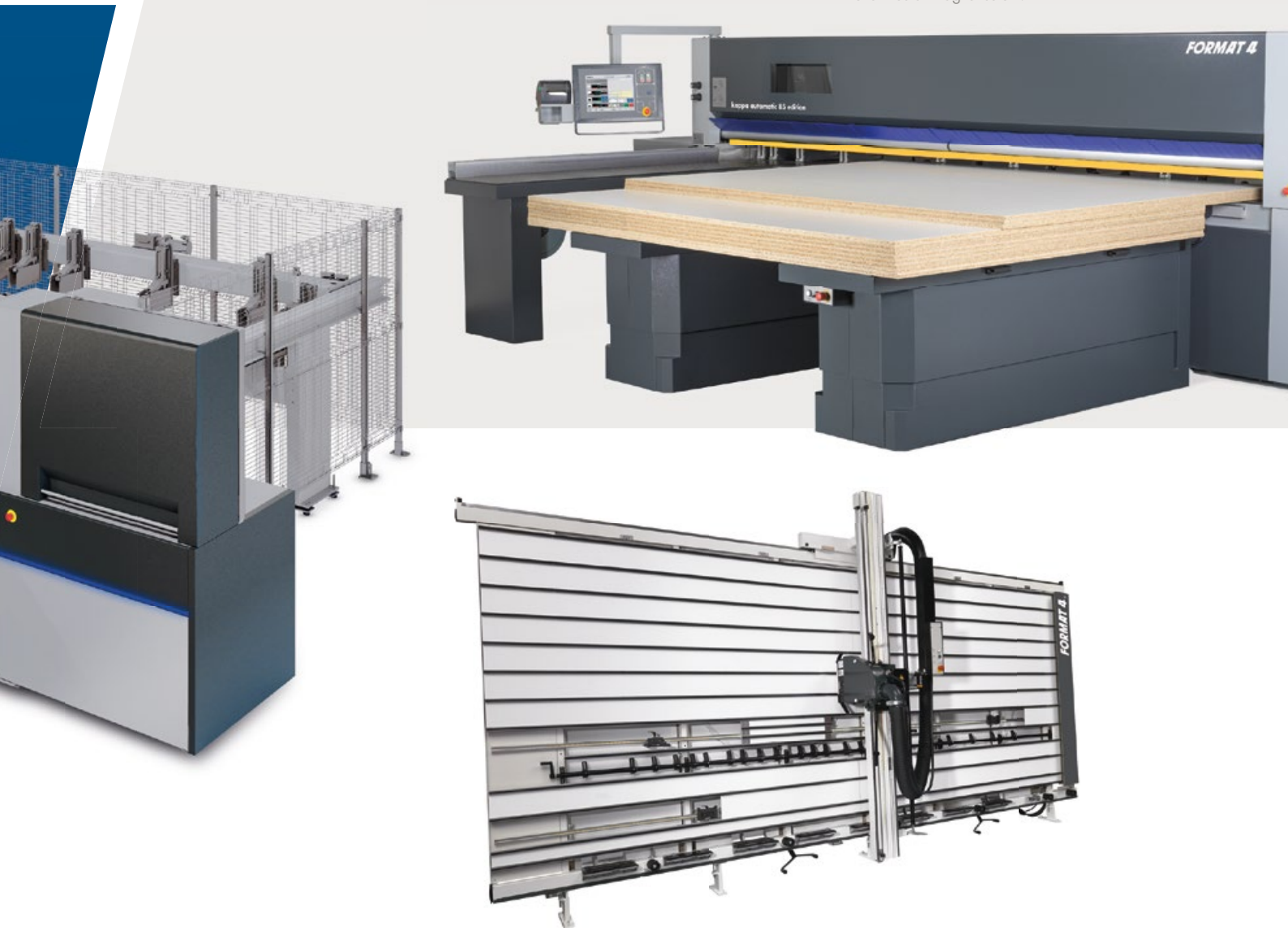

Pladeopdelingssav, vertikal

kappa V-serie

- ✓ Skærelængde: 3200–6080 mm
- ✓ Klingediameter: 250–300 mm
- ✓ Motorstørrelse: 7,5 hk (5,5 kW) / 5,5 hk (4,0 kW)

**Forhør dig
om prisen**

Alle udstyrsdetaljer kan findes på www.felder-group.dk eller hos din fagkonsulent.

BREDBÅNDSPUDSERE FRA FELDER

PERFEKTE OVERFLADER TIL ALLE EMNER OG EMNEFORMER INDEN FOR MØBELKONSTRUKTION



KALIBRERING · FINÉRSLIBNING · 3D SLIBNING

FELDER BREDBÅNDSPUDSERE

AUTOMATISERING FOR STØRRE UDBYTTTE

Felder giver dig en billig mulighed for professionel overfladeforædling og overbeviser med imponerende systemløsninger af højeste kvalitet som standardudstyr.

Felder modeller: FW 850 classic, FW 950 classic, FW 1102 classic/perform



• LAKSLIBNING • HØJGLANSSLIBNING • HØVLE

FORMAT4 BREDBÅNDSPUDSERE

PREMIUM OVERFLADEFORÆDLING TIL HÅNDVÆRK OG INDUSTRI

Specielt tilpasset en specifik anvendelse og et specifikt anvendelsesområde opfylder Format4 bredbåndspudsere de højeste krav for overflade og bearbejdnings effektivitet.

Format4 modeller: finebrush 1353/1355, finish 1352/1353 modular, findustry 1352/1353/1354

Ren arbejdsplads.

Rene emner!

med ventilationshjul
af stål med en
spånvolumen
på op til 400 liter



Power Line

AF 12

3.818,00

401-240

401-242
1x 230 V, 50/60 Hz

4.168,00

AF 14

4.771,00

4.399,00

.SET-AF14-2

.SET-AF14-3
1x 230 V, 50/60 Hz

5.111,00 4.739,00

AF 16

6.810,00

6.139,00

.SET-AF16-2

.SET-AF16-1
1x 230 V, 50 Hz

7.150,00 6.479,00

AF 22 Multi Power Line

AF 22 Mobil

9.596,00

8.499,00

401-256

AF 22 Stationær

8.996,00

8.048,00

401-258

AF 22 Vægmontage

8.096,00

7.196,00

401-257

AF 22-200

10.196,00

9.148,00

401-260

Tekniske data	AF 12	AF 14	AF 16	AF 22
Motorspænding	3x 400 V	3x 400 V	3x 400 V	3x 400 V
Motorydelse	2 HK (1,5 kW)	2 HK (1,5 kW)	4 HK (3 kW)	4 HK (3 kW)
Udsugningsstuds Ø mm	120	140 (120/80) Med fordeler	160 (140/80) Med fordeler	AF 22 Mobil Ø 120/80 mm AF 22 Stand Ø 120/80 mm AF 22 vægmontage Ø 160 mm AF 22-200 Ø 200 mm (4 HK/ 3 kW)
Spånvolumen (l)	110	200	200	2x 200
Max.Volumenstrøm (m³/t)	1350	2350	3000	3100
Undertryk maks. (Pa)		2140	2150	2510
Pladsbehov (L x B mm)	784 x 415	965 x 575	982 x 570	1300 x 580



Hurtigt skift af
spånpose på kun
10 sekunder! på
AF 16 & AF 22



Industri udsugningslange

Er brandgodkendt efter DIN 4102 B1, beskyttet mod olie og benzin, temperaturbestandighed -40 °C til +100 °C

Robust og holder længe



H/SE, højkapacitetsversion

0,7 mm vægtykkelse, Udsugning og transport af abrasive granulatformede emner, særligt inden for træforbearbejdningsindustrien.

I/SE

0,4 mm vægtykkelse, Udsugning og transport af støv og fine spåner i træforbearbejdningsindustrien

02.0.405	Ø 50 mm	147,00	120,00
02.0.408	Ø 80 mm	154,00	127,00
02.0.410	Ø 100 mm	190,00	157,00
02.0.412	Ø 120 mm	211,00	173,00
02.0.414	Ø 140 mm	258,00	217,00
02.0.416	Ø 160 mm	291,00	240,00

02.0.305	Ø 50 mm	113,00	92,00
02.0.308	Ø 80 mm	130,00	107,00
02.0.310	Ø 100 mm	146,00	121,00
02.0.312	Ø 120 mm	168,00	138,00

Automatisk start – ideel for maskine og tilbehør

Anlæbsautomatik til tilknyttede hjælpeaggregater med tidsforskydelse til udsugningssystemer med valgkontakt Hand-O-Auto til udsugning. Udsugningen kan også tages i brug via omskifteren Auto-O-Hand, hvis ikke saven (Master) er slået til.

1. 3x 400 V, tilslutning udsugningsanlæg, tilkoblet (4 sek.) ved start af din træbearbejdningsmaskine
2. 3x 400 V, tilslutning træ-be-arbejdnings-maskine
3. 1x 230 V, koblet (4 sek.) med start af din træbearbejdningsmaskine
4. 1x 230 V, altid til rådighed

Samlet ydeevne (Udsugning + maskine) maks. 7,5 kW
Slukningsforsinkelse på 8 sek.

~~1.218,00~~

1.074,00

501-01-005

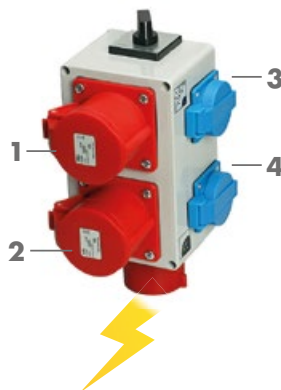

Spoler til automatisk start

Forbindelse af maskiner til anlæbsautomatik, Der skal bruges en spole pr. maskine, Til spænding 3x 400 V/1x 230 V



~~145,00~~

120,00

02.0.346

~~788,00~~

729,00

02.0.340



Med filtrering af støv og skadelige stoffer fra værkstedet giver luftfiltrene LF 600 og LF 950 forhøjet sikkerhed ved arbejdet og et rent arbejdsklima.
+ Filterklasse G4 (ydersiden), F6 (indersiden)
+ Styring ved hjælp af fjernbetjening

For din sundheds skyld

Luffilter LF 600

- Motorydelse 0,125 HK, 230 V, 50 Hz
- Størrelse 556 x 481 x 306 mm
- Volumenstrøm 600 m³/h, 680 m³/h, 765 m³/h

~~2.882,00~~

2.528,00

400-12-033

Luffilter LF 950

- Motorydelse 0,2 HK, 230 V, 50 Hz
- Størrelse 810 x 660 x 355 mm
- Volumenstrøm 950 m³/h, 1200 m³/h, 1775 m³/h

~~3.784,00~~

3.328,00

400-12-034

Spånposer, 10 stk.

Stærke spånposer i høj kvalitet udførelse, egnet til genanvendelse flere gange.



S01, AF 10, AF 12
650 x 1150 mm (B x H)

~~118,00~~ **98,00**
02.2.013

AF 14, AF 16, AF 20, AF 22
850 x 1300 mm (B x H)

~~169,00~~ **144,00**
02.1.015

RL 125, RL 140, RL 160, RL 200
740 x 630 x 1300 mm (L x B x H)

~~297,00~~ **237,00**
02.0.036

RL 250, RL 300, RL 350
1200 x 500 x 1300 mm (L x B x H)

~~366,00~~ **298,00**
02.0.037

Patron-støvfilter med rense-system

Passer til Felder AF 14/16/22/20, høj støvudskillelsesgrad (Støvklasse M), 13,1 m² filterflade, Ø 480 mm, L = 1200 mm



Sættet består af:
02.1.132 + 401-270

~~3.480,00~~

3.163,00

.SET-HA16-6

Automatisk start

Til 1-8 maskiner, forsinket stop 10 sek., spjældstyring, bestil spoler med

Felder udsugningsanlæg



INDUSTRI-RENLUFTUDSUGNINGSANLÆG

Træbearbejdere i erhverv og industri profiterer med Felders træstøv kontrollerede og BG-testede (DGUV) Felder renluftudsugningsanlæg i forskellige pris- og ydelsesklasser. Alle modeller har reststøv indhold mindre end 0,1 mg/m³ og svarende til reststøv-indhold trin H3.

	RL 125	RL 140	RL 160	RL 200	RL 250	RL 300	RL 350
Udsugningsstuds Ø mm	125	140	160	200	250	300	350
Spånvolumen (l)	200	200	2x 200	2x 200	2x 250	2x 250	2x 250
Max.Volumenstrøm (m ³ /t)	1900	2500	3200	4000	5000	6000	8000
Reststøvindhold (mg/m ³)	< 0,1	< 0,1	< 0,1	< 0,1	< 0,1	< 0,1	< 0,1
Pladsbehov mm (L x B x H)	1040 x 898 x 1940	1040 x 898 x 1940	1775 x 898 x 2005	1775 x 898 x 2005	2640 x 1140 x 2260	2640 x 1140 x 2260	2640 x 1140 x 2260
	FRA 22.696,00	FRA 24.796,00	FRA 33.096,00	FRA 41.696,00	FRA 90.996,00	FRA 102.696,00	FRA 120.196,00

Planlæg dit sikre valg

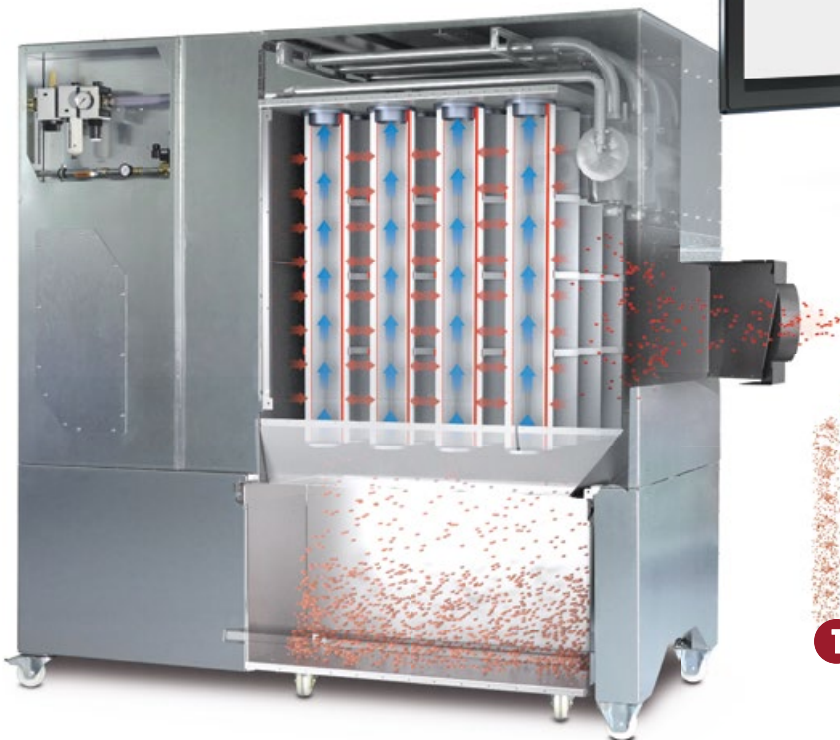
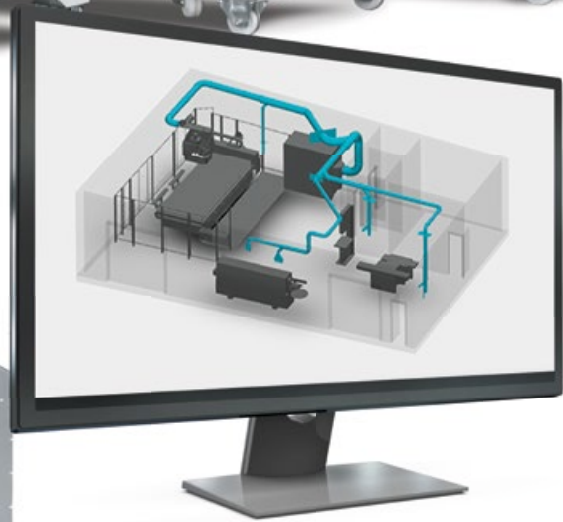

Vi planlægger din individuelle udsugningsløsning

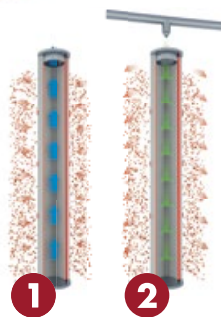

1. PATRONFILTER

- Stort filter areal på lille plads
- Reduceret filter belastning
- Maksimal holdbarhed

2. JET-RENGØRING

Kontinuerlige trykluft-stød renser filtrene fuldautomatisk og garanterer langvarig perfekte udsugningsresultater

Klassiske Løsninger



Oplev kunsten ved den klassiske møbelfremstilling: Tradition møder moderne præcision!

Klassisk møbelfremstilling er et kunsthåndværk, der både bruger traditionelle teknikker og moderne maskiner for at skabe møbler af høj kvalitet. I denne proces spiller forskellige maskiner en central rolle for at kunne garantere præcision, effektivitet og konsekvent. Til de vigtigste maskiner inden for klassisk møbelfremstilling hører kantlimeren, dyvelboremaskinen og formatrundsaven.

Pakke- løsning

Nu i stedet for 230.929,00

218.129,00

Du sparer 12.800,00



G 330 **Felder Kantlimer**

- Opstillingslængde: 2444 mm
- Kanttykkelse: 0,4–5 mm
- Emnetykkelse: 10–45 mm
- Automatisering: "Quick-set system"
- Teflonbelagt lim-skiftebeholder



FD 21 professional **Felder Dyvelboremaskine**

- Dyvelhul boring
- Boreddybde 70 mm
- Borehøjde justering 55 mm
- Styreenhed
- Bordstørrelse 900 x 380 mm



K 700 S **Felder Formatrundsav**

- Skærelængde: 2500–3700 mm
- Formatskydebord X-Roll, med 10 års garanti
- Skærebredde: 800–1250 mm
- Skærehøjde 104 mm
- Styring "Power-Drive" (ekstraudstyr)



Automatiserede produktionsløsninger

**Oplev de nye muligheder med
automatiserede produktionsløsninger:
Tradition møder automatiseret præcision!**

I første automatiseringsfremskridt støtter software og automatiserede maskiner produktionsprocessen i den klassiske møbelfremstilling. Alt efter automatiseringsgrad kan der anvendes forskellige maskiner til drastisk at forhøje produktiviteten. De vigtigste produkter og maskiner til automatiserede produktionsløsninger er software, formatrundsaven, kantlimeren samt de pladsbesparende CNC-bearbejdningscentre.



**Pakke-
løsning**

**Forhør dig
om prisen**



**kappa 450
Format4 Formatrundsav**

- Verdensbyhed: PCS® | Preventive Contact System Sikkerhedsanordning
- Skærelængde: 2050–3700 mm
- Formatskydebord "X-Roll", med 10 års garanti
- Snitbredde: 800–1500 mm
- Snithøjde: 155 mm
- "Power-Drive" styring



**c-express 920 classic
Format4 CNC bearbejdningscenter**

- CNC-produktivet på kun 3,4 m²
- Tegne = programmer, intuitiv betjent software
- Software Woodflash til korpusplaner 2D/3D inkl. tilknytning til maskinen
- Korpus-konstruktions-komplet bearbejdning
- Tresidet fræsning med fræsespindel
- F4®Solutions^{ready}



**G 580
Felder kantlimmer**

- Korteste omstillingstider: Udskiftelig limkar til EVA og PUR lim
- De hurtigste indstillinger med Felder Quick-set system
- Kanttykkelse på 0,4–5 mm
- Emnehøjde på 8–50 mm
- Allid uden oprifter: Fugefræseaggregat med to diamantbestykkede spiralfugefræsere



Fuldautomatiserede produktionsløsninger¹

**Oplev de nye muligheder med
automatiserede produktionsløsninger:
Tradition møder fuldautomatiseret præcision!**

Fuldautomatiserede produktionsløsninger forskyder grænserne for håndværket på helt nye måder. Brugen af softwarestøttede produktivitetskoncepter maksimerer effektiviteten lige fra planlægning helt hen til det færdige emne. De vigtigste produkter og maskiner for fuldautomatiserede produktionsløsninger er software, pladeopdelingssav, kantlimer samt 4- eller 5-akset CNC bearbejdningscenter.



Pakke- løsning

Nu fra
1.220.032,00

kappa automatic classic **Format4 Formatrundsav**

- Skærelængde: 3200, 4300 mm
- Savklinge diameter: 320 mm
- Klingehøjde over emne: 68 mm
- Fremføringshastighed trinløs: 1–40 m/min
- Styling: 15" TFT skærm touchskærm
- Motorydelse: 10 HK (7,5 kW)

proffit H200R **Format4 CNC bearbejdningscenter**

- Små opstillingsmål – mindre pladsbehov!
- Tegne = programmere, intuitiv betjent software
- CNC-software inkl. 3D-korpussoftware F4-Design til præsentation, stykliste og forbindelse til maskinen
- Portal konstruktion, massiv konstruktion for maksimal ydelse
- Borehovedet rækker over hele arbejdsområdet
- Værdifuldt 2-kreds vakuum-spændsystem med 100 mm sugehøjde
- F4®Solutions^{ready}

tempora F600 **Format4 kantlimmer**

- Opstillingslængde: 4412–4872 mm
- Kanttykkelse: 0,4–6 (3) mm
- Emnetykkelse: 8–60 (40) mm
- Automatisering: m-motion og x-motion plus
- glueBox PUR-limspolere | PUR-kantlimning uden limkar
- advantEdge nulfuge-aggregat
- Kant-komplet bearbejdning
- Veksel limbeholder med værktøjsløst hurtigvekselsystem



Fuldautomatiserede produktionsløsninger²

**Oplev de nye muligheder med
automatiserede produktionsløsninger:
Tradition møder fuldautomatiseret præcision!**

Fuldautomatiserede produktionsløsninger forskyder grænserne for håndværket på helt nye måder. Brugen af softwarestøttede produktivitetskoncepter maksimerer effektiviteten lige fra planlægning helt hen til det færdige emne. De vigtigste produkter og maskiner inden for fuldautomatiserede produktionsløsninger er software, CNC-nesting-bearbejdningscenter til pladetskæring, kantlimer og række dyvelboremaskine.



**Pakke-
løsning**

Nu fra
704.563,00



**Format4 tempora F400
Kantlimemaskine**

- Opstillingslængde: 3600–4230 mm
- Kanthøjde: 0,4–3 mm
- Emnetykkelse: 8–45 mm
- Styringsenhed smartouch med 10,4"
- Med hjørnerundingsaggregat op til 45 mm højde
- 3 fripladser til finishaggregater
- Limaggregat til forarbejdning af EVA- og PUR-lim og easy-clean



**Format4 profit H08
Nesting-CNC-bearbejdningscenter**

- Små opstillingsmål – mindre pladsbehov!
- Automatisering med aflæsse-enhed
- Smart zoning – fleksible udlægger vakuum-områder
- Aggregat montage med fikserings positionen
- Tegne = Programmering, software enkel at betjene
- Software "Woodflash"
- Portal konstruktion, synkront drev, massiv konstruktion for maksimal ydelse
- Automatisk målesystem til værktøjslængde
- Perfektes nesting med matrixbord af phenolharz
- F4 Capture - genkendelse af passermærke
- F4®Solutions^{ready}



**Felder FD 21 professional
Dyvelboremaskine**

- Dyvelhul boring
- Boredybde 70 mm
- Borehøjde justering 55 mm
- Styreenhed
- Bordstørrelse 900 x 380 mm

FORMAT 4®



VORES KVALITET ER DIN SUCCES I BRANCHEN

Med individuelle løsninger kan vi løfte din produktion op til helt nye dimensioner. Det er uanset om det er i møbelproduktion, i bearbejdning af massivt træ, i fremstilling af vinduer eller i bearbejdning af kunststoffer. Format4® – En klasse for sig selv.

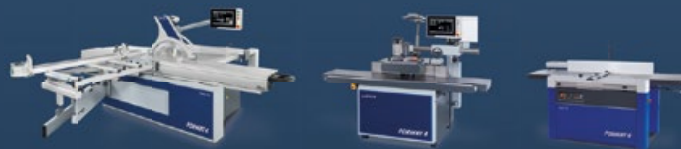

FELDER GROUP DENMARK TLF. 70 20 31 60 • www.felder-group.dk