



Mc Uldall Maskinfabrik A/S  
Niels Bohrs Vej 41  
8660 Skanderborg  
Tlf +45 8657 2011



Benyt Mc Uldall Maskinfabrik som en effektiv og hurtig kvalitets leverandør hvor kvaliteten er i top og leveringstiden overholdes.

MC Uldall Maskinfabrik A/S er en virksomhed i fremdrift, som stiller store krav til kvalitet i alle processer, fordi kvaliteten er betingelsen for vores succes.

MC Uldall ApS blev etableret i 1993 og i 2005 blev MC Uldall overtaget af Niels K. Nielsen og fik en lille navne ændring til MC Uldall Maskinfabrik A/S. Virksomheden har ud fra sine mange år i branchen fået meget erfaring med fremstilling og bearbejdning af speciel emner samt opbygning af special maskiner.

I sommeren 2011 flyttede fabrikken til nye lokaler på Niels Bohrs Vej 41 i Stilling ved Skanderborg, bygningen som var på 3000m<sup>2</sup> skulle være rammen omkring Mc Uldall Maskinfabriks produktions faciliteter til CNC bearbejdning og smede værksted. I foråret 2020 blev faciliteterne for små og 2000m<sup>2</sup> ny fabriks hal og ny administrations blev opført så det samlede produktions areal er på 5000m<sup>2</sup>

MC Uldall Maskinfabrik A/S er en ordreproducerende virksomhed inden for bearbejdning af rustfri, aluminium, stål og plast. Størstedelen af vores produktion er til levedsmiddelbranchen og medicinalbranchen som er underlagt stadig stigende krav til kvalitet og mål tolerancer.

Vi er kendt for at levere vores emner med en høj finish og kvalitet.

Vores nuværende store kunder overvåger kvaliteten og leveringssikkerhed af alle vores leverancer. Vi er hos vores kunder kategoriseret som A+ leverandører.

Vi er en moderne maskinfabrik, som er kende tegnet ved at være i stand til at samarbejde med vores faste kundekreds. I de udvikle og optimere både nye og eksisterende emner, dette er med til at danne grundlaget for vores vækst.

Virksomhedens maskinpark samt vores top motiverede medarbejderstab på 48 mand, opgraderes løbende til alsidig produktion, hvor omstilling samt stor fleksibilitet, er fundamentet for en velfungerende og effektiv virksomhed. Vi er altid lagerførende med et bredt sortiment inden for rustfri stål, aluminium, stål, plast og diverse højt legeret ståltyper.



## Multi-bearbejdning 9-Akset simultan bearbejdning

9-akset Dreje/ Fræse bearbejdnings center, hvor der er mulighed for færdiggørelse af emner i 1 operation. Dette betyder at der er ingen manuel berøring, før emnet er totalt færdigt, dette giver en meget høj kvalitet og præcision til en fordelagtig pris. Denne maskine er meget velegnet til komplicerede emner fra enkelt styk til serie fremstilling.

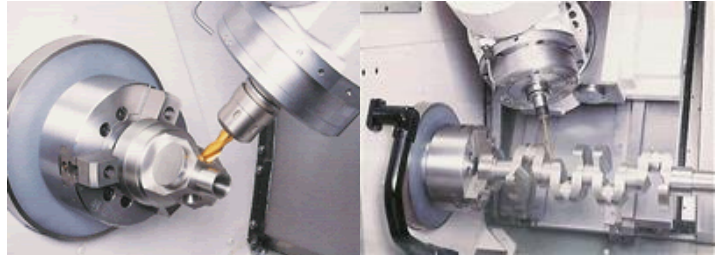

- Emnestørrelse op til Ø1000x2000mm
- 5-Akset simultan bearbejdning
- Specialister i små serier, fra 1 stk. og op efter.
- Dygtige selvstændige faguddannede medarbejdere.
- Mulighed for læsning af alle fil typer som step. ,dwg. ,dxf...
- Fremstilling og udvikling af prototype emner.
- Høj præcision og kvalitet.
- 9- akset multi- bearbejdning
- Hurtig omstilling fra opgave til opgave

Her vises et udpluk af emner fremstillet på vores Multimaskiner







## Drejning af mindre emner

Hos Mc Uldall Maskinfabrik har vi CNC drejekapacitet i vores lille dreje centre gruppe op til Ø800mm og drejelængde op til 1500mm, drejningen foregår på 5-Akset CNC- drejebænke der både drejer og fræser emnerne færdige, alle vore CNC- styret drejebænke er udstyret med automatisk emne fremtræk da der også på disse drejebænke bliver lavet alt lige fra enkelt styk til serie produktion og fra helt simpelt til meget kompliceret emner i meget høj kvalitet.

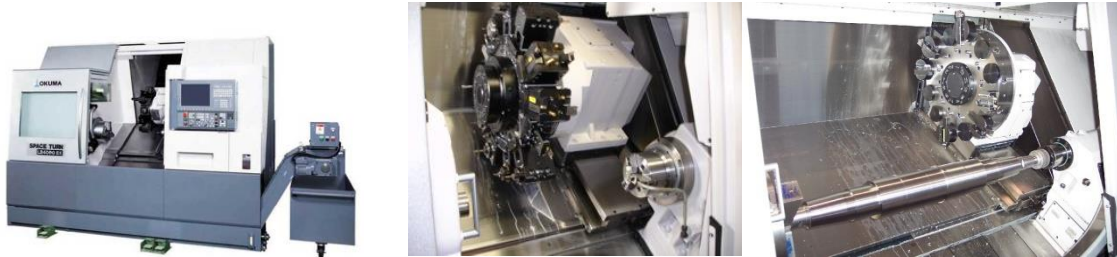

- Emnestørrelse op til Ø800x1500mm
- Drejning af emner efter opgave og aftale.
- Specialister i små serier, fra 1 stk. og op efter.
- Dygtige selvstændige faguddannede medarbejdere.
- Mulighed for læsning af alle fil typer som step. ,dwg. ,dxf...
- Fremstilling og udvikling af prototype emner.
- Hurtig og effektiv programmerings system ved maskinen.
- Eftertænksomme forudseende medarbejdere.
- Hurtig omstilling fra opgave til opgave

Her vises et udpluk af emner fremstillet på vor CNC- Drejebænke





## Drejning af store emner

Hos Mc Uldall Maskinfabrik har vi CNC drejekapacitet i vores store dreje centre gruppe op til Ø1100mm og drejelængde op til 5300mm, drejningen foregår på 5-Akset CNC- drejebænke der både drejer og fræser emnerne færdige, vores CNC-drejecentre er udstyret med selv centrende brille for hurtig sikker opstilling, maskinerne er udstyret bore stænger der kan dreje op til 1300mm der gør det nemt og hurtigt at lave meget dybe pas huller



- Emnestørrelse op til Ø1100x5300mm
- Dybt huls boring op til Ø400x2500mm.
- Specialister i små serier, fra 1 stk. og op efter.
- Dygtige selvstændige faguddannede medarbejdere.
- Mulighed for læsning af alle fil typer som step. ,dwg. ,dxf...
- Fremstilling og udvikling af prototype emner.
- Hurtig og effektiv programmerings system ved maskinen.
- Eftertænksomme forudseende medarbejdere.
- Hurtig omstilling fra opgave til opgave

Her vises et udpluk af emner fremstillet på vor CNC- Drejebænke





## Automatdrejning

Hos Mc Uldall Maskinfabrik er vi kendt for at levere emner med en høj finish. Vi råder over fuld automatiseret CNC- drejebænke der er yderst velegnet til serieproduktion. Disse drejebænke fremstiller emner fra Ø1mm til Ø65mm, maskinerne giver mulighed for fuldstændig del produktion på en enkelt maskine. Det betyder, at vi er leveringsdygtige i såvel store som små seriestørrelser. Vi bearbejder diverse højt legeret stål typer som rustfrit stål, aluminium, plast, samt messing.



- Emnestørrelse op til Ø65x700mm
- Y-akse drejning gør emnerne færdige i 1-operation
- Drejning af emner efter opgave og aftale.
- Serie produktion, fra 25stk. og op til 30.000stk
- Dygtige selvstændige faguddannede medarbejdere.
- Hurtig og effektiv programmerings system ved maskinen.
- Hurtig omstilling fra opgave til opgave

Her vises et udpluk af emner fremstillet på vor Automatdrejebænk







## Fræsning af mindre emner

Hos Mc Uldall Maskinfabrik udfører vi fræsning i serier, der svinger fra enkeltstyksproduktion til serier med store styk antal. Vi kan håndtere både vertikalt samt flersidet horisontal bearbejdning. Vi anvender et væld af tidsbesparende opspændings fixturer. Ved alle vore CNC- bearbejdningscentre har vores erfarne operatører rådighed over et af markedets mest avancerede Cad/ Cam-systemer, som løbende bliver opdateret. Herfra er der fælles adgang til kundens tegningsfiler via netværk, hvilket gør os yderst fleksible og minimerer gennemløbs tiden fra ide til færdig produkt.



- Emnestørrelse op til 1500x800x800 mm.
- Specialister i små serier, fra 1 stk. og op efter.
- Dygtige selvstændige faguddannede medarbejdere.
- Mulighed for læsning af alle fil typer som step, .dwg, .dxf...
- Fremstilling og udvikling af prototype emner.
- Hurtig og effektiv programmerings system ved maskinen.
- Eftertænksomme kvalitets beviste medarbejdere.

Her vises et udpluk af emner fremstillet på vor Fræsebearbejdnings centre

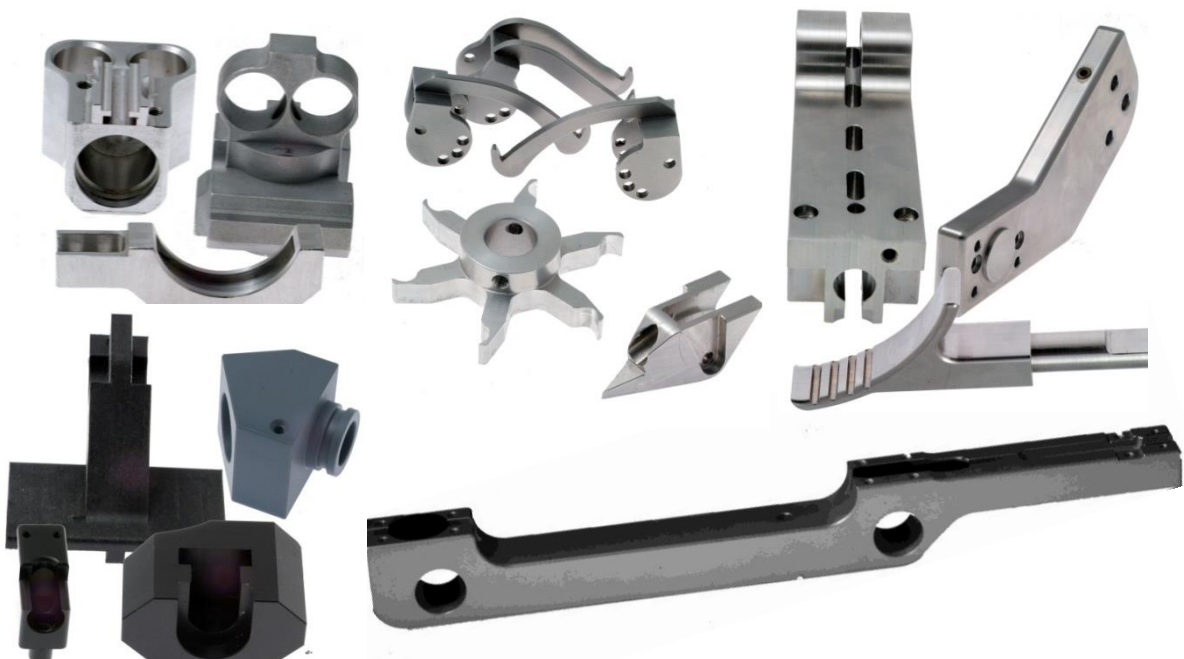



## Fræsning af store emner på 5-Akset simultan center

Hos Mc Uldall Maskinfabrik udfører vi fræsning af store emner op til 1000x1100x3600mm, vores store bearbejdnings centre er top udstyret til at løse et utal af opgaver. Vi kører fuld simultan 5-akset bearbejdning. Vi fremstiller serier, der svinger fra enkeltstyksproduktion til serier med store styk antal. Vi kan håndtere både vertikalt samt flersidet horisontal bearbejdning. Vi anvender et væld af tidsbesparende opspændings fixturer. Ved alle vore CNC-bearbejdningscentre har vores erfarne operatører rådighed over et af markedets mest avancerede Cad/ Cam-systemer, som løbende bliver opdateret. Herfra er der fælles adgang til kundens tegningsfiler via netværk, hvilket gør os yderst fleksible og minimerer gennemløbs tiden fra ide til færdig produkt.



- Emnestørrelse op til 4000x1100x1000 mm.
- 5-Akset simultan bearbejdning
- Specialister i små serier, fra 1 stk. og op efter.
- Dygtige selvstændige faguddannede medarbejdere.
- Mulighed for læsning af alle fil typer som step, .dwg, .dxf...
- Fremstilling og udvikling af prototype emner.
- Hurtig og effektiv programmerings system ved maskinen.
- Eftertænksomme kvalitets beviste medarbejdere.

Her vises et udpluk af emner fremstillet på vor Fræsebearbejdnings centre

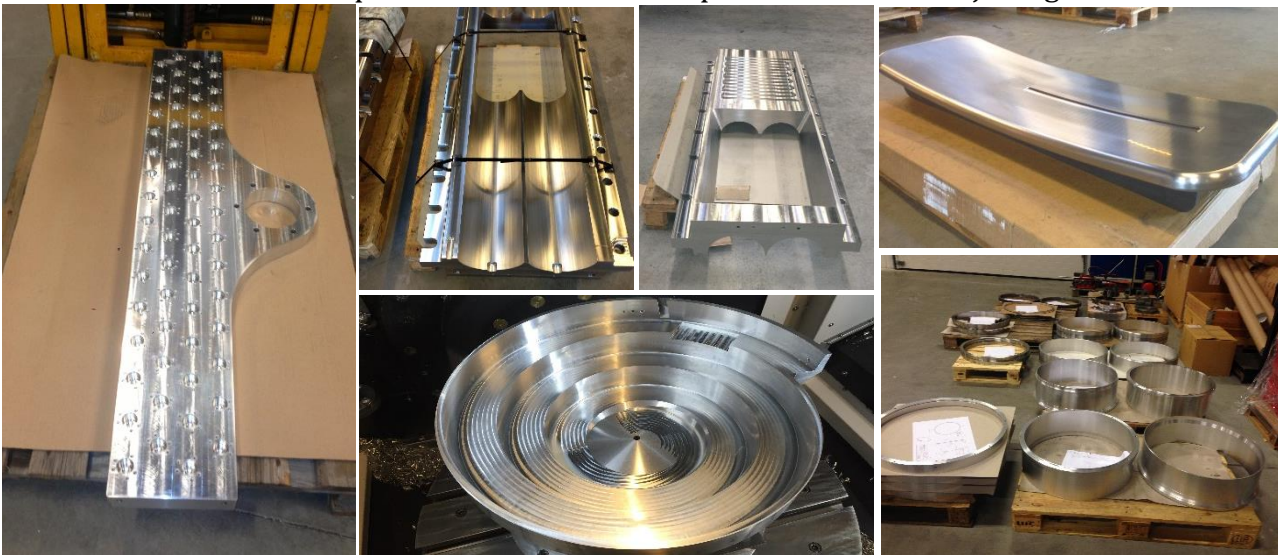





## 5-Akset bearbejdning

5-Akset bearbejdning betyder at vi kan bearbejde et emne på 5 sider i 1 operation uden manuel berøring, hvilket giver et meget præcist emne og en hurtigere bearbejdnings tid.

Vores maskiner er der også mulighed for at programmere i vores avanceret cam program som gør at vi kan lave meget komplicerede emner i ud fra kundens tegnings fil.

Vi bruger et specielt system hvilket gør at vi hurtigt kan omstille fra en opstilling til en anden og reagere hurtigt på haste opgaver.

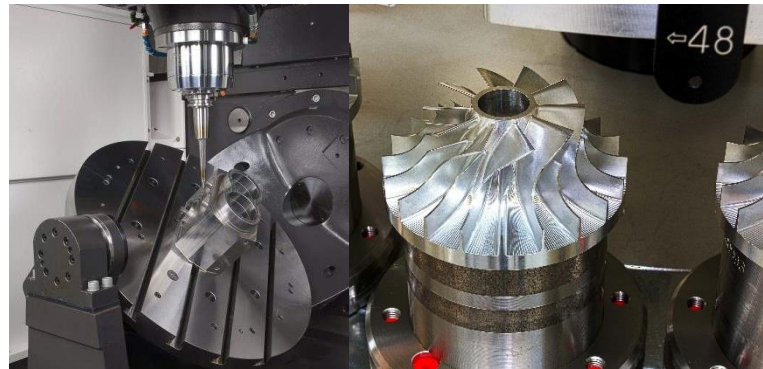

- Emne størrelse op til 1000x1000x1000
- 5-Akset simultan bearbejdning
- Dygtige selvstændige faguddannede medarbejdere.
- Mulighed for læsning af alle fil typer som step, .dwg, .dxf...
- Høj præcision og kvalitet.
- Nulpunkts system hurtig og effektiv omstilling

Her vises et udpluk af emner fremstillet på et af vores 5-Akset centre





## Robot Håndtering

Hos MC Uldall Maskinfabrik har vi stor erfaring i brug af Robotter i produktionen. Vi bruger robotter til håndtering af emner fra få styk antal til store serier. Vi har et stort antal gribeklør og fixturer til håndtering af emner til og fra CNC maskinerne. Vi kan håndtere emner op til 15 kg med robot. Vi har et fleksibelt set-up der gør os i stand til at flytte robotterne rundt mellem CNC maskinerne alt efter hvor behovet er i produktionen.

- Stor gentagelse nødagtighed
- Høj kvalitet
- Hurtig levering og omstilling
- Stor prisbesparelse



Her vises et udpluk af emner fremstillet via Robot håndtering







## CAD/CAM

Hos MC Uldall Maskinfabrik har vi stor erfaring i brug af Mastercam som Cam software, vi kan indlæse alle fil formater som STEP. Filer eller Dwg. Filer sammen med en PDF tegning med alle vigtige mål og tolerancer påført. Under cam programmering kan vi se om der bliver problemer med bearbejdningen inden spåntagningen påbegyndes

- Mastercam
- Mulighed for læsning af alle fil typer som step. ,dwg. ,dxf...
- Simulering af bearbejdning
- Nyeste og fuldt opdateret software

Her vises et udpluk af emner programmeret i Mastercam.

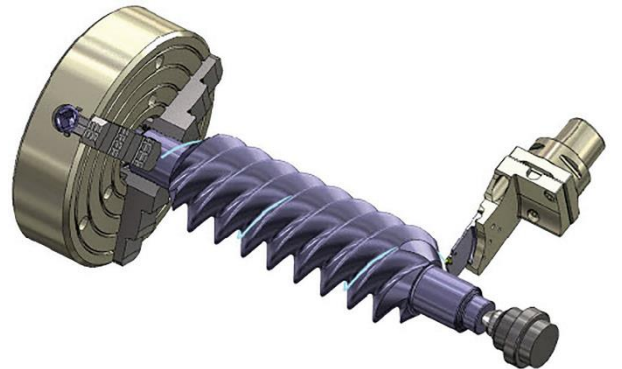
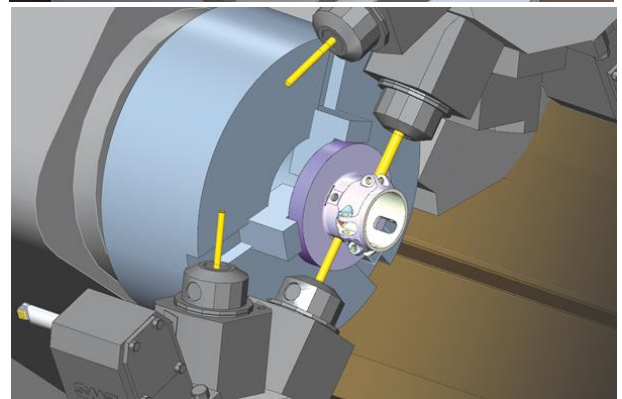
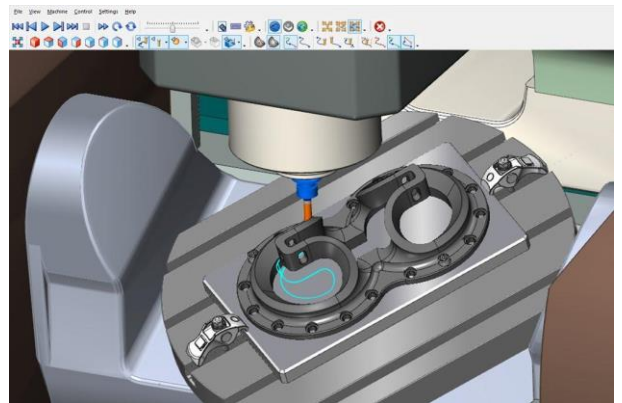
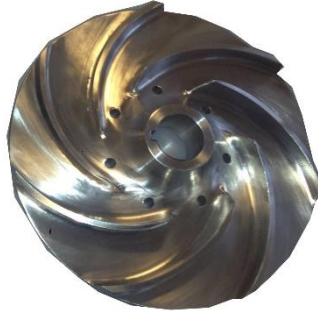





## Smedearbejde

Mc Uldall Maskinfabrik har en stor smedeafdeling som beskæftiger 5 smede. Her har vi stor erfaring inden for svejsning i højt legeret stål, rustfri stål og aluminium. Vi har stor erfaring fra levedsmiddel og Offshore industrien. Vi har følgende muligheder inden for smedearbejde og forarbejdning af svejsninger



- Manuel Svejsning og Robot svejsning
- Svejsning i sort stål, Højt legeret Stål, Rustfritstål og Aluminium
- Svejsning af store og små serier
- Slibning og polering
- Klipning og skæring af alle pladeformater
- Bukning og valsning
- Bejdsning og brunering
- Glasblæsning
- Kort leverings tid
- Optimal kvalitet og ensartethed
- Kran kapacitet op til 5 ton

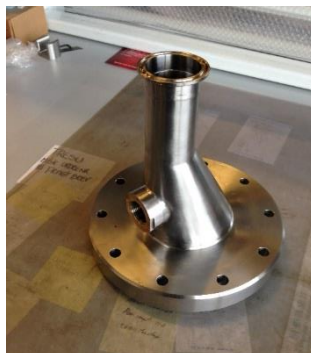



## Manuel Drejning/Fræsning

I vor manuelle afdeling er det gamle maskinarbejder håndværk kombineret med en cocktail af top moderne maskinpark og yderst kompetente medarbejdere der altid er klar til at løfte de ofte krævende opgaver. I vor manuelle afdeling udføre vi alt lige fra simpel bearbejdning, reparationer og til yderst kompliceret bearbejdning.



- Emnestørrelse manuel fræsning op til 3000 x 500 x 500 mm.
- Specialister i små serier, fra 1 stk. og op efter.
- Dygtige selvstændige faguddannede medarbejdere.
- Fremstilling og udvikling af prototype emner.
- Eftertænksomme kvalitets beviste medarbejdere.

Her vises et udpluk af emner fremstillet i vores manuelle dreje fræse afdeling hos Mc Uldall Maskinfabrik





## Konstruktion

I Mc Uldall Maskinfabriks konstruktions afdeling tegnes der i 3D Inventor, konstruktionen foregår i samarbejde med kunden, under hele fasen fra udviklingen til færdig produkt kan kunden få tilsendt billeder og tegninger af konstruktionen, alt udveksling af dokumenter mellem Mc Uldall Maskinfabrik og kunden foregår naturligvis i fuld fortrolighed.

Når konstruktionen er færdig og godkendt til produktion, fremstilles emner hos Mc Uldall Maskinfabrik, hvorefter den færdige konstruktion opbygges.

Her vises et udpluk af konstruktioner lavet af Mc Uldall Maskinfabrik

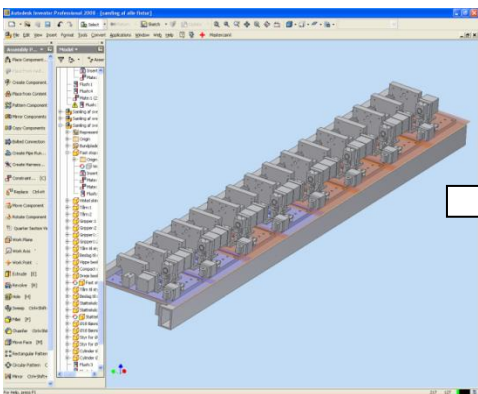
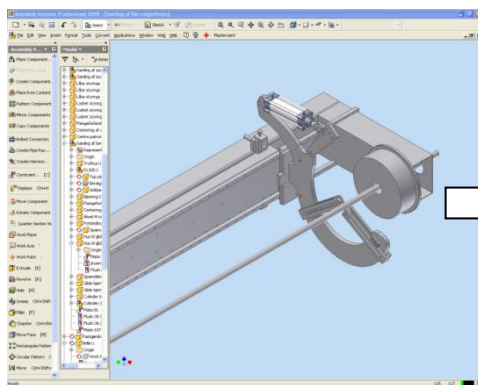





## MC Uldall Maskinfabrik Kapacitets oversigt



### -Stor drejning:

Max dreje diameter **Ø1100mm**

Max dreje længde **5300mm**

Hoved spindel

2.000 omdr.

Roterende værktøjer

5.000 omdr.

Antal af maskiner:

2



### - Lille drejning:

Max dreje diameter **Ø800mm**

Max dreje længde **1500mm**

Hoved spindel

5.000 omdr.

Roterende værktøjer

5.000 omdr.

Antal af maskiner:

5



### -Automatdrejer:

Max dreje diameter **Ø65mm**

Max dreje længde **700mm**

Stang max diameter **Ø65mm**

Serie arbejde 25stk til 30.000 Stk.

Antal af maskiner:

2



### -Stor fræsning:

Arbejds område:

**4000x1300x1100mm**

Spindle hastighed:

12.000 omdr.

Akser:

5-akset simultan bearbejdning

Antal af maskiner:

3



### -Lille Fræsning:

Arbejds område:

**2000x800x800mm**

Spindle hastighed:

20.000 omdr.

Akser:

5-akset simultan bearbejdning

Antal af maskiner:

9



### -Multi bearbejdning:

Max dreje diameter **Ø1000mm**

Max dreje længde **2000mm**

Akser:

9

Indexing:

360 grader

Antal af maskiner:

3



## Find os

Mc Uldall Maskinfabrik ligger placeret cirka 500m fra den østjyske motorvej E45 ved stilling afkørslen.

Niels Bohrs Vej 41 8660 Skanderborg, stilling.





## Kontakt

Kontakt Mc Uldall Maskinfabrik for en uforpligtende snak omkring tilbud og løsnings foreslag på eventuelle ordre.

## Administration



**Niels K. Nielsen**

Indehaver

Tlf. +45 8657 2011

Mob. +45 4026 6244

Mail. [mculdall@mculdall.dk](mailto:mculdall@mculdall.dk)

Mail. [niels@mculdall.dk](mailto:niels@mculdall.dk)



**Casper L. Rosvall**

Produktionschef

Tlf. +45 8657 2011

Mob. +45 2344 7667

Mail. [mculdall@mculdall.dk](mailto:mculdall@mculdall.dk)

Mail. [casper@mculdall.dk](mailto:casper@mculdall.dk)



**Freddy Andersen**

PTA / Maskin Ingeniør.

Tlf. +45 8657 2011

Mob. +45 5185 1144

Mail. [mculdall@mculdall.dk](mailto:mculdall@mculdall.dk)

Mail. [freddy@mculdall.dk](mailto:freddy@mculdall.dk)



**Frank Torhus**

Teknisk salg.

Tlf. +45 8657 2011

Mob. +45 5210 1170

Mail. [mculdall@mculdall.dk](mailto:mculdall@mculdall.dk)

Mail. [frank@mculdall.dk](mailto:frank@mculdall.dk)





Her vises et udpluk af emner fremstillet hos MC Ulall Maskinfabrik A/S

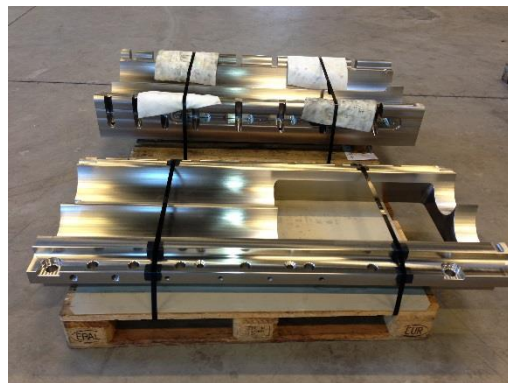



Noter



”En højteknologisk virksomhed”

Mc Uldall Maskinfabrik A/S  
Niels Bohrs Vej 41  
8660 Skanderborg  
Tlf +45 8657 2011