

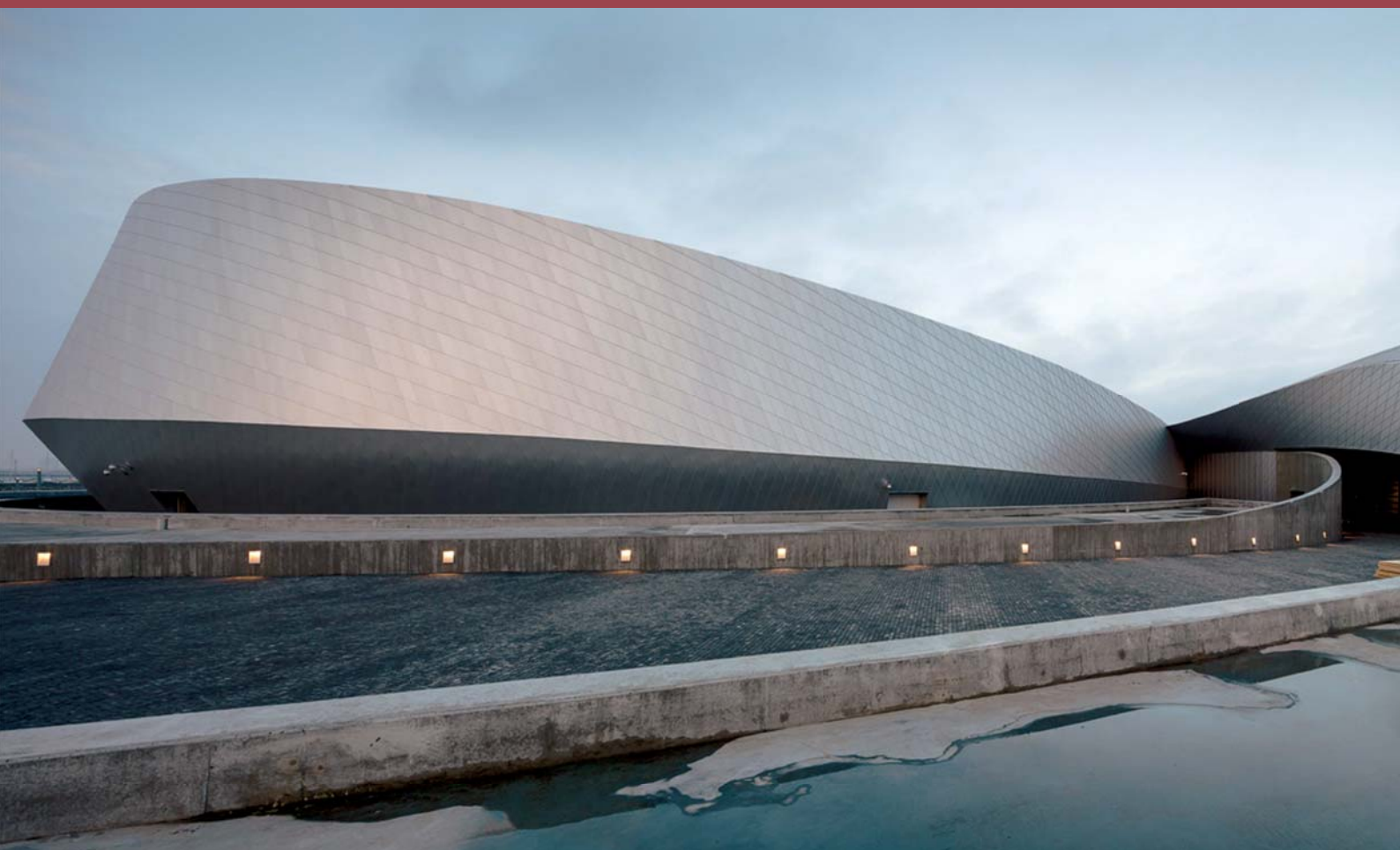

MUNCHOLM

MUNCHOLM presents

FALZONAL® | ZINK | KOBBER | MASKINER | VÆRKTØJ | BEFÆSTELSE



Leverandør af tyndplader og maskiner, håndværktøj og metaller
til blikkenslagerteknik

MUNCHOLM

- professionel
tyndpladeleverandør



*MUNCHOLM har tiltrådt byggevareleverance-
klausulen og tegnet produktansvarsforsikring
(op til kr. 10,0 mill.).*

MUNCHOLM A/S, et 40 år gammelt, anerkendt firma...

MUNCHOLM er professionel tyndpladeleverandør og repræsenterer en række udenlandske producenter af maskiner, håndværktøj og metaller, som bliver solgt til blikkenslagere og indenfor metalindustrien.

I vores servicecenter har vi diverse metaller på lager i form af coils eller plader, og disse forarbejdes på moderne CNC-maskiner.



Denne brochure vil give et overblik over nogle af de produkter, MUNCHOLM tilbyder vore kunder indenfor blikkenslagerteknik. Hos MUNCHOLM er vi et ungt team, der arbejder som i sportens verden: Vi sammensætter et hold, der kan spille sammen og levere resultater. Vi betjener udelukkende fagfolk, som ved valg af produkter tilbydes professionel vejledning fra vore salgskonsulenter / blikkenslagere. Vi er en del af jeres virksomheds ressourcer

- vi er jeres medspillere.



INDHOLDSFORTEGNELSE

- Side 2-3: **Om MUNCHOLM**
- Side 4-7: **FALZONAL®**
- Side 8-9: **RHEINZINK • VM ZINC umicore**
- Side 10-11: **Kobber fra Aurubis**
- Side 12-13: **Schröder Group - maskiner**
- Side 14: **Forstner-maskiner**
- Side 15: **Schlebach - maskiner**
- Side 16: **DRÄCO - maskiner**
- Side 17: **WUKO - maskiner**
- Side 18: **Værktøj til blikkenslageren**
- Side 20: **Servicecenter**
- Side 21: **Fragt • MUNCHOLM-turen**
- Side 22-23: **Referencer**

MUNCHOLM



ALUMINIUM bragt til Hadsten

FALZONAL[®], så mange farver - og det er økologisk!

FALZONAL[®] er farvealuminium i falsekvalitet med en tykkelse på 0,70 og 0,80 mm leveret som coils eller plader. Med FALZONAL[®] udbreder MUNCHOLM en farvepalette med 40 standardfarver og en række specialfarver, hvilket imødekommer arkitektens ønske om et unikt farvedesign. Individuelle farveønsker opfyldes fra en mængde på 1.500 m². MUNCHOLM har 15-20 forskellige farver på lager.

FALZONAL[®] som materiale er nemt at forarbejde med gængse blikkenslagerværktøjer og -maskiner, og en kombination af falsede plader og planplader indbyder til kreative løsninger.

Som fagmand kan man derfor give sine slutkunder mulighed for at få helt individuelle tag- og facadeløsninger, som bidrager til at fremhæve en bygnings arkitektur og stil.

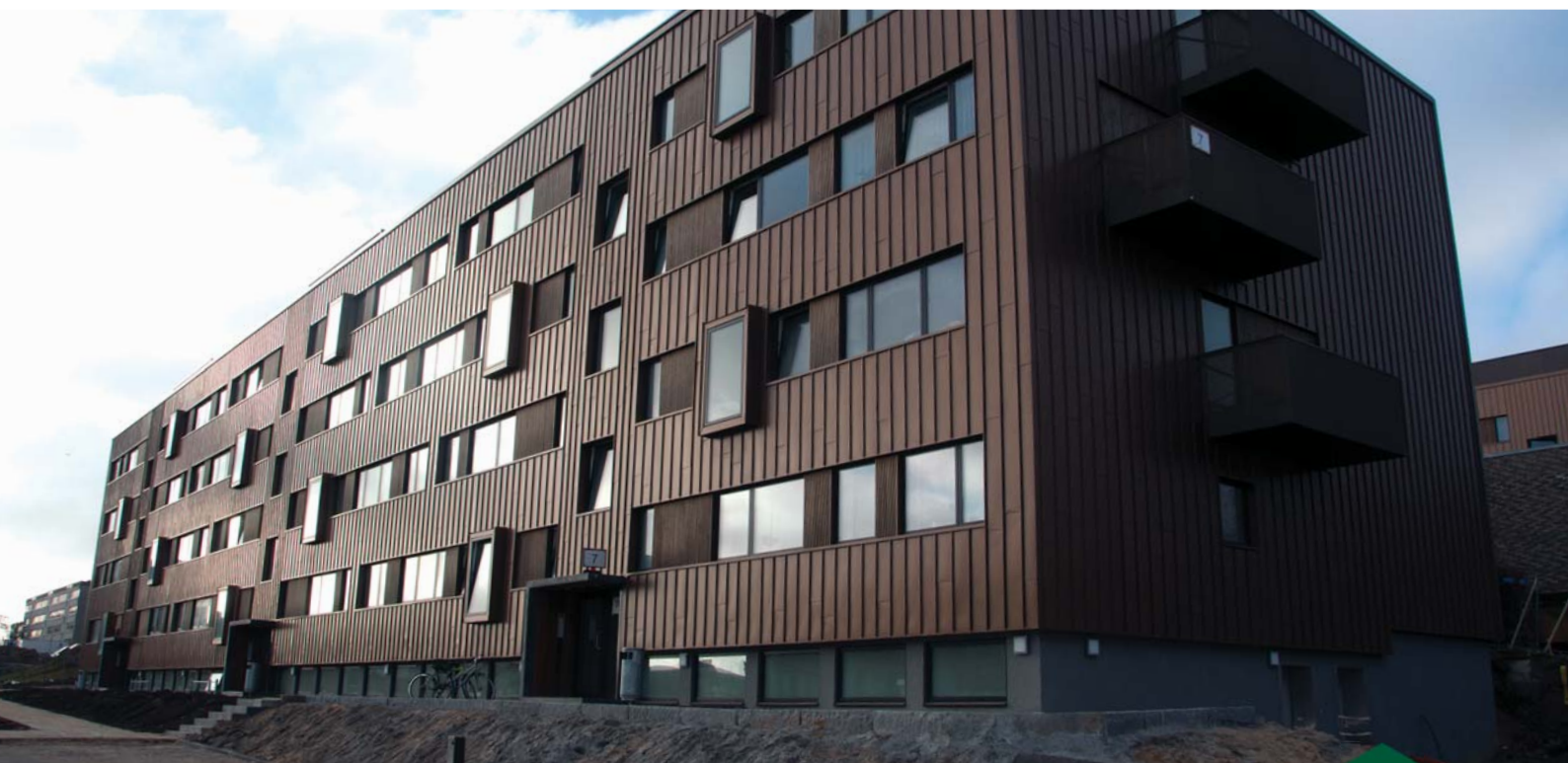

“MUNCHOLM er en samfundsansvarlig virksomhed, som bestræber sig på at handle ansvarligt i enhver henseende og sikre mindst mulig belastning af miljø, mennesker og samfund. ”

CSR

Samfundsansvar (CSR)

Hos MUNCHOLM er vi bevidste om, at verden er knap på ressourcer, og at alle vores forretningsaktiviteter i større eller mindre grad har betydning for vore omgivelser. MUNCHOLM er en samfundsansvarlig virksomhed, som bestræber sig på at handle ansvarligt i enhver henseende og sikre mindst mulig belastning af miljø, mennesker og samfund.

FALZONAL[®] er økonomisk og miljømæssigt fordelagtigt at benytte, da aluminium har en forventet levetid på min. 40-60 år, og ikke kræver det store vedligehold. Idet rengøring af aluminiumspladerne kan holdes på et minimum, undgår man omkostninger til vedligehold. Aluminiums lange levetid har stor betydning for byggeomkostninger, energiforbrug og CO₂-udledning, da materialets hårdføre egenskaber betyder, at aluminiumspladerne i mindre grad skal udskiftes i forhold til substituerende materialer på markedet.

FALZONAL®

- materiale med muligheder

Mulighederne nærmest springer ud af FALZONAL® farvealuminium, og I kan her få opfyldt jeres kreative drømme med spændende design. FALZONAL® er tilpasset den teknik, blikkenslageren benytter ved forarbejdningen mht. legering, overfladebehandling og elasticitet. Hermed er FALZONAL® ideel til falseteknik som vinkel-, dobbel- eller listefalsning.

Yderligere oplysninger om FALZONAL® på www.muncholm.dk

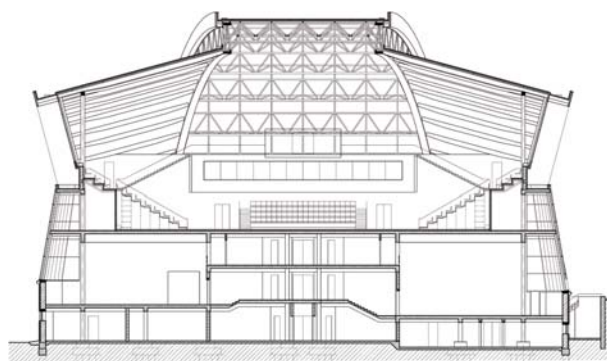

Legering	Novelis WG-C4S (AlMn 1 Mg 0,5 ifølge EN 573/ EN 1396), falsekvalitet H41
Styrke	H 41 (1/8 hårdhed). Standardværdier fastlagt ved prøver efter DIN 50 144: Trækstyrke: Rm 130-170 MPa Brudgrænse: Rp 0,2 > 100 MPa Brududvidelse: A50 > 6%
Varmeudvidelse	Varmeudvidelseskoefficient 0,024 mm / m K
Elasticitet	Elasticitetsmodul - 70.000 MPa
Overfladebelægning	Forside: 2-lags lakering (primer- og dæklag i coilcoatingproces i forholdet 80/20). Laksystem: PVDF (polyvinylidenflourid). En del specielle farver bliver påført i 3-4 lag. Bagside: Gennemsigtig beskyttelseslak med påtrykt identifikationsnummer og Novelis-symbol. Pilen i nummerområdet angiver retning på lakering.
Tykkelse af laklag	Forside: ca. 25 µm. Bagside: ca. 3 µm
Glans	Ca. 20 enheder ifølge målesystem Gardner, målevinkel 60°. Metallic-farver med ca. 40 enheder.
Farvepalette	Farver ifølge gældende Novelis-farvekort såvel som diverse specielle farveløsninger. Ønsker om speciel farvefremstilling kan opfyldes ved henvendelse til MUNCHOLM.
Beskyttelsesfolie	Let aftagelig hvid, UV-beständig, asymmetrisk perforeret beskyttelsesfolie. Folien kan efter montage forblive på banerne i op til 6 måneder.

- Materialet er båndlakeret med PVDF-system 80/20 (polyvinylidenflourid). Dette belægningssystem er farvebestandigt mod ultraviolet lys og kridering, og det er desuden smudsafvisende.
- Der opstår ingen bagsidekorrosion. Man kan uden problemer anvende bitenholdig tagpap som underlag.
- FALZONAL® danner ikke hvidrust.
- Dæklag, f.eks. strukturmåtte, er ikke nødvendigt.
- FALZONAL® kan anvendes hele året og bearbejdes uden problemer ved temperaturer ned til 0°C.
- Specifikationen af FALZONAL® opfylder kravene i alle de anerkendte europæiske normer og i Tag-og Facadesektionens beskrivelser.
- Anbefalet bukkeradius: ca. 2×pladetykkelsen (1,50 mm)

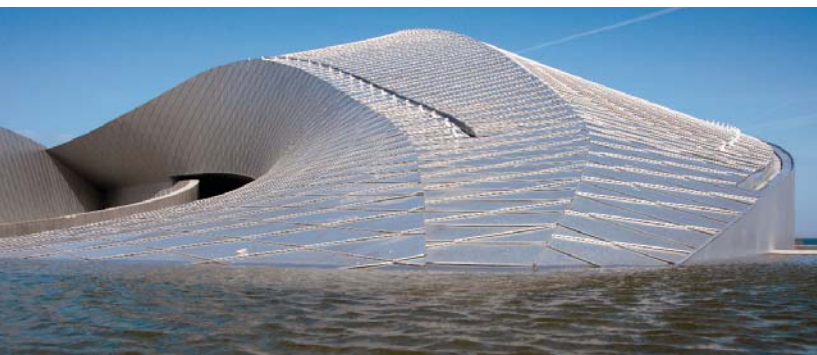

“FALZONAL®, ideel til falseteknik som vinkel-, dobbel- eller listefalsning.”

Facader med fantasi



**“FALZONAL-farver er søvands-
bestandige og bestandige mod
ultraviolet lys og kridering”**

3 vigtige egenskaber ved FALZONAL®:

- Det store antal almindelige farver og metallic-farver giver vide rammer for kreativt design
- FALZONAL® kan anvendes til alle former for arkitektur takket være den fremragende bearbejdelighed
- FALZONAL® er yderst ensartet og fri for spændinger og kan modstå en permanent høj belastning

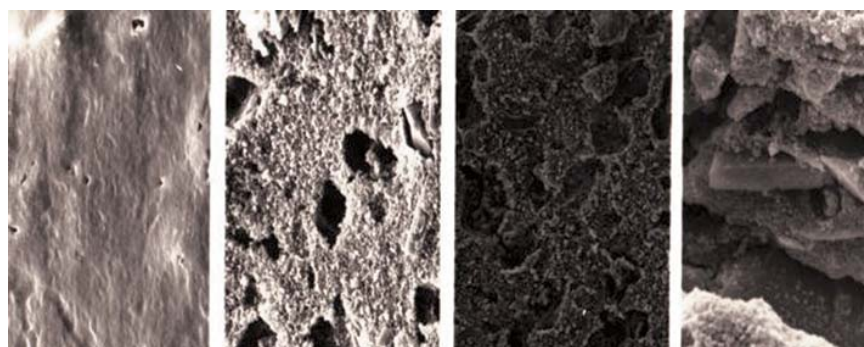
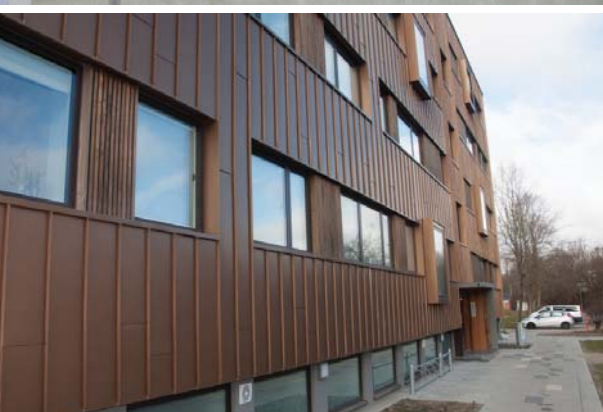

Her ses overfladen på 2 plader forstørret med en faktor 1.000 - øverst en plade belagt med en polyester-lakering og nederst en plade belagt med en PVDF-lakering.

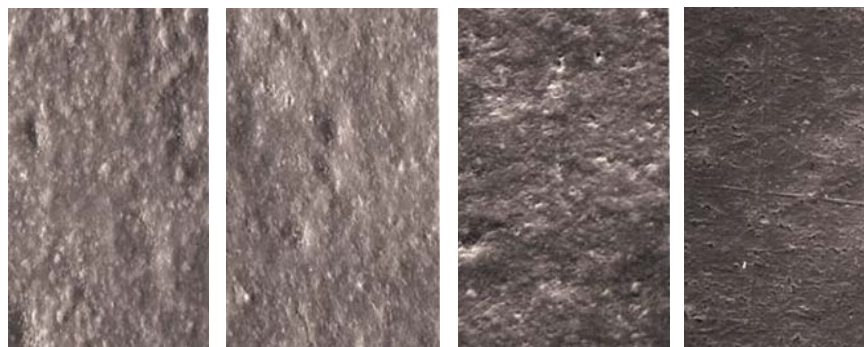

Overfladen er fotograferet 4 gange efter forskellige tidsrum: Fra venstre efter henholdsvis 0 måneder (original), 21 måneder, 51 måneder og 110 måneder. Det ses tydeligt at PVDF-lakeringen på FALZONAL® bliver hårdere med tiden - porerne lukker tættere og tættere. Overfladen bliver med tiden glat som glas, og dermed er pladen meget smudsafvisende.

Overfladen på FALZONAL®-aluminium er “ikke som de andre”

Aluminium er ikke blot aluminium. FALZONAL® er 0,80 mm søvandsbestandig farvealuminium, der opfylder de højeste kvalitets- og sikkerhedskrav til legering, lakering og styrke. FALZONAL®-farver er søvandsbestandige og bestandige mod ultraviolet lys og kridering samt mod erosion fra lys- og vejrforhold.

For at beskytte mod skader fra forarbejdning og montage er FALZONAL® forsynet med en hvid, UV-beständig beskyttelsesfolie på forsiden. FALZONAL® kræver næsten ingen vedligeholdelse. FALZONAL® farvealuminium fra Novelis er specielt udviklet til beklædning af facader og skænker arkitekter og bygherrer en række muligheder for design med høj kvalitet.



“Zink er et smukt og fleksibelt materiale, som er blevet anvendt i Danmark indenfor blikkenslagerfaget siden 1700-tallet.”

RHEINZINK



Standardcoils RHEINZINK

Tykkelse	Bredde	Vægt	Type
0,70/0,80 mm	1.000 mm	1.000 kg	blank titanzink
0,80 mm	670 mm	1.000 kg	blank titanzink
0,70/0,80 mm	570 mm	1.000 kg	blank titanzink
0,80 mm	470 mm	1.000 kg	blank titanzink
0,70/0,80 mm	1.000 mm	1.000 kg	prePATINA blaugrau
0,80 mm	670 mm	1.000 kg	prePATINA blaugrau
0,70/0,80 mm	570 mm	1.000 kg	prePATINA blaugrau

Planplader

Tykkelse	Bredde	Vægt	Type
0,65/0,80 mm	1000 x 2000 mm	1.000/500 kg	blank titanzink

Andre produkter fra RHEINZINK skaffes ved forespørgsel.



Zink er et smukt og fleksibelt materiale, som er blevet anvendt i Danmark indenfor blikkenslagerfaget siden 1700-tallet.

Coils fra MUNCHOLM leveres som standard 500 kg eller 1000 kg oprullet på paprør for at undgå spild og for at minimere overfladespændinger. Kunden kan naturligvis få leveret den ønskede mængde som coils eller plane plader håndteret på vores moderne coilanlæg.

Vi transporterer materialerne i lukkede lastbiler.

Vi har ovenstående materialer på lager og leverer på vores ugentlige ture.

Standardcoils VM ZINC umicore			
Tykkelse	Bredde	Vægt	Type
0,70/0,80 mm	1.000 mm	1.000 kg	blank titanzink
0,80 mm	670 mm	1.000 kg	blank titanzink
0,70/0,80 mm	570 mm	1.000 kg	blank titanzink
0,80 mm	470 mm	1.000 kg	blank titanzink
0,70/0,80 mm	1.000 mm	1.000 kg	quartz titanzink
0,70/0,80 mm	670 mm	1.000 kg	quartz titanzink
0,70/0,80 mm	570 mm	1.000 kg	quartz titanzink
0,80 mm	470 mm	1.000 kg	quartz titanzink
0,70/0,80 mm	1.000 mm	1.000 kg	anthra titanzink
0,80 mm	670 mm	1.000 kg	anthra titanzink
0,70/0,80 mm	570 mm	1.000 kg	anthra titanzink
0,80 mm	470 mm	1.000 kg	anthra titanzink
Planplader			
Tykkelse	Bredde	Vægt	Type
0,65/0,80 mm	1000 x 2000 mm	1.000 kg	blank titanzink

Andre produkter fra VM ZINC skaffes ved forespørgsel. Quartz og anthra leveres både med og uden folie.

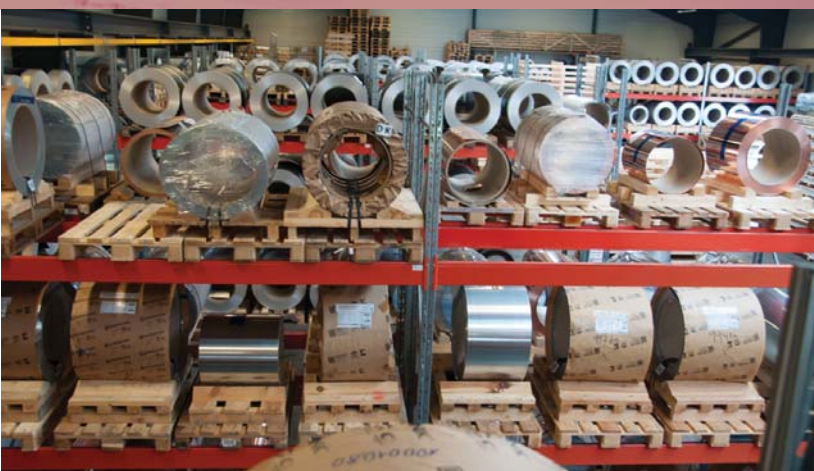

KOBBER - our copper for your life

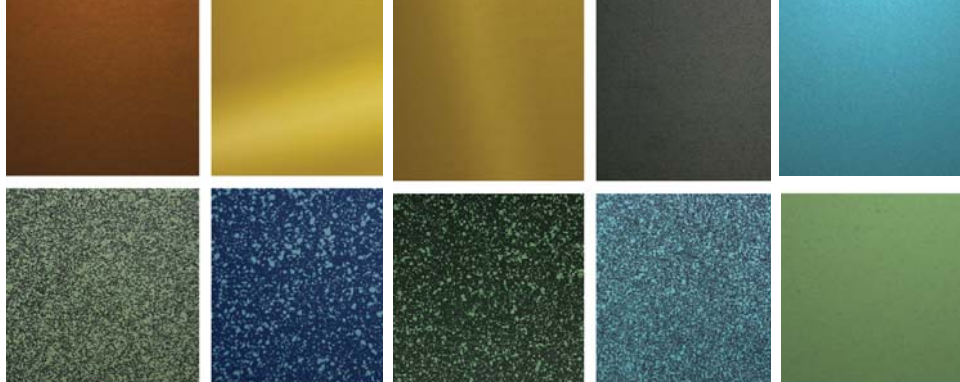

Aurubis kobber ½-hård • Standardcoils			
Tykkelse	Bredde	Vægt	Type
0,70/0,80 mm	1.000 mm	1.000 kg	½H / EN 1172 standard
0,70 mm	670 mm	1.000 kg	½H / EN 1172 standard
0,70 mm	570 mm	1.000 kg	½H / EN 1172 standard
Aurubis kobber blød • Standardcoils			
Tykkelse		Vægt	Type
0,75 mm	1.000 mm	1.000 kg	EN 1172 standard
Aurubis Nordic Brown ½-hård • Standardcoils			
Tykkelse		Vægt	Type
0,70/0,80 mm	1.000 mm	1.000 kg	½H / EN 1172 standard
Aurubis Nordic Brown Light ½-hård • Standardcoils			
Tykkelse		Vægt	Type
0,80 mm	1.000 mm	1.000 kg	½H / EN 1172 standard
Aurubis Tombak Nordic Brass ½-hård CuZn85/15 • Standardcoils			
Tykkelse	Bredde	Vægt	Type
0,80 / 1,00 mm	1.000 mm	1.000 kg	½H / EN 1172 standard
Aurubis Nordic Green ½-hård • Standardcoils			
Tykkelse	Bredde	Vægt	Type
0,70 mm	1.000 mm	1.000 kg	½H / EN 1172 standard

Øvrige overflader, tykkelser, formater kan bestilles ved minimum 500 - 1.000 kg, pr. dimension.

Godstykkelser kan fås fra 0,60 til 2,00 mm.

Coils fra MUNCHOLM leveres som standard 500 kg eller 1000 kg oprullet på paprør for at undgå spild og for at minimere overfladespændinger. Kunden kan naturligvis få leveret den ønskede mængde som coils eller plane plader håndteret på vores moderne coilanlæg.

Mange ynder at bruge kobber til udsmykning af deres bygning, fordi det med tiden bliver iltet og opnår en flot grønlig overflade. Det kan være som tag- og facadebeklædning, tagrender eller andet.

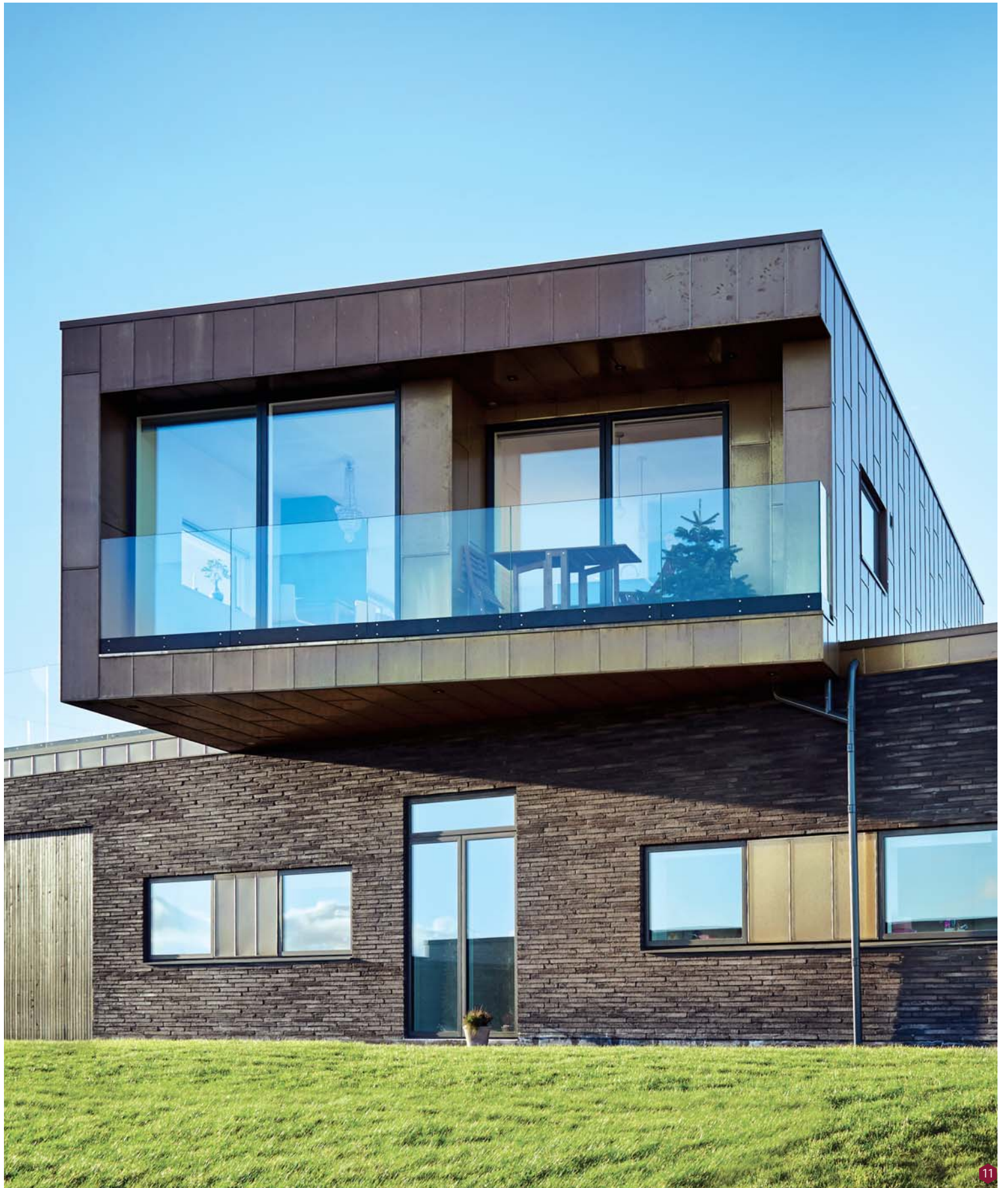

MASKINER

Bayersk perfektion til salg i Danmark

„Qualität, Stabilität, Präzision und Perfektion“. Dette motto udtaler Franz Schröder, som leder den tyske virksomhed Schröder Maschinenbau GmbH. Virksomheden blev grundlagt af hans far Hans Schröder i 1949, og produktionen består af kvalitetsmaskiner, som er kendt for deres lange holdbarhed.

MUNCHOLM A/S forhandler maskiner fra Schröder Group, som har hovedsæde i WessobrunnForst i Bayern, Tyskland.

Pladevalse 134 - ideel til værkstedsarbejde til fremstilling af rør, halv-skaller og kegler.



ASK - stærk segmentbukker med hurtigklem i nyt design: ingen brug af værktøj når segmenter skal flyttes.



AK - ergonomisk bukkemaskine. Den eneste maskine på markedet med et unikt trykluft-bukkehjælpsystem - herved kræves blot 1/5 kraft af brugeren.



HS - formstabil manuel saks, der bare klipper og klipper og.....

**“Qualität, Stabilität,
Präzision und Perfektion.”**





Ønskes en maskine med høj kvalitet og lang holdbarhed med det nyeste teknologiske indhold, ligger Schröder & Schröder-Fasti lige til højrebænet med skræddersyede løsninger, som tilpasses jeres ønsker og behov. Med MUNCHOLM som sparepartner føres I trygt gennem alle beslutningsfaser og deltager selv i udvælgelsen af maskine og tilbehør.

Se og afprøv jeres ønskemaskine i vores store udstilling på Tolsagervej i Hadsten.

Sikkemaskinen 431 er udstyret med et motordrev med 2 hastigheder. Den udmærker sig ved stor stivhed og ringe slitage.



MAKV - motoriseret bukkemaskine, som kan leveres med 2 forskellige styringer - vælg en simpel eller én til flere dimensioner.



MPB „Up and Down“ - oplev effektivitet ved at bukke emner uden at vende disse under produktionen.

MHSU - motoriseret udgave af HS som kan sammensættes til ethvert kundebehov - lige i Schröders ånd.



MASKINER

Perfekte, gennemarbejdede produkter

Forstner har udviklet og fremstillet maskiner til professionel bearbejdning af coils siden 1962. Lige fra begyndelsen har Forstners produktudvikling sigtet mod nem håndtering af coils og sund økonomi i produktionen. Forstners maskiner har således udviklet sig til perfekte, gennemarbejdede produkter med en stabil konstruktion, som sikrer en lang levetid.

Det første klippeanlæg, som Forstner leverede, er et overbevisende eksempel: Det har kørt siden 1962.

Indtil nu har Forstner leveret over 2.000 forskellige coilanlæg til forskellige brancher og kunder på alle kontinenter.

Brancher

Producenter af metaltage, byggekomponenter i metal, ventilations- og klimateknik, skorstenselementer i rustfrit stål, termisk isolering, bilbranchen, køretøjer, stålservicecentre, industriel pladebearbejdning, etc



Coil vægt i kg

200, 300, 500, 1.000, 2.000, 3.000, 5.000, 7.000, 8.000, 10.000 og 12.000

Kapacitet (tykkelse x bredde) i mm

0,40 - 2,00 x 1.000 mm eller 0,40 - 2,00 x 1.250 mm eller 0,40 - 2,00 x 1.500 mm eller 0,40 - 1,25 x 2.000 mm

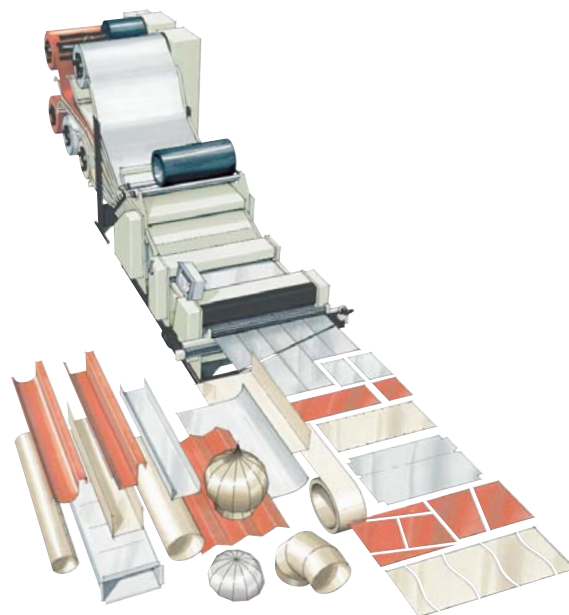

“Forstner har leveret over 2.000 forskellige coilanlæg på alle kontinenter.”

MASKINER

Specialist i moderne profileringsteknik

Schlebach er verdensmestre i formgivning af fx stikfals, stående fals eller andre typer paneler.

Se det brede udvalg i vores udstilling i servicecenteret.



QUADRO er en elegant og fleksibel profileringsmaskine til mange forskellige profiltyper.



Mini-Prof Plus er en kompakt version baseret på profileringsmaskinen Mini-Prof.



EPM25 er universalmaskinen til korte, koniske baner dobbethøj fals eller lavfals.



Rundbuemaskinen RBM25 anvendes til effektiv fremstilling af buede forprofilerede baner til kviste, rundbuer og kupler.



Spalteanlæg MSS 1250 med 4 par spalteruller, automatisk elektronisk tværrulleskær og justerbart stop til enkelt- og serieproduktion til spildbesparelse.



SPM 30/80-LM-QA 45°. Profileringsmaskine SPM tjener her som basismaskine sammen med længdemåler LM og tværspalteanlæg SPM.

**“SCHLEBACH,
- verdensmester
i formgivning.”**

De professionelle maskiner til professionelt blikkenslagerarbejde

Pladeklippere - nævn jeres behov, vi har klipperen!

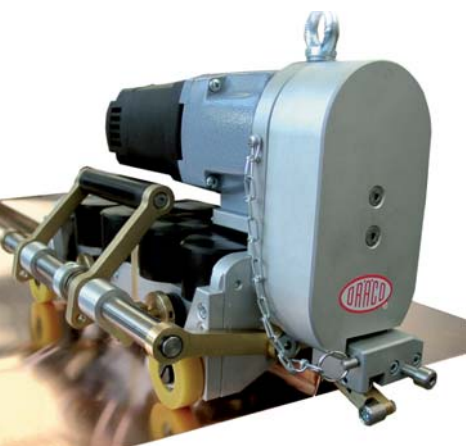

*Elektrisk falsemaskine K9-1,
- den rette falsemaskine
til stående enkelt-
eller dobbeltfals.*



*Profileringsanlæg
VARIO PROFI K25-VP
- en professionel løsning for alle.*



*Profileringsanlæg PROFIMA K 25
- konstrueret til anvendelse i
værkstedet eller på taget.*



*Coilvogne - mobile
udgaver i alle versioner
til byggeplads
eller værksted.*

Profileringsanlæg serie K 1- profilering i topform.



“De ultimative værktøjer til blikkenslageren og ventilationsmontøren...”

Pladeklippere fra DRACO er det ultimative værktøj til blikkenslageren og ventilationsmontøren. Her er klipperen, som skærer sig igennem materialer med pladetykkelser op til 2,00 mm med en hastighed på 5-7 meter i minuttet. Pladeklipperen kan leveres med 12V-akkumulator. DRACO fremstiller desuden elektriske falsemaskiner, profileringsmaskiner og coilvogne til den professionelle blikkenslager, der vægter kvalitet højest.

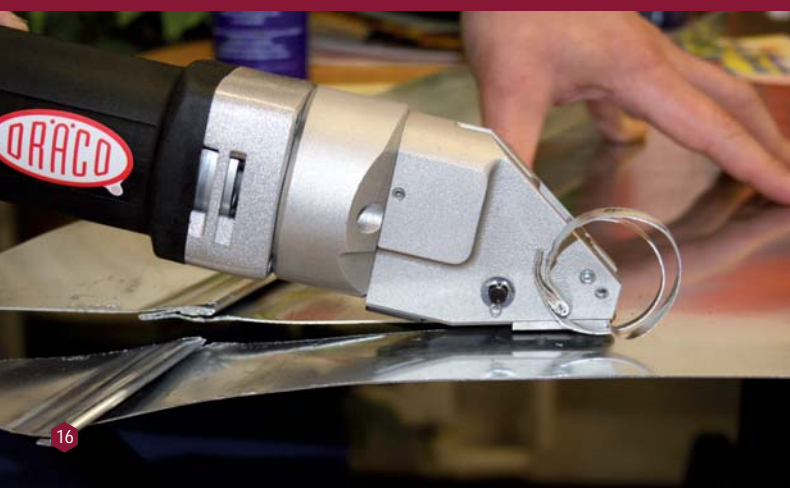

MASKINER

Med WUKO BENDER-serien er det muligt for blikkenslageren at køre opkanter på plane og buede plader ude på pladsen. Værktøjet er nemt at betjene og kan udføre uendeligt mange bukninger.

Det laver ikke mærker og ridser på lakerede overflader. Dette stykke værktøj er genialt: Det fylder ingenting og er altid ved hånden. Foretag en rentabel handling og invester i en WUKO BENDER til en fornuftig pris. WUKO er kendetegnet ved høj kvalitet og robusthed, og med den rette behandling har dette værktøj en meget lang levetid.



WUKO overbukker 6200. Bukker op til 100° og der er god plads ved mindre bukkeafstande.



WUKO ombukker 8200. 6-200 mm og ned til 12 mm ombuk fra 0° til 160°.



WUKO Disc-O-Bender 4000 - bukker omslag op til 40 mm fra 90° til 180°.



WUKO Mini Bender 2030 - ideel til opkanter med lille radius.



WUKO Cutter 1070 - et nyttigt værktøj til hurtig og perfekt klipping.



WUKO Mini Disc-O-Bender 4010 - bukker omslag op til 23 mm fra 90° til 180°.

“Dette stykke værktøj er genialt: Det fylder ingenting og er altid ved hånden...”

WUKO Bender - ideel til opkanter helt op til 350 mm på plane eller buede materialer.



WUKO tagfalsmaskine 1006/1008 - fremstilling af højfals og lavfals samt lukning af dobbeltfals eller vinkelfals på opkantede baner.



Sømpistol · Klipper · Befæstelse

WEBSHOP • muncholm-online.dk

Køb håndværktøj i bedste kvalitet - billigt, nemt, hurtigt.

MUNCHOLM-online



*Rustfri hafter og ringsøm - ikke til at undvære.
Specialhafter til helt specielle opgaver - glidehafter med dækkaper, specialhafter anbragt i isolering. Danmarks største lager af standardhafter klar til omgående levering.*

*Beaver falseklipper
Hurtig nedrivning af tagplader.
Skærer tværfalse og håndfalsede baner.
Robust og velegnet til byggepladsen.*



”Klipper gennem selv meget kraftige materialer...”

Ringsøm i rustfrit stål EN 1.4301 (304-kvalitet)

Type	Beskrivelse	Antal pr. pakke
Bånd	Ringsøm til sømpistoler 2.5×25 mm	3.600 stk.
Stænger	Ringsøm til sømpistoler 2.5×25 mm	2.000 stk.
Løse	Ringsøm 2.5×25 mm	666 stk.

Leder I efter en sømpistol til jeres specielle behov ?

Svaret er en maskine fra MUNCHOLM!

Beaver - denne falseklipper klipper gennem meget kraftige materialer. Indhent et tilbud på hafter og ringsøm fra vort lager.

MUNCHOLM har Danmarks eneste samling af alle kendte mærkevarer indenfor kvalitetsværktøj til blikkenslagerbranchen.

Her er tale om robust værktøj, som tåler at blive brugt i det daglige arbejde, og som har en lang levetid.



Hafter i rustfrit stål EN 1.4301 (304-kvalitet)

Danmarks eneste lager af gennemtestede tyske kvalitetshafter med runde hjørner.

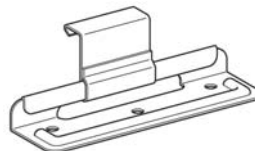

Glidehafter EM-Ese

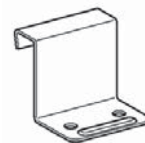

Fast hafter EM-EFk

Specialhafter: Se www.muncholm.dk.

Tromlepistol 2X-CN45



Tromlepistol MAX CN450G







SERVICECENTER

Hvorfor gøre det selv, hvis vort servicecenter kan gøre det billigere og hurtigere? Vi har altid et stort lager af FALZONAL® i flere farver samt zink og kobber. Vi forarbejder på vort eget coilanlæg, hvor vi spalter, klipper og opruller til små coils eller planplader i alle formater til hurtig levering. Desuden profilerer og buer vi alle metaller.

Servicecenteret hos MUNCHOLM er udstyret med bukkemaskiner og sakse fra Schröder. Bearbejdningen til profiler foregår i pladetykkelser fra 0,50 mm rustfrit stål til 2,50 mm stål og 3,00 mm aluminium. Vi fremstiller inddækninger på fixmål i zink, kobber og aluminium til blikkenslagere og i stål og aluminium til tag- og facadefirmaer og tømrere.

Vi rundbuer alle metaller på vores rundbue maskine - vi har stor erfaring i at bue med korrekt radius.



Coilanlæg - vi spalter, klipper og opruller.



Vi kan fuldautomatisk fremstille nøjagtig antal baner og længder i millimeter med et specielt kontrolsystem og elektronisk tværrulleskær.

“Billigere og hurtigere....”





FRAGT MUNCHOLM-turen

Levering foregår med „MUNCHOLM-turen“, som er vores egen fragtrute med ugentlig levering i hele Danmark.

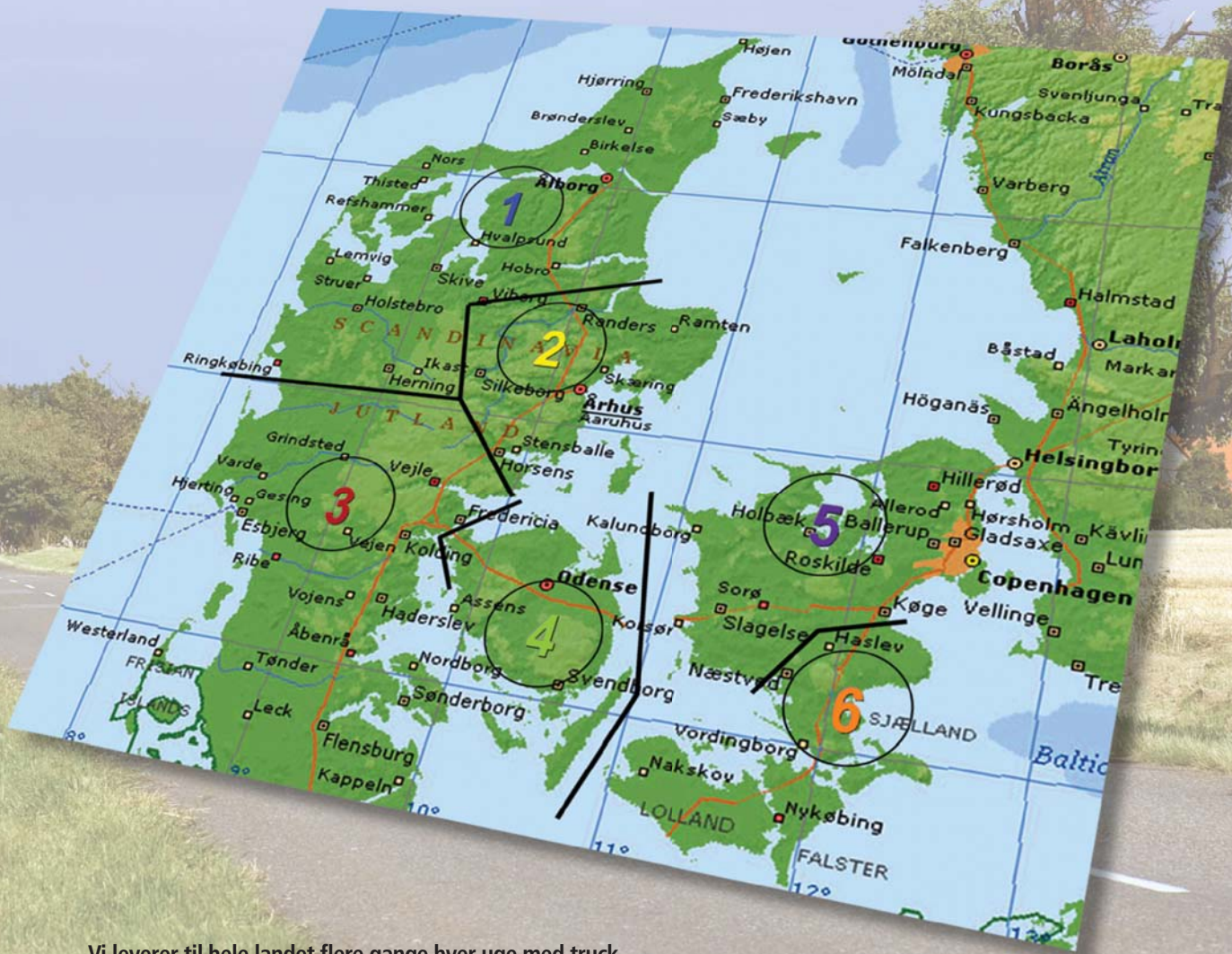

Vi leverer til hele landet flere gange hver uge med truck - se hjemmesiden for yderligere detaljer.



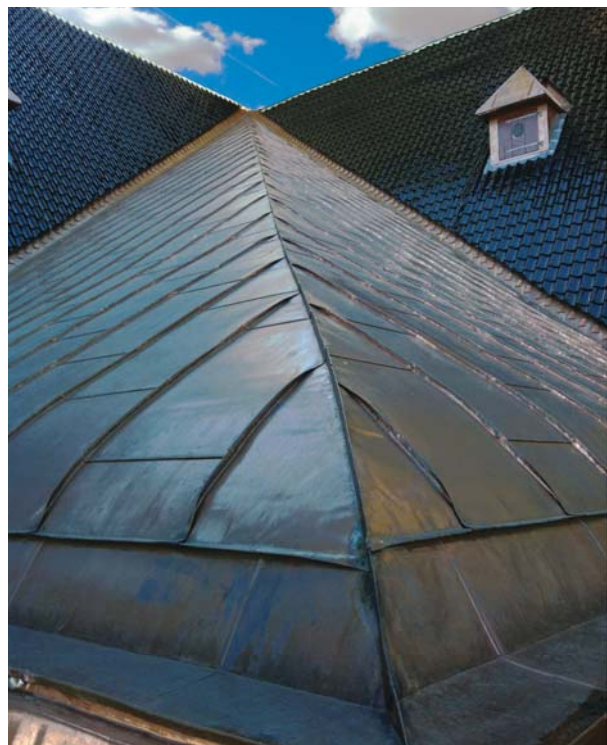



Kontakt

Blik Teknik

T: +45 8621 5055

MUNCHOLM

MUNCHOLM A/S

Tolsagervej 4

DK-8370 Hadsten

T: +45 8621-5055

F: +45 8621-3399

www.muncholm.dk