

Hotmelt pistoler MS serien

Modul styrede pistoler til hotmelt påføring (AOSC)



Hurtigere, stærkere resultat.

MS Automatpistol serien giver præcis og ensartet påføring og anvendes til et utal af opgaver indenfor den emballage producerende og forbrugende industri. MS serien er karakteriseret ved nem adgang til varmepatroner og RTD, samt flere limindgange og har et fleksibelt og alsidigt design, som gør den nem at installere og konfigurere til den aktuelle opgave. Kan levers i 1-moduls og flermoduls versioner og som vandtæt udførelse.

Vore MS serie er:

- Kompatibel med standard slanger og anlæg.
- Op til 2.400 cyklusser pr. minut.
- Serien omfatter 1 moduls og flermoduls pistoler.
- Hurtig montering og udskiftning af komponenter.
- Driftsikker design.

Enkeltmoduls og flermoduls pistol design

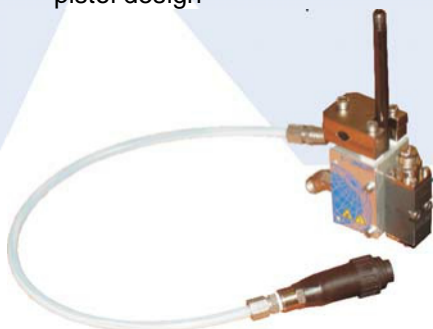

Kompatible med ældre pistol serier

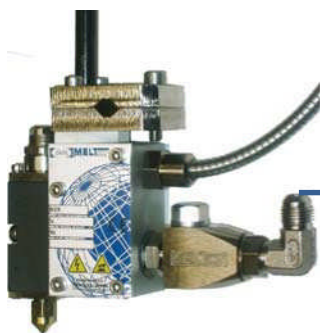

Quick In-Line Filter:
Lige, 45° og 90°.

Pistol holder kan monteres på to måder for nem installation.

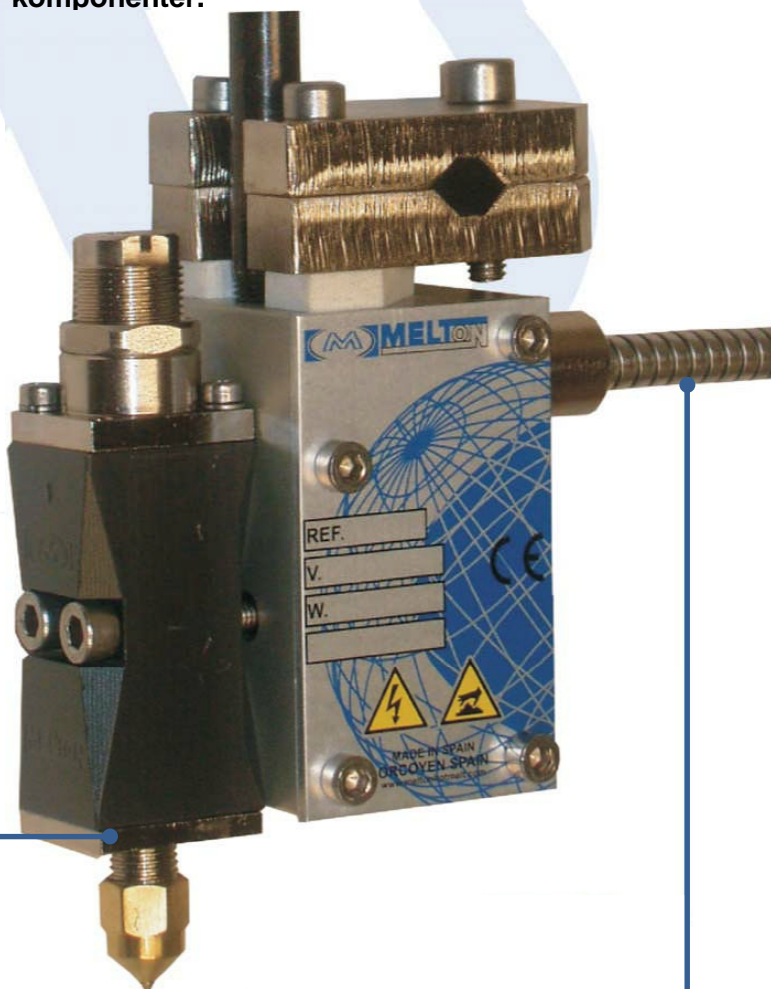

100% kompatible stik



MS standard



MS ZC Zero cavity



MS CH20 High flow



MS L20 og multi line



En komplet pakke

Lim-Tech tilbyder et komplet udvalg af hotmeltanlæg, tilbehør og reservedele:

- RTD hotmeltslanger
- Håndpistoler og automatpistoler
- Dyser og påføringsudstyr
- Monteringsbeslag
- Mønsterkontrol, encoder, fotoceller osv.
- In-line filter
- Reservedele til kompatibel anlæg



Tekniske karakteristika

Karakteristika	Hotmelt moduler
Anvendelsestemperatur	Maks. 240 °C
Limtryk	Maks. 100 bar / 1450 psi
Luftryk til aktivering	4-6 bar / 58-87 psi
Anvendelseshastighed	Op til 2400 cykles/minut
Strømforsyning (via anlægget)	190-250 vac, 50/60hz

Produkterne overholder CE certificering.

Vi tilbyder multimodul pistoler til et utal af limningsopgaver, spray, stribe, punkt og coating.

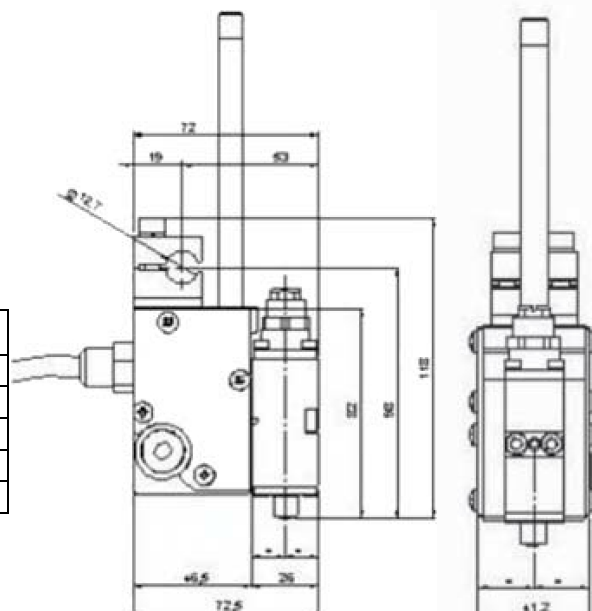

Lim-Tech ApS
 Industrivej 5. - 7120 Vejle – Danmark
 Tlf.: +45 75 711977 Fax: +45 75 712877
 V.A.T. / Ust-IdNr. DK13279470
 Mail: Info@Lim-Tech.dk WWW.Lim-Tech.dk