

BAXX[®] THE NEW POWER LIFTER

Powerful permanent lifting magnets

MANUAL

suitable for all types of Bakker Magnetics lifting magnets
of BAXX 125/250/500/1000/2000

BAKKER MAGNETICS B.V.

Sciencepark Eindhoven 5502
5692 EL Son - The Netherlands
Tel. +31 40 2 678 678
Fax. +31 40 2 678 899

E-mail: Info@bakkermagnetics.com
www.bakkermagnetics.com



-  SCHAKELBARE HEFMAGNETEN
(PERMANENT, NEODYMIUM)
-  SWITCHABLE LIFTING MAGNETS
(PERMANENT, NEODYMIUM)
-  AIMANTS DE LEVAGE COMMUTABLES
(PERMANENTS, EN NÉODYMIUM)
-  SCHALTBARE LASTHEBEMAGNETE
(PERMANENT, NEODYM)
-  ELEVADORES MAGNÉTICOS CONMUTABLES
(PERMANENTES CON IMÁN DE NEODIMIO)
-  PRZEIŃCZALNE MAGNESY DŚWIGOWE
(STAŁE, NEODYMOWE)
-  LØFTEMAGNETER
(PERMANENT, NEODYMIUM)
-  STÅLLBARA LYFTMAGNETER
(PERMANENT, NEODYMIUM)
-  KYTKETTÄVÄT MAGNEETTINOSTIMET
(NEODYYMIKESTOMAGNEETTI)
-  PŘEPÍNATELNÉ BŘEMENOVÉ MAGNETY
(PERMANENTNÍ NEODÝMOVÉ)
-  PREPÍNATEĽNÉ BREMENOVÉ MAGNETY
(PERMANENTNÉ, NEODÝMOVÉ)



Bakker Magnetics

Global Attraction



Bakker Magnetics

Global Attraction

NL

ENG

FRA

DEU

ESP

PLK

DAN

SVE

FIN

CSY

SVK

VOORWOORD

Hartelijk dank voor uw aanschaf van een permanente neodymium BAXX hefmagneet van Bakker Magnetics B.V. Controleer bij levering of de hefmagneet schadevrij is en voorzien is van een handleiding en testcertificaat.

Gebruik nooit een beschadigde hefmagneet en neem bij beschadigingen contact op met uw leverancier.

Deze gebruikershandleiding is een deel van het product en bevat alle noodzakelijke informatie voor een optimaal en veilig gebruik van de hefmagneet en dient continu beschikbaar te zijn voor alle gebruikers van de hefmagneet.

Zorgt u er daarom voor dat de gebruikershandleiding gedurende de gehele levensduur van de hefmagneet beschikbaar blijft.

Volg de voorschriften, aanwijzingen en instructies in deze handleiding altijd op, om een veilig gebruik en een lange levensduur van de hefmagneet te waarborgen.

Het testcertificaat is als aparte bijlage toegevoegd.



© Copyright:

Alle rechten voorbehouden. Niets uit deze uitgave mag worden verveelvoudigd en/of openbaar gemaakt door middel van druk, fotocopie, microfilm of op welke andere wijze dan ook, zonder voorafgaande schriftelijke toestemming van Bakker Magnetics B.V. Dit geldt ook voor de bijbehorende schema's en tekeningen. Hoewel deze handleiding met zeer veel zorg is samengesteld, wordt geen enkele aansprakelijkheid aanvaard voor schade ontstaan door eventuele fouten en/of onvolkomenheden in deze handleiding.

VEILIGHEID

De permanente hefmagneten van Bakker Magnetics B.V. voldoen aan alle relevante veiligheidsseisen die daarvoor in de wet worden geëist.

Deze handleiding maakt deel uit van het totale product en dient als zodanig altijd beschikbaar te zijn voor de mensen die met de hefmagneet moeten werken. Zorg ervoor dat degene die met de hefmagneet werkt vooraf deze handleiding gelezen heeft en deze ook begrepen heeft.



Het is altijd gevaarlijk wanneer er werkstukken met behulp van hijswerktuigen worden verplaatst. Controleer daarom voor elke hijsbeweging of er geen gevaarlijke situatie kan ontstaan.

Omdat ongevallen met hijswerktuigen in veel gevallen leiden tot ernstig lichamelijk letsel, moeten voor de inspectie, het onderhoud en de handhaving van de veiligheid onderstaande maatregelen en speciale voorschriften strikt worden nageleefd:

Veiligheidsmaatregelen en voorschriften

- Het onderhoud van de hefmagneet dient te worden uitgevoerd op de manier zoals in deze handleiding staat omschreven
- Breng de geheven last nooit in de nabijheid van andere personen
- Zorg ervoor dat niemand zich onder de geheven last bevindt
- Laat een geheven last nooit zonder toezicht achter
- Laat nooit een onbevoegd persoon de hefmagneet bedienen
- Hijs nooit meer dan één werkstuk tegelijk
- Controleer of de complete hijsinstallatie geschikt is om het volledige gewicht van de last plus de hefmagneet te kunnen dragen
- Gebruik de hefmagneet niet voor het vervoeren van personen
- Bescherm de hefmagneet zoveel mogelijk tegen vocht en stof
- Stel de hefmagneet nooit bloot aan temperaturen lager dan 0 °C en hoger dan 60 °C
- Elektronische apparatuur (bijv. pacemakers, hoorapparaten, computers, monitoren, etc.) en

informatiedragers (bijv. creditcards, tapes, etc.) kunnen worden beïnvloed of beschadigd door magnetische velden. Houd deze zaken voldoende ver verwijderd van de hefmagneten.

GEBRUIK EN BEDIENING

Gebruik de hefmagneet uitsluitend voor werkzaamheden waarvoor deze ontworpen is!

Permanente hefmagneten van Bakker Magnetics B.V. worden toegepast om stalen lasten te verplaatsen. Vooral bij het bewerken van werkstukken die te groot en/of te zwaar zijn om met de hand te verplaatsen, kunnen de permanente hefmagneten goede diensten bewijzen. De permanente hefmagneet wordt daarvoor met behulp van een passende koppeling aan een takel bevestigd. De hefmagneet wordt met behulp van de takel op de te transporteren last gebracht en met de op de hefmagneet aanwezige handel in werking gesteld.

De eerste ingebruikname

Hefinrichtingen mogen pas in gebruik worden genomen nadat deze door een veiligheidsfunctionaris getest zijn en de eventuele omstandigheden die de hefcapaciteit negatief kunnen beïnvloeden zijn weggenomen.



Zorg ervoor dat de hefmagneet in de 'off' stand staat voordat de magneet in de buurt van het werkstuk of andere materialen komt omdat anders het gevaar bestaat dat de werkstukken naar de hefmagneet toespringen.



Zorg ervoor dat het contactvlak tussen magneet en last goed zuiver en vlak is. De magneet zo goed mogelijk in het zwaartepunt van het werkstuk plaatsen.



Zorg ervoor dat er geen obstakels zijn in de baan die het opgenomen werkstuk moet maken, zodat de last zonder schokken of stoten naar de plaats van bestemming kan worden gebracht.



Bij de beoordeling van de hefcapaciteit van de magneet spelen naast het gewicht ook onderstaande factoren een rol:

1. Afmetingen van het te hijsen object

- Indien het te hijsen object te klein is, komen de poolschoenen niet volledig in contact met materiaal en heeft de hefmagneet te weinig materiaal om de magnetische krachten op het werkstuk over te brengen. Het werkstuk moet minimaal zo groot zijn, dat het de volledige contactvlakken van de magneet bedekt.
- Indien het object groot is, moet er op worden gelet dat er geen doorbuiging optreedt, waardoor de last van de magneet kan loslaten. Het doorbuigen heeft namelijk tot gevolg dat er een luchtspleet ontstaat aan de randen van het werkstuk, waardoor er minder magnetische lijnen door het materiaal gaan wat resulteert in een afname van de hefcapaciteit.

2. Dikte van het materiaal

- Bij dikkere materialen speelt het gewicht een belangrijke rol, terwijl het bij dunnere materialen voornamelijk de magnetiseerbaarheid is. Zie hiervoor de typeplaat, bevestigd op de zijkant van de hefmagneet en de tabel in deze handleiding.
- Indien het materiaal te dun is, gaat slechts een gedeelte van de krachtlijnen van de hefmagneet door het materiaal heen, waardoor de capaciteit van de magneet afneemt. Hierdoor bestaat ook het gevaar dat er meerdere platen tegelijk worden opgenomen. In het algemeen kan worden gesteld dat een hefmagneet zijn grootste hefvermogen heeft indien de dikte van het werkstuk groter is dan de breedte van de poolschoenen.

3. Samenstelling van het materiaal

- Zuiver ijzer is het beste magnetiseerbaar, elke toevoeging daaraan (bijv. om roestvorming tegen te gaan) beïnvloedt de magnetiseerbaarheid in negatieve zin. Roestvaststaal (bijv. RVS 304) is een materiaal dat de magnetische krachtlijnen niet zo slecht geleid als lucht, terwijl het koolstofgehalte van gietijzer zo hoog is dat de magnetiseerbaarheid maar 50% bedraagt van die van staal 37.

- Controleer dus altijd, vooral wanneer u niet zeker bent wat voor soort materiaal u gaat heffen, of er genoeg hefvermogen aanwezig is om de last zonder gevaar te kunnen oppakken.

4. De Gebruiksomstandigheden

- Als het vlak, waar de hefmagneet op geplaatst wordt, nat of vet is, moet er op worden gelet dat de last niet zijdelings kan wegglijden
- De hefvlakken van de magneet en het object moeten schoon, vlak en vrij zijn van beschadigingen
- Het hefvlak moet horizontaal blijven. Hef een object alleen op door aangrijping recht boven zijn zwaartepunt
- Wanneer zich problemen voordoen met de hefmagneet **GEBRUIK DE HEFMAGNEET DAN NIET**, maar neem contact op met : Bakker Magnetics B.V.

De hefmagneet inschakelen

1. De handel van rechts naar links verdraaien naar een horizontale positie
2. Doordrukken tot voorbij de vergrendelpin
3. De hefmagneet is nu vergrendeld en klaar voor het hijsen van de last.



Zorg ervoor dat de handel ook in de werkstand vast staat, zodat de handel niet terug kan springen.

De hefmagneet uitschakelen

1. Schuif de schuifknop aan de zijkant van de hefmagneet naar achter tegen de veerdruk in
2. Draai de handel terug van links naar rechts tot tegen de aanslag



Zorg ervoor dat het werkstuk niet kan wegschuiven of omvallen als de magneetkracht niet meer aanwezig is.

ONDERHOUD

De permanente hefmagneten van Bakker Magnetics B.V. zijn ontworpen voor onderhoudsvrij gebruik.

Het lastoog, de koppeling tussen de magneet en de takel, de poolschoenen en de vergrendeling moeten regelmatig aan een nauwgezet onderzoek worden onderworpen.

Periodieke controle

Hefmagneten moeten tenminste 1 (één) maal per jaar door een deskundige worden getest. Bovendien moeten indien nodig, tussentijdse tests worden uitgevoerd.

Bijzondere controle

Hefinrichtingen moeten na schadegevallen of bijzondere gebeurtenissen die de hefcapaciteit kunnen beïnvloeden door een veiligheidsbeambte worden geïnspecteerd en getest.



Demontage of reparatie van de hefmagneet kan leiden tot een verandering van de magneetkracht. De hefmagneet moet, als deze gedemonteerd is geweest, altijd door een deskundige opnieuw worden getest.



Reparaties of veranderingen aan de constructie van de hefmagneet mogen alleen worden uitgevoerd door personen die daarvoor schriftelijke bevoegdheid en goedkeuring hebben van Bakker Magnetics B.V.

GARANTIEBEPALINGEN

Standaard garantiebepaling zoals beschreven in de leveringscondities van Bakker Magnetics B.V. De garantie is alleen geldig indien de magneet wordt gebruikt onder normale omstandigheden en volgens de instructies zoals beschreven in deze handleiding. Eventuele reparaties mogen alleen door Bakker Magnetics B.V. worden verricht, of - met schriftelijke toestemming door Bakker Magnetics B.V. - door een deskundig persoon opgeleid voor het onderhoud van magnetisch hefgereedschap.

De garantieperiode bedraagt maximaal 12 maanden voor niet-slijtage delen.

De garantie vervalt indien:

1. Veranderingen aan de magneet hebben plaatsgevonden zonder schriftelijke toestemming van Bakker Magnetics B.V..
2. De hefmagneet door onkundig gebruik onbruikbaar is geworden.

Onderdelen welke aan slijtage onderhevig kunnen zijn :

- Poolschoenen
- Handel
- Vergrendelunit

CE-VERKLARING

Bakker Magnetics B.V.
Science park Eindhoven 5502
5692 EL Son (Nederland)

Wij verklaren geheel onder eigen verantwoordelijkheid dat onderstaand product,

Naam: Permanente Hefmagneet BAXX

**Type(n): BM 50.650 (125 kg);
BM 50.651 (250 kg);
BM 50.652 (500 kg);
BM 50.653 (1000 kg);
BM 50.654 (2000 kg)**

waarop deze verklaring betrekking heeft, in overeenstemming is met de volgende normen:

NEN-EN-ISO 12100-1 2003 alg. machineveiligheid
NEN-EN-ISO 12100-2 2003 alg. machineveiligheid
NEN-EN 13155 2003 Kranen / niet bevestigde hefmiddelen.

volgens de bepalingen van de EG-Machinerichtlijn (98/37/EG).

21-12-2006, Son

Geert-Jan Bakker

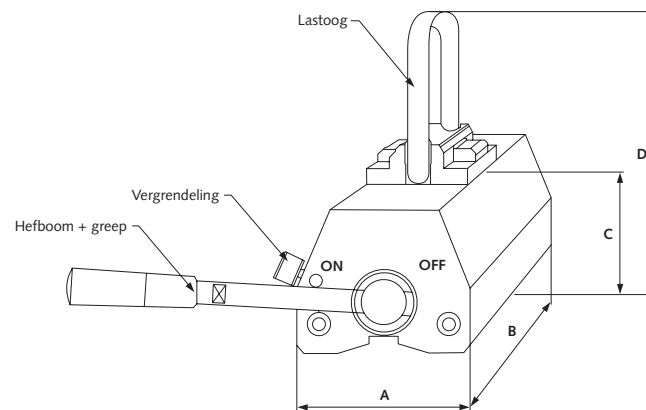

TECHNISCHE SPECIFICATIES

	A [mm]	B [mm]	C [mm]	D [mm]	Gewicht [kG]	Hefvermogen [kG] nominaal
BAXX 125	60	93	69	150	3	125
BAXX 250	100	152	99	180	10	250
BAXX 500	120	246	99	220	20	500
BAXX 1000	145	305	125	246	40	1000
BAXX 2000	165	478	161	313	80	2000

RESERVE ONDERDELENLIJST, BESTELNUMMERS

	Lastoog	Hefboom + greep	Vergrendeling
BAXX 125	50.650/90	50650/91	50650/92
BAXX 250	50.650/90	50651/91	50650/92
BAXX 500	50652/90	50652/91	50650/92
BAXX 1000	50652/90	50653/91	50650/92
BAXX 2000	50654/90	50654/91	50650/92

BAXX 125				
Trekkracht [kg]	0 [mm]	0.1 [mm]	0.3 [mm]	0.5 [mm]
Plaat 60 [mm]	125	110	70	60
Plaat 20 [mm]	125	100	70	60
Plaat 15 [mm]	125	100	70	60
Plaat 10 [mm]	110	90	65	55
Plaat 5 [mm]	55	50	45	40
Plaat 4 [mm]	40	40	35	30
As rond 180 [mm]	x	X	X	x
As rond 60 [mm]	60	50	45	35

BAXX 250				
Trekkracht [kg]	0 [mm]	0.1 [mm]	0.3 [mm]	0.5 [mm]
Plaat 60 [mm]	250	225	200	130
Plaat 20 [mm]	250	225	200	130
Plaat 15 [mm]	250	225	200	130
Plaat 10 [mm]	200	175	140	110
Plaat 5 [mm]	60	55	55	50
Plaat 4 [mm]	50	45	40	40
As rond 180 [mm]	200	175	140	110
As rond 60 [mm]	95	90	70	55

BAXX 500				
Trekkracht [kg]	0 [mm]	0.1 [mm]	0.3 [mm]	0.5 [mm]
Plaat 60 [mm]	500	500	325	260
Plaat 20 [mm]	500	400	310	240
Plaat 15 [mm]	350	300	275	225
Plaat 10 [mm]	275	225	200	170
Plaat 5 [mm]	70	65	60	60
Plaat 4 [mm]	55	55	50	45
As rond 180 [mm]	350	350	320	235
As rond 60 [mm]	175	165	150	120

BAXX 1000				
Trekkracht [kg]	0 [mm]	0.1 [mm]	0.3 [mm]	0.5 [mm]
Plaat 60 [mm]	1000	1000	900	800
Plaat 20 [mm]	700	700	600	450
Plaat 15 [mm]	575	575	400	325
Plaat 10 [mm]	400	400	300	275
As rond 180 [mm]	700	700	600	550
As rond 60 [mm]	250	250	225	200

BAXX 2000				
Trekkracht [kg]	0 [mm]	0.1 [mm]	0.3 [mm]	0.5 [mm]
Plaat 60 [mm]	2000	2000	1700	1200
Plaat 20 [mm]	1200	1200	1000	800
Plaat 15 [mm]	750	750	600	600
As rond 180 [mm]	1200	1000	900	800

FOREWORD

Thank you for purchasing a permanent neodymium BAXX lifting magnet from Bakker Magnetics B.V. Upon delivery, please inspect the lifting magnet for damage and make sure you have received a manual and test certificate.

Never use a damaged lifting magnet. Contact your supplier if the equipment is damaged.

This user's manual is part of the product and contains all of the information necessary for optimal, safe use of the lifting magnet; it must be available to users of the lifting magnet at all times. Therefore, make sure that the user's manual is available throughout the entire lifespan of the lifting magnet.

Always follow the regulations, instructions and tips in this manual in order to ensure safe use and a long lifespan for the lifting magnet.

The test certificate is enclosed as a separate attachment.



© Copyright:

All rights reserved. No part of this publication may be duplicated and/or made public by means of printing, photocopying, microfilm or in any other manner whatsoever without prior written permission from Bakker Magnetics B.V. This also applies to all accompanying drawings and illustrations. Although this manual has been compiled with great care, no liability will be accepted for damage that results from possible errors or deficiencies in this manual.

SAFETY

The permanent lifting magnets supplied by Bakker Magnetics B.V. comply with all relevant safety requirements required by law.

This manual is part of the complete product and must therefore always be available to the people who work with the lifting magnet. Make sure that the people who work with the lifting magnet have read this manual in advance and that they have also understood its contents.



The use of lifting equipment to move workpieces always involves danger. Therefore, before lifting, you must consider the potential dangers.

Because accidents involving lifting equipment often lead to serious bodily injury, the following safety measures and special instructions must be followed during all inspection and maintenance operations to ensure safety:

Safety measures and special instructions

- The maintenance of the lifting magnet must be performed in accordance with the instructions in this manual.
- Never move the lifted load into the vicinity of another person.
- Make sure that no one is beneath a lifted load.
- Never leave a lifted load unattended.
- Never allow an unauthorized person to operate the lifting magnet.
- Never lift more than one workpiece at a time.
- Make sure the entire lifting system has sufficient lifting capacity to lift the entire weight of the load plus the lifting magnet.
- Never use the lifting magnet to transport persons.
- Protect the magnet from moisture and dust to the extent possible.
- Never expose the magnet to temperatures lower than 0 °C or higher than 60 °C.
- Electronic equipment (e.g. pacemakers, hearing aids, computers, monitors) and magnetic data storage media (e.g. credit cards, tapes) can be influenced or damaged by magnetic fields. Keep such items at a distance from the lifting magnets.

USE AND OPERATION

Only use the lifting magnet for the purpose for which it was designed!

Permanent lifting magnets supplied by Bakker Magnetics B.V. are used to move steel loads. Permanent lifting magnets are particularly useful for operations involving workpieces that are too large and/or too heavy to be moved by hand. To do so, the permanent lifting magnet is attached to a hoist with a suitable coupling. The hoist is used to move the lifting magnet onto the load, and then the lifting magnet is switched on by means of the attached handle.

Initial use

Lifting systems may only be put into use after they have been tested by a safety officer and any circumstances that could negatively influence that lifting capacity have been eliminated.



Before moving the lifting magnet into the vicinity of the workpiece or other materials, make sure the lifting magnet is switched "off" because otherwise there is a danger that the workpieces will jump toward the lifting magnet.



Make sure that the contact surface between the magnet and load is clean and smooth. To the extent possible, position the magnet at the centre of gravity of the workpiece.



Make sure that there are no obstacles in the path to be followed by the workpiece so the load can be moved to its destination without any jolts or blows.



When assessing the lifting capacity of the magnet, in addition to the weight, the following factors also play a role:

1. Dimensions of the object that is to be lifted

- If the object that is to be lifted is too small, the pole shoes do not completely contact the material and the lifting magnet has too little material to transfer the magnetic forces to the

workpiece. The workpiece must be at least large enough to cover the entire contact surfaces of the magnet.

- If the object is large, it is important to observe whether the object bends, which may cause the load be pull free from the magnet. It is important to realize that bending of the load may create an air gap along the edges of the contact surface that will result in fewer magnetic lines passing through the material, therefore reducing the lifting capacity.

2. Thickness of the material

- For thicker materials, the weight plays an important role, while for thinner materials the magnetizability is of primary importance. For more information, see the type plate attached to the side of the lifting magnet and the table in this manual.
- If the material is too thin, only a portion of the magnetic lines of force produced by the lifting magnet pass through the material, which reduces the capacity of the magnet. This also results in the danger of multiple plates being picked up simultaneously. As a general rule, a lifting magnet has the greatest lifting capacity when the thickness of the workpiece is greater than the width of the pole shoes.

3. Composition of the material

- Pure iron is most easily magnetized; any additions to the composition (to prevent rusting, for instance) have a negative influence on the magnetizability of the metal. Stainless steel (e.g. RVS 304) is a material that conducts the magnetic lines of force just as poorly as air, while the carbon content of crude iron is so high that its magnetizability is just 50% of that of steel 37.
- Therefore, whenever you are not sure what kind of material you are going to lift, always check whether there is enough lift capacity to pick up the load without danger.

4. The conditions of use

- If the surface on which the lifting magnet is to be placed is wet or oily, make sure that the load cannot slide off.
- The lifting surfaces of the magnet and the

object must be clean, flat and undamaged.

- The lifting surface must remain horizontal. Only lift an object by gripping directly above the centre of gravity.
- Whenever there are problems with use of the lifting magnet, DO NOT USE THE LIFTING MAGNET; instead, contact: Bakker Magnetics B.V.

Switching on the lifting magnet

1. Turn the handle, from right to left, to a horizontal position.
2. Continue pushing until it moves past the locking pin.
3. The lifting magnet is now locked and ready to lift the load.



Make sure that the handle also remains in the work position so the handle cannot spring back.

Switching off the lifting magnet

1. Move the sliding button on the side of the lifting magnet rearwards, against the spring pressure.
2. Turn the handle, from left to right, until it reaches the stop.



Make sure the workpiece cannot slide off or fall over once the magnetic force is no longer present.

MAINTENANCE

The permanent lifting magnets supplied by Bakker Magnetics B.V. are designed for maintenance-free use.

The load eye, the coupling between the magnet and the hoist, the pole shoes and the locking mechanism must be regularly subjected to a thorough inspection.

Periodic inspection

Lifting magnets must be tested by an expert at least once each year. Furthermore, more frequent testing must be carried out as required.

Special inspection

Following a damaging or unusual incident that

could affect the lifting capacity, the lifting system must be inspected and tested by a safety officer.

Disassembly or repair of the lifting magnet can lead to a change in the magnetic force. Once the lifting magnet has been disassembled, it must always be retested by an expert.

Repairs or modifications to the construction of the lifting magnet may only be performed by persons who have written authorization and approval from Bakker Magnetics B.V.

WARRANTY CONDITIONS

This equipment is subject to the standard warranty conditions specified in the general terms and conditions of Bakker Magnetics B.V.

The warranty is only valid if the magnet is used under normal circumstances and in accordance with the instructions described in this manual. Any repairs that may be necessary may only be performed by Bakker Magnetics B.V. or – with written permission from Bakker Magnetics B.V. – by an expert trained in the maintenance of magnetic lifting equipment.

The warranty covers non-wear items for a period of 12 months.

The warranty is void if:

1. Changes have been made to the magnet without written permission from Bakker Magnetics B.V.
2. The lifting magnet has become unusable as a result of inexpert use.

Components that may be subject to wear are:

- Pole shoes
- Handle
- Locking assembly

CE DECLARATION

Bakker Magnetics B.V.
Science Park Eindhoven 5502
5692 EL Son (The Netherlands)

We declare under our sole responsibility that the product

Name : Permanent Lifting Magnet

Type(s) : BM 50.650 (125 kg);

BM 50.651 (250 kg);

BM 50.652 (500 kg);

BM 50.653 (1000 kg);

BM 50.654 (2000 kg)

to which this declaration applies, is in conformity with the following standards:

NEN-EN-ISO 12100-1 2003 general machine safety
NEN-EN-ISO 12100-2 2003 general machine safety
NEN-EN 13155 2003 Cranes and lifting appliances

in accordance with EC Machinery Directive (98/37/EC).

21-12-2006, Son



Geert-Jan Bakker

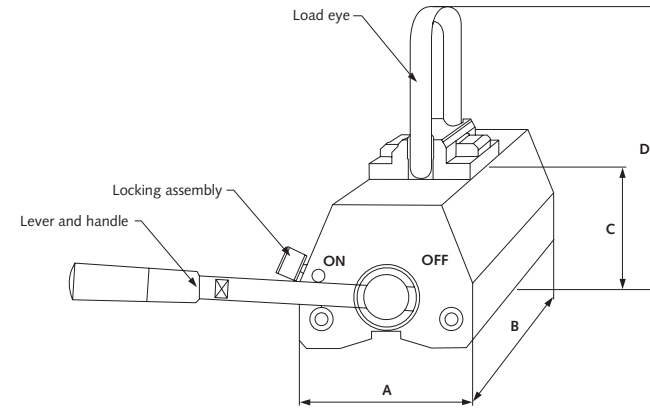

TECHNICAL SPECIFICATIONS

	A [mm]	B [mm]	C [mm]	D [mm]	Weight [kg]	Lifting capacity [kg] nominal
BAXX 125	60	93	69	150	3	125
BAXX 250	100	152	99	180	10	250
BAXX 500	120	246	99	220	20	500
BAXX 1000	145	305	125	246	40	1000
BAXX 2000	165	478	161	313	80	2000

LIST OF REPLACEMENT PARTS AND PART NUMBERS

	Load eye	Lever and handle	Locking assembly
BAXX 125	50.650/90	50650/91	50650/92
BAXX 250	50.650/90	50651/91	50650/92
BAXX 500	50652/90	50652/91	50650/92
BAXX 1000	50652/90	50653/91	50650/92
BAXX 2000	50654/90	50654/91	50650/92

BAXX 125				
Traction force [kg]	0 [mm]	0.1 [mm]	0.3 [mm]	0.5 [mm]
Flat 60 [mm]	125	110	70	60
Flat 20 [mm]	125	100	70	60
Flat 15 [mm]	125	100	70	60
Flat 10 [mm]	110	90	65	55
Flat 5 [mm]	55	50	45	40
Flat 4 [mm]	40	40	35	30
Round bar 180 [mm]	x	x	x	x
Round bar 60 [mm]	60	50	45	35

BAXX 250				
Traction force [kg]	0 [mm]	0.1 [mm]	0.3 [mm]	0.5 [mm]
Flat 60 [mm]	250	225	200	130
Flat 20 [mm]	250	225	200	130
Flat 15 [mm]	250	225	200	130
Flat 10 [mm]	200	175	140	110
Flat 5 [mm]	60	55	55	50
Flat 4 [mm]	50	45	40	40
Round bar 180 [mm]	200	175	140	110
Round bar 60 [mm]	95	90	70	55

BAXX 500				
Traction force [kg]	0 [mm]	0.1 [mm]	0.3 [mm]	0.5 [mm]
Flat 60 [mm]	500	500	325	260
Flat 20 [mm]	500	400	310	240
Flat 15 [mm]	350	300	275	225
Flat 10 [mm]	275	225	200	170
Flat 5 [mm]	70	65	60	60
Flat 4 [mm]	55	55	50	45
Round bar 180 [mm]	350	350	320	235
Round bar 60 [mm]	175	165	150	120

BAXX 1000				
Traction force [kg]	0 [mm]	0.1 [mm]	0.3 [mm]	0.5 [mm]
Flat 60 [mm]	1000	1000	900	800
Flat 20 [mm]	700	700	600	450
Flat 15 [mm]	575	575	400	325
Flat 10 [mm]	400	400	300	275
Round bar 180 [mm]	700	700	600	550
Round bar 60 [mm]	250	250	225	200

BAXX 2000				
Traction force [kg]	0 [mm]	0.1 [mm]	0.3 [mm]	0.5 [mm]
Flat 60 [mm]	2000	2000	1700	1200
Flat 20 [mm]	1200	1200	1000	800
Flat 15 [mm]	750	750	600	600
Round bar 180 [mm]	1200	1000	900	800

AVANT-PROPOS

Nous vous remercions d'avoir choisi cet aimant de levage BAXX permanent au néodymium de la compagnie Bakker Magnetics B.V. A la livraison, veuillez inspecter l'aimant de levage afin de vérifier s'il n'a pas été endommagé et vérifiez que vous avez bien reçu un manuel et le certificat de test.

Ne jamais utiliser un aimant de levage endommagé. Si le matériel est endommagé, contactez votre fournisseur.

Ce manuel d'utilisateur fait partie du produit et contient toutes les informations nécessaires pour une utilisation optimale et en toute sécurité de l'aimant de levage ; il doit être mis à la disposition des utilisateurs de l'aimant de levage à tout moment. Veuillez donc à ce que le manuel d'utilisateur soit disponible pendant toute la durée de vie de l'aimant de levage.

Suivez toujours les règles, les instructions et les conseils fournis dans ce manuel, afin de garantir une utilisation en toute sécurité et une durée de vie maximale de l'aimant de levage.

Le certificat de test est fourni comme pièce jointe en plus de ce manuel.



© Copyright :

Tous droits réservés. Aucune partie de cette publication ne peut être reproduite et/ou présentée en public par impression, photocopie, microfilm ou de toute autre manière que ce soit sans l'accord préalable par écrit de Bakker Magnetics B.V. Cela s'applique également à tous les dessins et toutes les illustrations qui figurent dans ce document. Bien que ce manuel ait été élaboré avec le plus grand soin, aucune responsabilité ne sera acceptée suite à des dommages résultant d'éventuels défauts ou erreurs présents dans ce manuel.

SÉCURITÉ

Les aimants de levage permanents fournis par Bakker Magnetics B.V. sont conformes à toutes les normes de sécurité applicables requises par la loi.

Ce manuel fait partie du produit complet et doit donc toujours être mis à la disposition des personnes qui travaillent avec l'aimant de levage. Veillez à ce que les personnes qui travaillent avec l'aimant de levage aient lu au préalable ce manuel et également à ce qu'ils aient compris les informations qui y figurent.



L'utilisation de matériel de levage pour déplacer du matériel de travail comprend toujours des risques. Par conséquent, avant de procéder au levage, vous devez prendre en considération les dangers potentiels.

Étant donné que les accidents impliquant du matériel de levage entraînent souvent de graves blessures corporelles, les mesures de sécurité et les instructions spéciales suivantes doivent être respectées lors de toutes les opérations d'inspection et de maintenance, afin de garantir une utilisation en toute sécurité :

Mesures de sécurité et instructions spéciales

- La maintenance de l'aimant de levage doit être effectuée conformément aux instructions figurant dans ce manuel.
- Ne jamais déplacer la charge soulevée à proximité d'une autre personne.
- Veiller à ce que personne ne se trouve au-dessous d'une charge soulevée.
- Ne jamais laisser une charge soulevée sans surveillance.
- Ne jamais permettre à une personne non autorisée d'utiliser l'aimant de levage.
- Ne jamais soulever plus d'un élément à la fois.
- Veiller à ce que l'ensemble du système de levage dispose des capacités de levage suffisantes pour soulever l'intégralité du poids de la charge, en plus de l'aimant de levage.
- Ne jamais utiliser l'aimant de levage pour transporter des personnes.
- Protéger l'aimant dans la mesure du possible contre l'humidité et la poussière.
- Ne jamais exposer l'aimant à des températures inférieures à 0°C ou supérieures à 60°C.

- Les instruments électronique (pacemakers, sonotones, ordinateurs, moniteurs, etc.) et les supports de stockage de données magnétiques (cartes de crédit, cassettes, etc.) peuvent être altérés ou endommagés par les champs magnétiques. Conserver de types d'objets à distance des aimants de levage.

UTILISATION ET FONCTIONNEMENT

Utilisez uniquement l'aimant de levage pour les types d'utilisation pour lesquels il a été conçu !

Les aimants de levage permanents de la firme Bakker Magnetics B.V. permettent de déplacer des charges en acier. Les aimants de levage permanents sont particulièrement utiles pour les opérations nécessitant le déplacement de matériel de travail de taille et/ou de poids trop importants pour être transporté manuellement. A cet effet, l'aimant de levage permanent est fixé à un palan équipé d'un système de couplage adéquat. Le palan est utilisé pour placer l'aimant de levage sur la charge. L'aimant est ensuite activé à l'aide de la poignée fixée sur celui-ci.

Première utilisation

Les systèmes de levage peuvent uniquement être utilisés après avoir été testés par un responsable de la sécurité et après que tout élément pouvant influencer de façon négative leur capacité de levage ait été éliminé.



Avant de déplacer l'aimant de levage à proximité de l'élément à déplacer ou de tout autre matériel, veillez à ce que l'aimant de levage soit sur "off" (arrêt), sinon le matériel de travail risque d'être attiré brutalement par l'aimant de levage.



Veillez à ce que la surface de contact entre l'aimant et la charge soit propre et lisse. Positionnez l'aimant autant que possible au niveau du centre de gravité du matériel de travail à déplacer.



Veillez à ce qu'il n'y ait aucun obstacle sur le parcours à suivre avec le matériel de travail, afin que la charge puisse être amenée à sa destination sans secousses ni à-coups.



Lorsque vous déterminez la capacité de levage de l'aimant, outre le poids, les facteurs suivants peuvent également jouer un rôle :

1. Dimensions de l'objet à lever

- Si l'objet à lever est trop petit, les fers des pôles n'entreront pas complètement en contact avec le matériel et l'aimant de levage disposera d'une quantité de matériel trop faible pour transmettre les forces magnétiques au matériel de travail. La taille du matériel de travail à déplacer doit être suffisamment importante pour couvrir l'intégralité des surfaces de contact de l'aimant.
- Si l'objet est de grande taille, il est important de vérifier si l'objet ne se courbe pas, sinon la charge risque de se décrocher de l'aimant. Il est important de bien comprendre que la courbure de la charge risque de créer un espace (air) le long des bords de la surface de contact. Un nombre moins important de lignes magnétiques passera ainsi à travers le matériel, réduisant les capacités de levage de l'aimant.

2. Epaisseur du matériel

- Pour les matériaux épais, le poids joue un rôle important, alors que pour les matériaux fins, c'est le potentiel de magnétisation qui sera de toute première importance. Pour plus d'informations, reportez-vous à la plaque de type fixée sur le côté de l'aimant de levage et au tableau figurant dans ce manuel.
- Si le matériel est trop fin, seule une partie des lignes magnétiques de force produites par l'aimant de levage passeront à travers le matériel, ce qui réduit les capacités de l'aimant. En outre, vous risquez de soulever plusieurs plaques en même temps. En règle générale, les capacités de levage d'un aimant de levage sont à leur maximum lorsque l'épaisseur du matériel de travail est supérieure à la largeur des fers de pôles.

3. Composition du matériel

- Le fer pur est le matériau le plus facile à magnétiser ; tout ajout à la composition (pour éviter la rouille, par exemple) a un effet négatif sur le potentiel de magnétisation du métal. L'acier inoxydable (par ex., l'inox de type 304) est un matériau qui conduit les lignes magnétiques de force aussi faiblement que l'air, alors que le fer

brut a une teneur en carbone tellement élevée que son potentiel de magnétisation correspond à 50% de celui de l'acier 37.

- Par conséquent, lorsque vous n'êtes pas certain du type de matériau que vous allez soulever, vérifiez toujours si la capacité de levage est suffisante pour lever la charge sans danger.

4. Conditions d'utilisation

- Si la surface sur laquelle l'aimant de levage sera placée est mouillée ou huileuse, veillez à ce que la charge ne glisse pas de l'aimant.
- Les surfaces de levage de l'aimant et de l'objet doivent être propres, plates et non endommagées.
- La surface de levage doit rester horizontale. Levez toujours un objet en le saisissant directement au-dessus de son centre de gravité.
- Si des problèmes se produisent lors de l'utilisation de l'aimant de levage, N'UTILISEZ PAS L'AIMANT DE LEVAGE et contactez : Bakker Magnetics B.V.

Activation de l'aimant de levage

1. Actionnez horizontalement la poignée de droite à gauche.
2. Continuez à pousser la poignée au-delà du goujon de verrouillage.
3. L'aimant de levage est à présent verrouillé et prêt à soulever la charge.



Veillez également à ce que la poignée reste bien en position de travail, afin qu'elle ne puisse pas revenir brutalement dans sa position d'origine.

Désactivation de l'aimant de levage

1. Déplacez vers l'arrière le bouton coulissant qui se trouve sur le côté de l'aimant de levage, en exerçant une pression sur le ressort.
2. Déplacez la poignée de gauche à droite jusqu'à ce qu'elle arrive en butée.



Veillez à ce que l'élément à déplacer ne glisse pas ou ne se renverse pas, lorsque vous désactivez la force magnétique.

MAINTENANCE

Les aimants de levage permanents fournis par Bakker Magnetics B.V. sont conçus pour une utilisation sans maintenance.

L'anneau d'accrochage, la fixation entre l'aimant et le palan, les fers des pôles et le mécanisme de verrouillage doivent être soigneusement inspectés à intervalles réguliers.

Inspection périodique

Les aimants de levage doivent être testés par un expert au moins une fois par an. D'autres tests doivent également être effectués plus fréquemment.

Inspection spéciale

Suite à un incident inhabituel ou ayant provoqué des dommages, il se peut que les capacités de levage aient été affectées et le système de levage doit donc être inspecté et testé par un responsable de la sécurité.



Le démontage ou la réparation de l'aimant de levage peut entraîner un changement de la force magnétique. Lorsque l'aimant de levage a été démonté, il doit toujours être à nouveau testé par un expert.



Les réparations ou modification apportées à la construction de l'aimant de levage peuvent uniquement être exécutées par des personnes ayant reçu une autorisation par écrit et l'accord de Bakker Magnetics B.V.

CONDITIONS DE GARANTIE

Ce matériel est sujet aux conditions de garantie standard spécifiées dans les conditions générales de Bakker Magnetics B.V. La garantie est uniquement valable si l'aimant est utilisé dans des circonstances normales et conformément aux instructions décrites dans ce manuel. Toutes les réparations s'avérant nécessaires peuvent uniquement être effectuées par Bakker Magnetics B.V. ou – après avoir reçu un accord par écrit de Bakker Magnetics B.V. – par un expert formé pour la maintenance de matériel de levage magnétique.

La garantie couvre les pièces non soumises à l'usure pour une période de 12 mois.

La garantie est nulle lorsque :

1. Des changements ont été apportés à l'aimant sans autorisation par écrit de Bakker Magnetics B.V.
2. L'aimant de levage a été rendu inutilisable suite à une mauvaise utilisation.

Les composants pouvant être sujets à l'usure sont :

- Les fers des pôles
- La poignée
- Le système de verrouillage

DÉCLARATION CE

Bakker Magnetics B.V.
Science Park Eindhoven 5502
5692 EL Son (Pays-Bas)

Nous déclarons sous notre unique responsabilité que le produit

Nom : Aimant de levage permanent Baxx

Type(s) : BM 50.650 (125 kg);

BM 50.651 (250 kg);

BM 50.652 (500 kg);

BM 50.653 (1000 kg);

BM 50.654 (2000 kg)

auquel cette déclaration s'applique, est conforme aux normes suivantes :

NEN-EN-ISO 12100-1 2003 sécurité générale des machines

NEN-EN-ISO 12100-2 2003 sécurité générale des machines

NEN-EN 13155 2003 Grues et appareils de levage

conformément à la Directive CE sur les machines (98/37/CE).

21-12-2006, Son

Geert-Jan Bakker

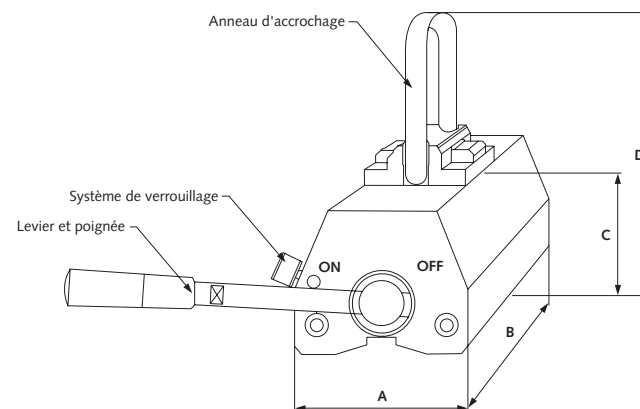

CARACTÉRISTIQUES TECHNIQUES

	A [mm]	B [mm]	C [mm]	D [mm]	Poids [kG]	Capacité de levage [kG] nominale
BAXX 125	60	93	69	150	3	125
BAXX 250	100	152	99	180	10	250
BAXX 500	120	246	99	220	20	500
BAXX 1000	145	305	125	246	40	1000
BAXX 2000	165	478	161	313	80	2000

LISTE DES PIÈCES DE RECHANGE ET DES NUMÉROS DE PIÈCE

	Anneau d'accrochage	Levier et poignée	Système de verrouillage
BAXX 125	50.650/90	50650/91	50650/92
BAXX 250	50.650/90	50651/91	50650/92
BAXX 500	50652/90	50652/91	50650/92
BAXX 1000	50652/90	50653/91	50650/92
BAXX 2000	50654/90	50654/91	50650/92

BAXX 125

Force de traction [kg]	0 [mm]	0.1 [mm]	0.3 [mm]	0.5 [mm]
Plat 60 [mm]	125	110	70	60
Plat 20 [mm]	125	100	70	60
Plat 15 [mm]	125	100	70	60
Plat 10 [mm]	110	90	65	55
Plat 5 [mm]	55	50	45	40
Plat 4 [mm]	40	40	35	30
Barre ronde 180 [mm]	x	x	x	x
Barre ronde 60 [mm]	60	50	45	35

BAXX 250

Force de traction [kg]	0 [mm]	0.1 [mm]	0.3 [mm]	0.5 [mm]
Plat 60 [mm]	250	225	200	130
Plat 20 [mm]	250	225	200	130
Plat 15 [mm]	250	225	200	130
Plat 10 [mm]	200	175	140	110
Plat 5 [mm]	60	55	55	50
Plat 4 [mm]	50	45	40	40
Barre ronde 180 [mm]	200	175	140	110
Barre ronde 60 [mm]	95	90	70	55

BAXX 500

Force de traction [kg]	0 [mm]	0.1 [mm]	0.3 [mm]	0.5 [mm]
Plat 60 [mm]	500	500	325	260
Plat 20 [mm]	500	400	310	240
Plat 15 [mm]	350	300	275	225
Plat 10 [mm]	275	225	200	170
Plat 5 [mm]	70	65	60	60
Plat 4 [mm]	55	55	50	45
Barre ronde 180 [mm]	350	350	320	235
Barre ronde 60 [mm]	175	165	150	120

BAXX 1000

Force de traction [kg]	0 [mm]	0.1 [mm]	0.3 [mm]	0.5 [mm]
Plat 60 [mm]	1000	1000	900	800
Plat 20 [mm]	700	700	600	450
Plat 15 [mm]	575	575	400	325
Plat 10 [mm]	400	400	300	275
Barre ronde 180 [mm]	700	700	600	550
Barre ronde 60 [mm]	250	250	225	200

BAXX 2000

Force de traction [kg]	0 [mm]	0.1 [mm]	0.3 [mm]	0.5 [mm]
Plat 60 [mm]	2000	2000	1700	1200
Plat 20 [mm]	1200	1200	1000	800
Plat 15 [mm]	750	750	600	600
Barre ronde 180 [mm]	1200	1000	900	800

VORWORT

Vielen Dank, dass Sie sich für den Kauf eines permanentmagnetischen Neodym-Lasthebemagneten BAXX von Bakker Magnetics B.V. entschieden haben. Kontrollieren Sie den Lasthebemagneten bei Lieferung auf Schäden und vergewissern Sie sich, ein Bedienerhandbuch und ein Prüfzeugnis erhalten zu haben.

Benutzen Sie niemals einen beschädigten Lasthebemagneten. Wenn das Gerät beschädigt ist, wenden Sie sich an Ihren Lieferanten.

Dieses Bedienerhandbuch ist Bestandteil des Produkts und enthält alle für die optimale und sichere Handhabung des Lasthebemagneten notwendigen Informationen; es muss für die Benutzer des Lasthebemagneten jederzeit zugänglich sein.

Stellen Sie daher sicher, dass das Bedienerhandbuch während der gesamten Lebensdauer des Lasthebemagneten verfügbar ist.

Halten Sie stets die Richtlinien, Vorschriften und Hinweise in diesem Handbuch ein, um eine sichere Benutzung und eine lange Lebensdauer des Lasthebemagneten zu gewährleisten.

Das Prüfzeugnis ist als separate Anlage beigelegt.



© Copyright:

Alle Rechte vorbehalten. Ohne vorherige schriftliche Genehmigung von Bakker Magnetics B.V. darf kein Teil dieser Veröffentlichung durch Druck, Fotokopie, Mikrofilm oder irgendeine andere Art vervielfältigt und/oder veröffentlicht werden. Dies gilt ebenfalls für alle dazugehörigen Zeichnungen und Abbildungen. Obwohl dieses Handbuch mit größter Sorgfalt erstellt wurde, wird keine Haftung für Schäden übernommen, die ihre Ursache in möglichen Fehlern oder Mängeln dieses Handbuches haben.

SICHERHEIT

Die Permanent-Lasthebemagnete von Bakker Magnetics B.V. entsprechen allen einschlägigen gesetzlichen Sicherheitsbestimmungen.

Dieses Handbuch ist Bestandteil des Komplettprodukts und muss daher für Personen, die mit dem Lasthebemagneten arbeiten, stets zugänglich sein. Stellen Sie sicher, dass die Personen, die mit dem Lasthebemagneten arbeiten, das Handbuch vorab gelesen und dessen Inhalt verstanden haben.



Der Transport von Werkstücken mittels Hebeeinrichtungen ist immer mit Gefahren verbunden. Vor dem Hebevorgang müssen daher die möglichen Gefahren in Betracht gezogen werden.

Da Unfälle im Zusammenhang mit Hebeeinrichtungen oftmals zu schweren Personenschäden führen, sind die folgenden Sicherheitsmaßnahmen und sonstigen Vorschriften zur sicheren Handhabung sowie bei allen Inspektions- und Wartungsarbeiten einzuhalten:

Sicherheitsmaßnahmen und Vorschriften

- Die Wartung des Lasthebemagneten muss entsprechend den Vorschriften in diesem Handbuch durchgeführt werden.
- Bewegen Sie niemals die gehobene Last in die Nähe einer anderen Person.
- Stellen Sie sicher, dass sich niemand unter der gehobenen Last befindet.
- Lassen Sie gehobene Lasten niemals unbeaufsichtigt.
- Lassen Sie niemals unberechtigte Personen den Lasthebemagneten bedienen.
- Heben Sie nie mehr als ein Werkstück auf einmal.
- Stellen Sie sicher, dass das gesamte Hebesystem über genügend Tragfähigkeit für das gesamte Gewicht der Last einschließlich des Lasthebemagneten verfügt.
- Verwenden Sie den Lasthebemagneten niemals zur Beförderung von Personen.
- Schützen Sie den Magneten so gut wie möglich vor Feuchtigkeit und Staub.
- Setzen Sie den Magneten niemals Temperaturen unter 0 °C oder über 60 °C aus.
- Elektronische Geräte (z. B. Herzschrittmacher, Hörgeräte, Computer, Monitore) und magneti-

sche Datenspeichermedien (z. B. Kreditkarten, Bänder) können von Magnetfeldern gestört oder beschädigt werden. Halten Sie solche Gegenstände von den Lasthebemagneten fern.

VERWENDUNG UND BEDIENUNG

Verwenden Sie den Lasthebemagneten ausschließlich bestimmungsgemäß!

Permanent-Lasthebemagneten von Bakker Magnetics B.V. werden für den Transport von Stahllasten verwendet. Permanent-Lasthebemagneten eignen sich besonders für die Handhabung von Werkstücken, die zu groß und/oder schwer sind, um von Hand bewegt zu werden. Hierzu wird der Permanent-Lasthebemagnet mit einem geeigneten Anschlagmittel an einem Hebezeug befestigt. Der Lasthebemagnet wird mit dem Hebezeug auf die Last gesetzt und dann mit dem montierten Schalthebel eingeschaltet.

Erste Inbetriebnahme

Hebesysteme dürfen nur in Betrieb genommen werden, nachdem sie von einem Sicherheitsbeauftragten geprüft und alle Bedingungen beseitigt wurden, die sich negativ auf die Tragfähigkeit auswirken.



Bevor Sie den Lasthebemagneten in die Nähe des Werkstücks oder anderer Materialien bringen, stellen Sie sicher, dass der Magnet auf „AUS“ gestellt ist, da die Werkstücke sonst zum Lasthebemagneten hin springen.



Stellen Sie sicher, dass die Kontaktfläche zwischen Magnet und Last sauber und glatt ist. Richten Sie den Magneten so nah wie möglich am Schwerpunkt des Werkstücks aus.



Stellen Sie sicher, dass sich im vorgesehenen Weg des Werkstücks keine Hindernisse befinden, sodass die Last ruck- und stoßfrei transportiert werden kann.



Bei der Einschätzung der Tragfähigkeit des Magneten spielen neben dem Gewicht auch die nachstehenden Faktoren eine Rolle:

1. Abmessungen des zu hebenden Objekts

- Wenn das zu hebende Objekt zu klein ist, haben die Polschuhe keinen vollständigen Kontakt mit dem Material, und dem Lasthebemagneten steht eine zu geringe Oberfläche zur Ausübung der Magnetkräfte auf das Werkstück zur Verfügung. Das Werkstück muss mindestens so lang sein, dass die gesamte Kontaktfläche des Magneten bedeckt ist.
- Bei einem großen Objekt muss auf ein Durchbiegen des Objekts geachtet werden, wodurch das Objekt vom Magneten abreißen kann. Dabei ist wichtig, zu verstehen, dass durch ein Durchbiegen der Last ein Luftspalt an den Kanten der Kontaktfläche entstehen kann, der dazu führt, dass weniger magnetische Feldlinien durch das Material verlaufen und dadurch die Tragfähigkeit reduziert wird.

2. Dicke des Materials

- Bei dickem Material spielt das Gewicht eine wichtige Rolle, während bei dünnem Material die Magnetisierbarkeit von herausragender Bedeutung ist. Weitere Informationen finden Sie auf dem Typenschild seitlich am Lasthebemagneten und in der Tabelle in diesem Handbuch.
- Wenn das Material zu dünn ist, verläuft nur ein Teil der Kraftfeldlinien des Magneten durch das Material, was die Tragfähigkeit des Magneten verringert. Hierdurch besteht außerdem die Gefahr, dass mehrere Platten gleichzeitig aufgenommen werden. Als allgemeine Regel gilt, dass ein Lasthebemagnet seine größte Tragfähigkeit erreicht, wenn die Dicke des Werkstücks größer ist als die Breite der Polschuhe.

3. Zusammensetzung des Materials

- Reines Eisen ist am leichtesten magnetisierbar; alle weiteren Zusätze (etwa zur Rostvermeidung) haben einen negativen Einfluss auf die Magnetisierbarkeit des Metalls. Rostfreier Stahl (z. B. AISI 304, 18/8) ist ein Material, das die magnetischen Kraftfeldlinien genauso schlecht leitet wie Luft, und der Kohlenstoffanteil von Gusseisen ist so hoch, dass die Magnetisierbarkeit bei lediglich 50% von derjenigen von Stahl 37 liegt.
- Wenn Sie sich über die Art des zu hebenden Materials nicht sicher sind, kontrollieren Sie daher immer, ob die Tragfähigkeit zum gefahrlosen

Heben der Last ausreicht.

4. Die Einsatzbedingungen

- Wenn die Oberfläche, auf die der Magnet aufgesetzt werden soll, nass oder ölig ist, stellen Sie sicher, dass die Last nicht abrutschen kann.
- Die Haftflächen des Magneten und des Objekts müssen sauber, eben und unbeschädigt sein.
- Die Haftfläche muss in der Waagerechten bleiben. Heben Sie ein Objekt nur an, indem Sie es direkt über seinem Schwerpunkt erfassen.
- Wenn irgendein Problem mit der Verwendung des Lasthebemagneten auftritt, BENUTZEN SIE DEN LASTHEBEMAGNETEN NICHT MEHR, sondern wenden Sie sich stattdessen an: Bakker Magnetics B.V.

Einschalten des Lasthebemagneten

1. Legen Sie den Schalthebel von rechts nach links um, in eine waagerechte Stellung.
2. Drücken Sie ihn dabei über den Verriegelungsstift hinweg.
3. Der Lasthebemagnet ist nun arretiert und bereit zum Heben der Last.

Vergewissern Sie sich, dass der Schalthebel auch in der Betriebsstellung bleibt und nicht zurückspringen kann.

Ausschalten des Lasthebemagneten

1. Bewegen Sie den Schiebeknopf seitlich am Lasthebemagneten gegen den Federdruck nach hinten.
2. Legen Sie den Schalthebel von links nach rechts bis zum Anschlag um.

Achten Sie dabei darauf, dass das Werkstück nicht abrutschen oder kippen kann, sobald die Magnetkraft wegfällt.

WARTUNG

Die Permanent-Lasthebemagneten von Bakker Magnetics B.V. wurden für eine wartungsfreie Benutzung entwickelt. Die Hebeöse, das Anschlagmittel zwischen Magnet und Hebezeug, die Polschuhe und der Verriegelungsmechanismus müssen regelmäßig einer gründlichen Inspektion unterzogen werden.

Planmäßige Inspektion

Lasthebemagneten müssen mindestens jährlich von einem Sachverständigen geprüft werden. Zusätzlich dazu müssen, wenn erforderlich, häufigere Prüfungen durchgeführt werden.

Außerplanmäßige Inspektion

Nach einem Schaden oder ungewöhnlichen Vorfall, der sich möglicherweise auf die Tragfähigkeit ausgewirkt hat, muss das Hebesystem von einem Sicherheitsbeauftragten kontrolliert und geprüft werden.

 Die Demontage oder Reparatur des Lasthebemagneten kann zu einer Veränderung der Magnetkraft führen. Nach einer Demontage des Lasthebemagneten muss dieser stets von einem Sachverständigen neu geprüft werden.

 Reparaturen oder Änderungen an der Konstruktion des Lasthebemagneten dürfen nur von Personen durchgeführt werden, die über eine schriftliche Autorisierung und Genehmigung von Bakker Magnetics B.V. verfügen.

GARANTIEBEDINGUNGEN

Dieses Gerät unterliegt den Standard-Garantiebedingungen, die in den Allgemeinen Geschäftsbedingungen von Bakker Magnetics B.V. angegeben sind. Die Garantie ist nur gültig, wenn der Magnet unter normalen Bedingungen und entsprechend den Vorschriften in diesem Handbuch eingesetzt wird. Alle notwendigen Reparaturen dürfen ausschließlich von Bakker Magnetics B.V. oder - mit schriftlicher Genehmigung durch Bakker Magnetics B.V. - von einem in der Wartung von magnetischen Lastbeeinrichtungen ausgebildeten Sachkundigen durchgeführt werden.

Die Garantie wird, unter Ausschluss von Verschleißteilen, für einen Zeitraum von 12 Monaten gewährt.

Die Garantie erlischt in folgenden Fällen:

1. Ohne schriftliche Genehmigung durch Bakker Magnetics B.V. wurden Änderungen am Magneten vorgenommen.

2. Der Lasthebemagnet wurde aufgrund unsachgemäßer Verwendung unbrauchbar.

Bauteile, die Verschleiß unterliegen können, sind:

- Polschuhe
- Schalthebel
- Verriegelungseinheit

CE-ERKLÄRUNG

Bakker Magnetics B.V.
Science Park Eindhoven 5502
5692 EL Son (Niederlande)

Wir erklären in alleiniger Verantwortung, dass das Produkt

Name : Permanent-Lasthebemagnet Baxx
Type(n) : BM 50.650 (125 kg);
BM 50.651 (250 kg);
BM 50.652 (500 kg);
BM 50.653 (1000 kg);
BM 50.654 (2000 kg)

für das diese Erklärung ausgestellt wurde, folgende Normen erfüllt:

NEN-EN-ISO 12100-1 2003 Sicherheit von Maschinen - Grundbegriffe, allgemeine Gestaltungsleitsätze
NEN-EN-ISO 12100-2 2003 Sicherheit von Maschinen - Grundbegriffe, allgemeine Gestaltungsleitsätze
NEN-EN 13155 2003 Krane - Lose Lastaufnahmemittel

gemäß der EG-Maschinenrichtlinie (98/37/EG).

21-12-2006, Son



Geert-Jan Bakker

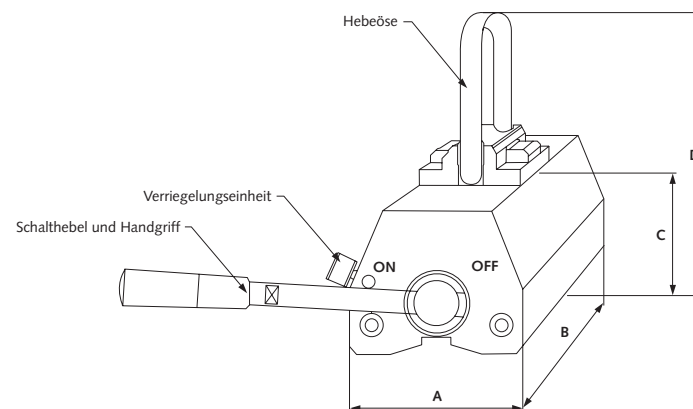

TECHNISCHE DATEN

	A [mm]	B [mm]	C [mm]	D [mm]	Gewicht [kg]	Tragfähigkeit [kg] nominal
BAXX 125	60	93	69	150	3	125
BAXX 250	100	152	99	180	10	250
BAXX 500	120	246	99	220	20	500
BAXX 1000	145	305	125	246	40	1000
BAXX 2000	165	478	161	313	80	2000

LISTE DER ERSATZTEILE UND TEILENUMMERN

	Hebeöse	Schalthebel und Handgriff	Verriegelungseinheit
BAXX 125	50.650/90	50650/91	50650/92
BAXX 250	50.650/90	50651/91	50650/92
BAXX 500	50652/90	50652/91	50650/92
BAXX 1000	50652/90	50653/91	50650/92
BAXX 2000	50654/90	50654/91	50650/92

BAXX 125				
Abreißkraft [kg]	0 [mm]	0.1 [mm]	0.3 [mm]	0.5 [mm]
Flachmaterial 60 [mm]	125	110	70	60
Flachmaterial 20 [mm]	125	100	70	60
Flachmaterial 15 [mm]	125	100	70	60
Flachmaterial 10 [mm]	110	90	65	55
Flachmaterial 5 [mm]	55	50	45	40
Flachmaterial 4 [mm]	40	40	35	30
Rundmaterial 180 [mm]	x	x	x	x
Rundmaterial 60 [mm]	60	50	45	35

BAXX 250				
Abreißkraft [kg]	0 [mm]	0.1 [mm]	0.3 [mm]	0.5 [mm]
Flachmaterial 60 [mm]	250	225	200	130
Flachmaterial 20 [mm]	250	225	200	130
Flachmaterial 15 [mm]	250	225	200	130
Flachmaterial 10 [mm]	200	175	140	110
Flachmaterial 5 [mm]	60	55	55	50
Flachmaterial 4 [mm]	50	45	40	40
Rundmaterial 180 [mm]	200	175	140	110
Rundmaterial 60 [mm]	95	90	70	55

BAXX 500				
Abreißkraft [kg]	0 [mm]	0.1 [mm]	0.3 [mm]	0.5 [mm]
Flachmaterial 60 [mm]	500	500	325	260
Flachmaterial 20 [mm]	500	400	310	240
Flachmaterial 15 [mm]	350	300	275	225
Flachmaterial 10 [mm]	275	225	200	170
Flachmaterial 5 [mm]	70	65	60	60
Flachmaterial 4 [mm]	55	55	50	45
Rundmaterial 180 [mm]	350	350	320	235
Rundmaterial 60 [mm]	175	165	150	120

BAXX 1000				
Abreißkraft [kg]	0 [mm]	0.1 [mm]	0.3 [mm]	0.5 [mm]
Flachmaterial 60 [mm]	1000	1000	900	800
Flachmaterial 20 [mm]	700	700	600	450
Flachmaterial 15 [mm]	575	575	400	325
Flachmaterial 10 [mm]	400	400	300	275
Rundmaterial 180 [mm]	700	700	600	550
Rundmaterial 60 [mm]	250	250	225	200

BAXX 2000				
Abreißkraft [kg]	0 [mm]	0.1 [mm]	0.3 [mm]	0.5 [mm]
Flachmaterial 60 [mm]	2000	2000	1700	1200
Flachmaterial 20 [mm]	1200	1200	1000	800
Flachmaterial 15 [mm]	750	750	600	600
Rundmaterial 180 [mm]	1200	1000	900	800

INTRODUCCIÓN

Gracias por confiar en Bakker Magnetics B.V. al comprar un elevador magnético permanente BAXX con imán de neodimio. Cuando reciba el elevador, no olvide comprobar que no ha sufrido daños y que incluye el manual y un certificado de prueba.

No utilice nunca un elevador magnético dañado. Póngase en contacto con el proveedor si observa que el equipo está deteriorado.

Este manual forma parte del producto e incluye toda la información necesaria para un uso óptimo y seguro del mismo. Deberá estar al alcance de los usuarios en todo momento. Asegúrese de que está disponible a lo largo de la vida útil del elevador.

Siga siempre la normativa, las instrucciones y los consejos que contiene el manual para garantizar un uso seguro del elevador magnético y prolongar su vida útil.

Se adjunta el certificado de prueba como documento independiente.



© Copyright:

Reservados todos los derechos. Ni la totalidad ni parte de esta publicación, así como los correspondientes dibujos y esquemas, pueden reproducirse y/o publicarse por ningún procedimiento electrónico o mecánico, incluyendo fotocopia, grabación magnética o cualquier almacenamiento de información y sistema de recuperación, sin permiso escrito de Bakker Magnetics B.V. Aunque este manual se ha elaborado con sumo detalle, la empresa no se hace responsable de los daños causados por posibles errores o defectos en el mismo.

SEGURIDAD

Los elevadores magnéticos permanentes de Bakker Magnetics B.V. cumplen todos los requisitos de seguridad estipulados por ley.

Este manual forma parte del conjunto del producto y, por tanto, los operadores del elevador deberán disponer de él en todo momento. Asegúrese de que aquellas personas que trabajen con el elevador hayan leído este manual previamente y hayan comprendido su contenido.



Desplazar cargas con equipos elevadores siempre es peligroso. Por tanto, es imprescindible prever los riesgos potenciales antes de utilizarlos.

A menudo, los accidentes ocurridos mientras se manipula un equipo elevador producen graves lesiones. Para garantizar la seguridad, es preciso que se tengan en cuenta las siguientes medidas e instrucciones especiales cuando se realicen las inspecciones y se proceda al mantenimiento del producto.

Medidas de seguridad e instrucciones especiales

- El mantenimiento del elevador magnético debe realizarse conforme a las instrucciones de este manual.
- No desplace nunca la carga por encima o al lado de otras personas.
- Asegúrese de que no haya nadie debajo de la carga.
- No deje nunca la carga sin vigilancia.
- No permita que una persona sin autorización maneje el elevador magnético.
- No desplace nunca más de un objeto a la vez.
- Asegúrese de que el sistema cuenta con la potencia elevadora suficiente para desplazar tanto la carga como el imán.
- No utilice en ningún caso el elevador magnético para transportar personas.
- Proteja el imán del polvo y la humedad en la medida de lo posible.
- No exponga el imán a temperaturas inferiores a 0 °C o superiores a 60 °C.
- Los campos magnéticos pueden provocar interferencias o daños en los equipos electrónicos (marcapasos, aparatos de audición, ordenadores, monitores) o en sistemas magnéticos de

almacenamiento de datos (tarjetas de crédito, cintas). Procure que estos artículos no se encuentren cerca de los elevadores magnéticos.

USO Y FUNCIONAMIENTO

¡Utilice el elevador magnético únicamente con el fin para el que ha sido diseñado!

Los elevadores magnéticos permanentes de Bakker Magnetics B.V. están diseñados para desplazar cargas de acero. Son especialmente útiles para desplazar objetos que, por ser demasiado grandes o demasiado pesados, no pueden trasladarse a mano. Para ello, el elevador magnético permanente se engancha a una grúa mediante una argolla de izada adecuada. La grúa desplaza el elevador magnético sobre la carga, momento en el que se activa el imán mediante la palanca incorporada.

Uso principal

Sólo se podrán emplear los sistemas elevadores una vez que los haya comprobado el personal de seguridad y se haya solventado cualquier circunstancia que pueda afectar negativamente a la potencia elevadora.



Antes de operar con el elevador magnético cerca de objetos u otros materiales, asegúrese de que está apagado. De no ser así, existe el riesgo de que se queden pegados al elevador.



Asegúrese de que la superficie de contacto entre el imán y la carga está limpia y pulida. En la medida de lo posible, coloque el imán sobre el centro de gravedad de la carga.



Antes de desplazar la carga, asegúrese de que no existen objetos que puedan provocar choques o golpes durante el transporte.



Para valorar la potencia elevadora, deberá tener en cuenta, además del peso, los siguientes factores:

1. Dimensiones del objeto que va a desplazarse

- Si el objeto que se va a desplazar es demasiado pequeño, las zapatas polares no tendrán sufi-

ciente superficie de contacto con el material y, por lo tanto, el campo magnético del elevador no podrá actuar adecuadamente sobre el mismo. La carga debe ser, como mínimo, lo suficientemente grande como para que cubra totalmente la superficie de contacto del imán.

- Si el objeto es muy grande, es importante vigilar que no se doble, lo cual podría provocar que la carga se cayera. Hay que tener en cuenta que si el objeto se dobla, se formarán bolsas de aire por los bordes de la superficie de contacto, lo cual dificultará el flujo magnético y, como consecuencia, la potencia elevadora se verá reducida.

2. Grosor del material

- En los materiales de mayor grosor, el peso es un factor importante, mientras que en los materiales de menor grosor, lo más relevante es el magnetismo. Para más información, compruebe la placa identificativa en el lateral del producto y contrástela con la tabla que incluye el manual.
- Si el material no tiene un espesor mínimo, la transferencia del flujo magnético se verá limitada y, por lo tanto, se reducirá la eficacia del imán. Esto también implica el riesgo de que se peguen varias placas al mismo tiempo. Como regla general, el elevador magnético tiene mayor potencia cuando el grosor de la carga es superior a la anchura de las zapatas polares.

3. Composición del material

- El hierro puro es buen conductor del magnetismo. Cualquier aleación (para evitar la corrosión, por ejemplo) lo alterará negativamente. El acero inoxidable (p. ej. tipo RVS 304) no transmite bien el flujo magnético, como en el caso del aire, mientras que el hierro puro, debido a su alto contenido de carbono, presenta sólo un 50% del magnetismo del acero 37.
- Por tanto, si no está seguro del tipo de material que va a transportar, compruebe primero si el elevador tiene la suficiente potencia como para desplazar la carga sin peligro.

4. Condiciones de uso

- Si va a colocar el elevador magnético sobre una superficie húmeda o con grasa, asegúrese de que la carga no resbale.
- Las superficies de contacto del elevador y del

objeto deben estar limpias, pulidas y en buenas condiciones.

- La superficie de contacto debe permanecer horizontal. Desplace los objetos directamente desde el centro de gravedad de los mismos.
- Si se producen problemas durante el uso del elevador magnético, DEJE DE UTILIZARLO y póngase en contacto con: Bakker Magnetics B.V.

Imantado del elevador magnético

1. Gire la palanca de derecha a izquierda hasta que quede en posición horizontal.
2. Siga presionando hasta que sobrepase el pasador de seguridad.
3. El elevador magnético ya está bloqueado y listo para desplazar la carga.

Asegúrese de que la palanca permanece en la posición de imantado y de que no se mueve.

Desimantado del elevador magnético

1. Mueva el botón deslizante en el lateral del elevador magnético en dirección contraria a la presión del muelle.
2. Gire la palanca de izquierda a derecha hasta que alcance el tope.

Asegúrese de que la carga no se deslice o caiga una vez que ya no actúe la fuerza magnética del elevador.

MANTENIMIENTO

El diseño de los elevadores magnéticos permanentes de Bakker Magnetics B.V. elimina la necesidad de mantenimiento.

La anilla de transporte, la argolla de izada que une el imán con la grúa, las zapatas polares y el sistema de bloqueo deben revisarse meticulosamente de forma periódica.

Inspección periódica

Los elevadores magnéticos deben ser revisados por un experto al menos una vez al año. Además, se deberán realizar revisiones complementarias cuando sea necesario.

Inspección especial

Si el elevador magnético no funciona correctamente o se ha producido un accidente que haya afectado a la potencia elevadora, el personal de seguridad deberá inspeccionar y comprobar el elevador magnético.



El desmontaje o la reparación del producto puede modificar su potencia elevadora. Si se ha desmontado el elevador magnético, un experto deberá volver a revisarlo.



Sólo el personal autorizado por escrito por Bakker Magnetics B.V. podrá reparar y modificar la estructura del elevador magnético.

GARANTÍA

Este equipo está sujeto a las condiciones estándar de garantía recogidas en los términos y condiciones generales de Bakker Magnetics B.V. La garantía sólo es válida si el elevador se emplea en condiciones normales y según las instrucciones descritas en este manual. Sólo Bakker Magnetics B.V., o un experto en mantenimiento de equipos elevadores magnéticos autorizado por escrito por Bakker Magnetics B.V., podrá realizar las reparaciones necesarias.

La garantía cubre las piezas no sometidas a desgaste durante un periodo de 12 meses.

La garantía será nula si:

1. Se ha modificado el imán sin el consentimiento por escrito de Bakker Magnetics B.V.
2. El imán ha quedado inservible como resultado de un manejo inadecuado.

Los componentes que pueden deteriorarse son:

- las zapatas polares
- la palanca
- el sistema de seguridad

DECLARACIÓN DE CONFORMIDAD - CE

Bakker Magnetics B.V.
Science Park Eindhoven 5502
5692 EL Son (Holanda)

Declaramos bajo nuestra responsabilidad que los productos

Nombre : Elevador magnético permanente Baxx
Tipo(s) : BM 50.650 (125 kg);
BM 50.651 (250 kg);
BM 50.652 (500 kg);
BM 50.653 (1000 kg);
BM 50.654 (2000 kg)

a los que concierne esta declaración cumplen las normas siguientes:

NEN-EN-ISO 12100-1: 2003 Seguridad de máquinas.
NEN-EN-ISO 12100-2: 2003 Seguridad de máquinas.
NEN-EN 13155: 2003 Grúas y dispositivos de elevación de cargas.

según la Directiva 98/37/CE sobre máquinas.

21-12-2006, Son

Geert-Jan Bakker

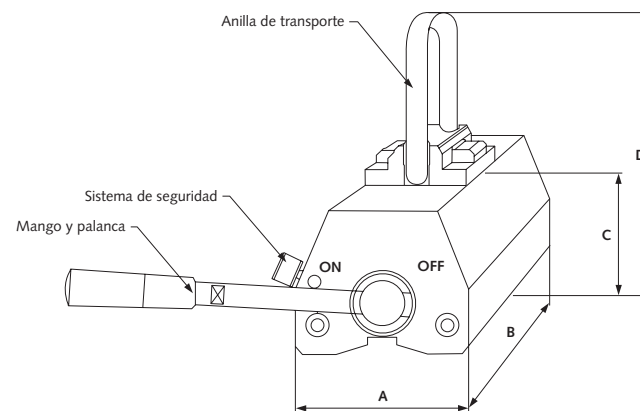

ESPECIFICACIONES TÉCNICAS

	A [mm]	B [mm]	C [mm]	D [mm]	Peso [kg]	Potencia elevadora [kg] nominal
BAXX 125	60	93	69	150	3	125
BAXX 250	100	152	99	180	10	250
BAXX 500	120	246	99	220	20	500
BAXX 1000	145	305	125	246	40	1000
BAXX 2000	165	478	161	313	80	2000

LISTA Y NÚMEROS DE LAS PIEZAS DE RECAMBIO

	Anilla de transporte	Mango y palanca	Sistema de seguridad
BAXX 125	50.650/90	50650/91	50650/92
BAXX 250	50.650/90	50651/91	50650/92
BAXX 500	50652/90	50652/91	50650/92
BAXX 1000	50652/90	50653/91	50650/92
BAXX 2000	50654/90	50654/91	50650/92

BAXX 125				
Potencia elevadora [kg]	0 [mm]	0.1 [mm]	0.3 [mm]	0.5 [mm]
Plancha 60 [mm]	125	110	70	60
Plancha 20 [mm]	125	100	70	60
Plancha 15 [mm]	125	100	70	60
Plancha 10 [mm]	110	90	65	55
Plancha 5 [mm]	55	50	45	40
Plancha 4 [mm]	40	40	35	30
Barra cilíndrica 180 [mm]	x	x	x	x
Barra cilíndrica 60 [mm]	60	50	45	35

BAXX 250				
Potencia elevadora [kg]	0 [mm]	0.1 [mm]	0.3 [mm]	0.5 [mm]
Plancha 60 [mm]	250	225	200	130
Plancha 20 [mm]	250	225	200	130
Plancha 15 [mm]	250	225	200	130
Plancha 10 [mm]	200	175	140	110
Plancha 5 [mm]	60	55	55	50
Plancha 4 [mm]	50	45	40	40
Barra cilíndrica 180 [mm]	200	175	140	110
Barra cilíndrica 60 [mm]	95	90	70	55

BAXX 500				
Abreißkraft [kg]	0 [mm]	0.1 [mm]	0.3 [mm]	0.5 [mm]
Plancha 60 [mm]	500	500	325	260
Plancha 20 [mm]	500	400	310	240
Plancha 15 [mm]	350	300	275	225
Plancha 10 [mm]	275	225	200	170
Plancha 5 [mm]	70	65	60	60
Plancha 4 [mm]	55	55	50	45
Barra cilíndrica 180 [mm]	350	350	320	235
Barra cilíndrica 60 [mm]	175	165	150	120

BAXX 1000				
Potencia elevadora [kg]	0 [mm]	0.1 [mm]	0.3 [mm]	0.5 [mm]
Plancha 60 [mm]	1000	1000	900	800
Plancha 20 [mm]	700	700	600	450
Plancha 15 [mm]	575	575	400	325
Plancha 10 [mm]	400	400	300	275
Barra cilíndrica 180 [mm]	700	700	600	550
Barra cilíndrica 60 [mm]	250	250	225	200

BAXX 2000				
Potencia elevadora [kg]	0 [mm]	0.1 [mm]	0.3 [mm]	0.5 [mm]
Plancha 60 [mm]	2000	2000	1700	1200
Plancha 20 [mm]	1200	1200	1000	800
Plancha 15 [mm]	750	750	600	600
Barra cilíndrica 180 [mm]	1200	1000	900	800

WSTĘP

Dziękujemy za zakup neodymowego, stałego magnesu dźwigowego BAXX firmy Bakker Magnetics B.V. Po otrzymaniu dostawy prosimy sprawdzić, czy magnes dźwigowy nie jest uszkodzony, oraz czy razem z nim dostarczony został podręcznik i certyfikat.

Nie wolno używać uszkodzonych magnesów dźwigowych. W razie uszkodzenia należy skontaktować się z dostawcą.

Niniejszy podręcznik użytkownika jest częścią produktu i zawiera wszelkie informacje niezbędne do optymalnego, bezpiecznego korzystania z magnesu dźwigowego. Musi on być dostępny dla osób obsługujących magnes przez cały czas pracy. Dlatego należy upewnić się, że podręcznik użytkownika jest dostępny przez cały okres pracy magnesu.

Aby zapewnić bezpieczeństwo użytkownika i długą żywotność magnesu, zawsze należy przestrzegać przepisów, instrukcji i wskazówek zawartych w tym podręczniku.

Certyfikat testowy został dołączony jako oddzielny załącznik.



© Copyright:

Wszelkie prawa zastrzeżone. Zabrania się kopiowania i/lub publicznego udostępniania jakiegokolwiek fragmentu niniejszej publikacji poprzez drukowanie, sporządzanie kserokopii lub mikrofilmów oraz w jakikolwiek inny sposób bez uprzedniego pisemnego zezwolenia firmy Bakker Magnetics B.V. Powyższe dotyczy także wszelkich towarzyszących jej rysunków i ilustracji. Mimo iż niniejszy podręcznik został opracowany w sposób możliwie najdokładniejszy, firma Bakker Magnetics B.V. nie ponosi odpowiedzialności za uszkodzenia, które mogą wynikać z ewentualnych błędów lub braków w niniejszym podręczniku.

BEZPIECZEŃSTWO

Stale magnesy dźwigowe dostarczane przez firmę Bakker Magnetics B.V. są zgodne ze wszystkimi odpowiednimi wymogami w zakresie bezpieczeństwa wymaganymi przez prawo.

Niniejszy podręcznik jest częścią całego produktu, dlatego powinien zawsze być dostępny dla osób, które pracują z magnesem dźwigowym. Należy upewnić się, że osoby, które pracują z magnesem dźwigowym, przeczytały ten podręcznik i zrozumiały jego treść.



Korzystanie z urządzeń podnoszących w celu przenoszenia elementów zawsze wiąże się z niebezpieczeństwem. Dlatego przed rozpoczęciem podnoszenia należy rozważyć potencjalne zagrożenia.

Ze względu na to, że wypadki związane z urządzeniami podnoszącymi często prowadzą do poważnych uszkodzeń ciała, podczas wszelkich czynności kontrolnych i konserwacyjnych należy przestrzegać następujących zasad bezpieczeństwa i instrukcji specjalnych:

Zasady bezpieczeństwa i instrukcje specjalne

- Konserwację magnesu dźwigowego należy wykonywać zgodnie z instrukcjami zawartymi w niniejszym podręczniku.
- Nie wolno przenosić podniesionego ładunku w pobliżu innych osób.
- Należy upewnić się, że nikt nie znajduje się pod podnoszonym ładunkiem.
- Nie wolno pozostawiać podniesionego ładunku bez nadzoru.
- Nie wolno zezwalać nieuprawnionej osobie na obsługę magnesu dźwigowego.
- Nie wolno podnosić więcej niż jeden element jednocześnie.
- Należy upewnić się, że cały system dźwigowy ma wystarczającą siłę do podniesienia całego ciężaru ładunku razem z magnesem dźwigowym.
- Nie wolno używać magnesu dźwigowego do przenoszenia osób.
- W takim zakresie, w jakim to możliwe, należy chronić magnes przed wilgocią i zanieczyszczeniami.
- Nie wolno narażać magnesu na temperatury

niższe niż 0 °C ani wyższe niż 60 °C.

- Urządzenia elektroniczne (np. rozruszniki serca, aparaty słuchowe, komputery, monitory) oraz nośniki magnetyczne do przechowywania danych (np. karty kredytowe, taśmy) mogą ulec uszkodzeniu pod wpływem pola magnetycznego. Należy trzymać takie przedmioty z dala od magnesów dźwigowych.

UŻYTKOWANIE I OBSŁUGA

Magnesu dźwigowego należy używać tylko w celu, do którego jest przeznaczony!

Stale magnesy dźwigowe firmy Bakker Magnetics B.V. służą do przenoszenia ładunków stalowych. Są one szczególnie przydatne do obsługi elementów, które są zbyt duże lub zbyt ciężkie, aby przenieść je ręcznie. W tym celu podłącza się stały magnes dźwigowy do podnośnika odpowiednim złączem. Magnes podnosi się podnośnikiem na wysokość ładunku, a następnie włącza się go za pomocą dźwigni.

Pierwsze użycie

Systemy dźwigowe mogą być używane wyłącznie po przetestowaniu przez pracownika ds. bezpieczeństwa i wyeliminowaniu wszelkich okoliczności, które mogłyby ujemnie wpłynąć na możliwości podnoszenia.



Przed przeniesieniem magnesu dźwigowego w pobliżu elementu lub innego materiału należy upewnić się, że jest on „wyłączony”. W przeciwnym razie istnieje niebezpieczeństwo przeskokowania elementu w kierunku magnesu.



Należy upewnić się, że powierzchnia styku magnesu i ładunku jest czysta i równa. Magnes należy umieścić możliwie najbliżej środka ciężkości elementu.



Należy upewnić się, że na drodze elementu nie znajdują się żadne przeszkody i że ładunek można przenieść w miejsce docelowe bez wstrząsów i uderzeń.



Oceniając siłę podnoszenia magnesu, oprócz wagi należy wziąć pod uwagę następujące czynniki:

1. Wymiary przedmiotu, który będzie podnoszony

- Jeśli podnoszony przedmiot jest zbyt mały, nabiegunki nie będą całkowicie stykały się z materiałem i magnes będzie miał zbyt mało materiału, aby przenieść pole magnetyczne na element. Element musi być na tyle duży, aby dotykał całej powierzchni styku magnesu.
- Jeśli przedmiot jest duży, ważne jest, aby wziąć pod uwagę możliwość jego wygięcia, które mogłoby spowodować oderwanie się ładunku od magnesu. Należy zdawać sobie sprawę, że wygięcie ładunku może spowodować powstanie szczeliny wzdłuż brzegów powierzchni styku, w wyniku czego przez materiał będzie przebiegać mniej linii pola magnetycznego, zmniejszając siłę podnoszenia.

2. Grubość materiału

- W przypadku grubszych materiałów ważną rolę odgrywa ciężar, natomiast w przypadku cieńszych — magnesowalność. Więcej informacji znajduje się na tabliczce znamionowej przyczepionej z boku magnesu dźwigowego oraz w tabeli na końcu niniejszego podręcznika.
- Jeśli materiał jest zbyt cienki, przez materiał przechodzi tylko część linii pola magnetycznego wytwarzanego przez magnes dźwigowy, co zmniejsza siłę podnoszenia magnesu. Istnieje także niebezpieczeństwo jednoczesnego podniesienia wielu blach. Ogólna zasada jest następująca: magnes ma największą siłę podnoszenia, gdy element jest grubszy niż szerokość nabiegunków.

3. Skład materiału

- Czyste żelazo magnesuje się najłatwiej. Wszelkie domieszki (na przykład zapobiegające rdzewieniu) mają ujemny wpływ na magnesowalność metalu. Stal nierdzewna (np. RVS 304) jest materiałem przenoszącym linie pola magnetycznego równie słabo jak powietrze, natomiast zawartość węgla w rudzie żelaza jest tak duża, że jej magnesowalność wynosi zaledwie 50% w porównaniu ze stalą 37.
- Dlatego za każdym razem, gdy użytkownik nie

jest pewien, jakiego rodzaju materiał będzie podnoszony, powinien sprawdzić, czy siła podnoszenia jest wystarczająca do podniesienia ładunku bez niebezpieczeństwa.

4. Warunki użytkowania

- Jeśli powierzchnia, na której zostanie umieszczony magnes dźwigowy, jest wilgotna lub tłusta, należy upewnić się, że ładunek nie może przesuwać się.
- Powierzchnie styku magnesu i przedmiotu powinny być czyste, płaskie i nieuszkodzone.
- Powierzchnia styku powinna przez cały czas znajdować się w poziomie. Przedmioty zawsze należy podnosić, chwytając bezpośrednio nad środkiem ciężkości.
- Jeśli wystąpią jakiegokolwiek problemy związane z obsługą magnesu dźwigowego, NIE WOLNO UŻYWAĆ MAGNESU; należy się w takiej sytuacji skontaktować z firmą Bakker Magnetics B.V.

Włączanie magnesu dźwigowego

1. Obróć dźwignię w lewo do pozycji poziomej.
2. Naciskaj, aż dźwignia minie kolek zabezpieczający.
3. Magnes dźwigowy jest teraz zablokowany i gotowy do podniesienia ładunku.



Upewnij się, że dźwignia pozostanie w pozycji roboczej i nie odskoczy.

Wyłączanie magnesu dźwigowego

1. Przesuń suwak z boku magnesu dźwigowego w tył, wciskając sprężynę.
2. Obróć dźwignię w prawo do oporu.



Upewnij się, że element nie może zsunąć się ani upaść, gdy zabraknie siły magnetycznej.

KONSERWACJA

Stale magnesy dźwigowe firmy Bakker Magnetics B.V. nie wymagają konserwacji.

Ucho do dźwigu, połączenie magnesu z podnośnikiem, nabiegunki i mechanizm blokujący należy poddawać regularnej i dokładnej kontroli.

Okresowa kontrola

Co najmniej raz w roku magnesy dźwigowe powinny skontrolować specjalista. Ponadto w miarę potrzeby należy wykonywać częstsze testowanie.

Kontrola specjalna

Po uszkodzeniu lub nietypowym incydencie, który mógł wpłynąć na siłę podnoszenia pracownik ds. bezpieczeństwa powinien skontrolować i przetestować system ponoszący.



Demontaż lub naprawa magnesu dźwigowego może spowodować zmianę wielkości siły magnetycznej. Po każdym demontażu magnesu konieczne jest wykonanie testów przez specjalistę.



Naprawy i modyfikacje konstrukcji magnesu dźwigowego mogą wykonywać tylko osoby mające pisemne zezwolenie firmy Bakker Magnetics B.V.

WARUNKI GWARANCJI

Urządzenie jest objęte standardową gwarancją określoną w ogólnych warunkach gwarancji firmy Bakker Magnetics B.V. Gwarancja ta jest ważna tylko wtedy, gdy magnes był używany w normalnych okolicznościach i zgodnie z instrukcjami zawartymi w niniejszym podręczniku. Wszelkie niezbędne naprawy może wykonywać wyłącznie firma Bakker Magnetics B.V. lub – za pisemnym zezwoleniem firmy Bakker Magnetics B.V. – specjalista przeszkolony w konserwacji magnesów dźwigowych.

Gwarancja obejmuje nieużywające się elementy przez okres 12 miesięcy.

Gwarancja wygasa, jeżeli:

1. Dokonano zmian w magniesie bez pisemnego zezwolenia firmy Bakker Magnetics B.V.
2. Używanie magnesu dźwigowego stało się niemożliwe w wyniku niefachowej obsługi.

Elementy, które mogą ulegać zużyciu:

- Nabiegunniki
- Dźwignia
- Zespół blokujący

DEKLARACJA CE

Bakker Magnetics B.V.
Science Park Eindhoven 5502
5692 EL Son (Holandia)

Oświadczamy, mając wyłączną odpowiedzialność za produkt

Nazwa : Stały magnes dźwigowy Baxx
Typ(y) : **BM 50.650 (125 kg);**
BM 50.651 (250 kg);
BM 50.652 (500 kg);
BM 50.653 (1000 kg);
BM 50.654 (2000 kg)

którego dotyczy niniejsza deklaracja, że produkt ten spełnia następujące normy:

NEN-EN-ISO 12100-1 2003 — ogólne bezpieczeństwo maszyn
NEN-EN-ISO 12100-2 2003 — ogólne bezpieczeństwo maszyn
NEN-EN 13155 2003 — dźwigi i urządzenia podnoszące

zgodnie z Dyrektywą UE dotyczącą maszyn (98/37/EC).

21-12-2006, Son

Geert-Jan Bakker

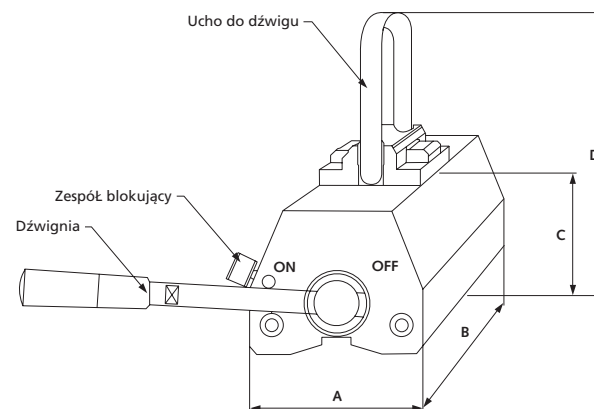

DANE TECHNICZNE

	A [mm]	B [mm]	C [mm]	D [mm]	Ciężar [kG]	Siła podnoszenia [kG] znamionowa
BAXX 125	60	93	69	150	3	125
BAXX 250	100	152	99	180	10	250
BAXX 500	120	246	99	220	20	500
BAXX 1000	145	305	125	246	40	1000
BAXX 2000	165	478	161	313	80	2000

LISTA CZĘŚCI ZAMIENNYCH I ICH NUMERY

	Ucho do dźwigu	Dźwignia	Zespół blokujący
BAXX 125	50.650/90	50650/91	50650/92
BAXX 250	50.650/90	50651/91	50650/92
BAXX 500	50652/90	50652/91	50650/92
BAXX 1000	50652/90	50653/91	50650/92
BAXX 2000	50654/90	50654/91	50650/92

BAXX 125				
Sila trækci [kg]	0 [mm]	0.1 [mm]	0.3 [mm]	0.5 [mm]
Plaska 60 [mm]	125	110	70	60
Plaska 20 [mm]	125	100	70	60
Plaska 15 [mm]	125	100	70	60
Plaska 10 [mm]	110	90	65	55
Plaska 5 [mm]	55	50	45	40
Plaska 4 [mm]	40	40	35	30
Okrægly præ 180 [mm]	x	x	x	x
Okrægly præ 60 [mm]	60	50	45	35

BAXX 250				
Sila trækci [kg]	0 [mm]	0.1 [mm]	0.3 [mm]	0.5 [mm]
Plaska 60 [mm]	250	225	200	130
Plaska 20 [mm]	250	225	200	130
Plaska 15 [mm]	250	225	200	130
Plaska 10 [mm]	200	175	140	110
Plaska 5 [mm]	60	55	55	50
Plaska 4 [mm]	50	45	40	40
Okrægly præ 180 [mm]	200	175	140	110
Okrægly præ 60 [mm]	95	90	70	55

BAXX 500				
Sila trækci [kg]	0 [mm]	0.1 [mm]	0.3 [mm]	0.5 [mm]
Plaska 60 [mm]	500	500	325	260
Plaska 20 [mm]	500	400	310	240
Plaska 15 [mm]	350	300	275	225
Plaska 10 [mm]	275	225	200	170
Plaska 5 [mm]	70	65	60	60
Plaska 4 [mm]	55	55	50	45
Okrægly præ 180 [mm]	350	350	320	235
Okrægly præ 60 [mm]	175	165	150	120

BAXX 1000				
Sila trækci [kg]	0 [mm]	0.1 [mm]	0.3 [mm]	0.5 [mm]
Plaska 60 [mm]	1000	1000	900	800
Plaska 20 [mm]	700	700	600	450
Plaska 15 [mm]	575	575	400	325
Plaska 10 [mm]	400	400	300	275
Okrægly præ 180 [mm]	700	700	600	550
Okrægly præ 60 [mm]	250	250	225	200

BAXX 2000				
Sila trækci [kg]	0 [mm]	0.1 [mm]	0.3 [mm]	0.5 [mm]
Plaska 60 [mm]	2000	2000	1700	1200
Plaska 20 [mm]	1200	1200	1000	800
Plaska 15 [mm]	750	750	600	600
Okrægly præ 180 [mm]	1200	1000	900	800

FORORD

Tak, fordi du valgte en permanent neodymium BAXX løftemagnet fra Bakker Magnetics B.V. Kontrollér ved levering, at løftemagneten ikke er beskadiget, og at du har modtaget en brugsanvisning og et prøvecertifikat.

Brug aldrig en beskadiget løftemagnet. Kontakt leverandøren, hvis udstyret er beskadiget.

Denne brugsanvisning er en del af produktet og indeholder alle de oplysninger, der er nødvendige for at kunne bruge løftemagneten optimalt og sikkert. Den skal altid være til rådighed for løftemagnetens brugere. Sørg derfor for, at brugsanvisningen er til rådighed i hele løftemagnetens levetid.

Følg forskrifterne og anvisningerne i denne brugsanvisning for at sikre, at løftemagneten anvendes sikkert og holder længe.

Prøvecertifikatet er vedlagt separat



© Copyright:

Alle rettigheder forbeholdes. Intet i denne udgave må mangfoldiggøres og/eller offentliggøres på tryk, fotokopi, mikrofilm eller på anden måde uden forudgående skriftlig tilladelse fra Bakker Magnetics B.V. Dette gælder også for tilhørende skemær og tegninger. Selvom denne brugsanvisning er udarbejdet med største omhu, påtager Bakker Magnetics B.V. sig intet ansvar for skader, der opstår som følge af eventuelle fejl eller mangler i denne brugsanvisning.

SIKKERHED

Permanente løftemagneter fra Bakker Magnetics B.V. overholder alle lovgivningens relevante sikkerhedskrav.

Denne brugsanvisning er en del af det komplette produkt og skal derfor altid være til rådighed for det personale, der arbejder med løftemagneten. Sørg for, at det personale, der arbejder med løftemagneten, har læst og forstået denne brugsanvisning.

Brug af løfteudstyr til at flytte emner er altid forbundet med fare. Overvej derfor mulige farer, før løftet gennemføres.



Da uheld med løfteudstyr ofte fører til alvorlig legemsbeskadigelse, skal følgende sikkerhedsforskrifter og særlige anvisninger følges under eftersyn og vedligeholdelse af hensyn til sikkerheden:

Sikkerhedsforskrifter og særlige anvisninger

- Vedligeholdelse af løftemagneten skal udføres efter anvisningerne i denne brugsanvisning.
- Transportér aldrig en løftet last i nærheden af personer.
- Kontrollér, at der ikke befinder sig nogen under den løftede last.
- Efterlad aldrig en løftet last ubevogtet.
- Uautoriserede personer må ikke betjene løftemagneten.
- Løft aldrig mere end et emne ad gangen.
- Kontrollér, at løftesystemet har tilstrækkelig løfteevne til at løfte lastens totalvægt plus løftemagneten.
- Brug aldrig løftemagneten til persontransport.
- Beskyt så vidt muligt magneten mod fugt og støv.
- Udsæt aldrig magneten for temperaturer under 0 °C eller over 60 °C.
- Elektronisk udstyr (pacemakere, høreapparater, computere, monitorer osv.) og magnetiske data-lagringsmedier (kreditkort, magnetbånd osv.) kan blive påvirket eller tage skade af magnetfelter. Hold sådanne genstande på afstand af løftemagneter.

ANVENDELSE OG BETJENING

Løftemagneten må kun anvendes til det formål, den er beregnet til!

Permanente løftemagneter fra Bakker Magnetics B.V. anvendes til flytning af stål. Permanente løftemagneter er særlig nyttige til at flytte emner, der er for store og/eller tunge at flytte manuelt. Det gøres ved at fastgøre den permanente løftemagnet til et hejseværk med en passende kobling. Hejseværket bruges til at flytte løftemagneten hen på emnet, hvorefter løftemagneten slås til med håndtaget.

Ibrugtagning

Løftesystemer må først tages i brug, når de er blevet afprøvet af en autoriseret sikkerhedssagkyndig, og alle forhold, der kan påvirke løfteevnen negativt, er elimineret.



Kontrollér, at løftemagneten er slået fra ("off"), før magneten flyttes hen i nærheden af emnet eller andre materialer, fordi der ellers er fare for, at emnerne vil springe op mod løftemagneten.



Sørg for, at kontaktfladen mellem magneten og emnet er ren og glat. Anbring så vidt muligt magneten over emnets tyngdepunkt.



Sørg for, at der ikke er forhindringer på emnets vej, så lasten kan transporteres uden stød eller slag.



Ved vurdering af magnetens løfteevne spiller ikke kun vægten men også følgende faktorer en rolle:

1. Emnets dimensioner

- Hvis emnet, der skal løftes, er for lille, får polskoene ikke fuld kontakt med materialet, og løftemagneten har for lidt materiale til rådighed til at overføre magnetkraften til emnet. Emnet skal mindst være stort nok til at dække hele magnetens kontaktflade.
- Hvis emnet er stort, er det vigtigt at være opmærksom på, om emnet bøjes, fordi emnet på den måde kan trækkes fri af magneten.

Det er vigtigt at gøre sig klart, at en bøjning af emnet kan skabe et luftmellemrum langs kanten af kontaktfladen, som vil resultere i, at der passerer færre magnetfeltlinjer gennem materialet, hvorved løfteevnen forringes.

2. Materialetykkelse

- Ved tykke materialer spiller vægten en stor rolle, mens det er magnetiserbarheden, der betyder mest for tynde materialer. Yderligere oplysninger findes på typeskiltet på siden af løftemagneten og i tabellen i denne brugsanvisning.
- Hvis materialet er for tyndt, vil kun en del af de magnetiske kraftlinjer fra løftemagneten gå gennem materialet, og det nedsætter magnetens løfteevne. Det medfører også risiko for, at flere plader samles op samtidig. En løftemagnet har som regel sin største løfteevne, når emnet er tykkere end polskoens bredde.

3. Materialesammensætning

- Rent jern er det, der lettest kan magnetiseres. Enhver tilsætning af andre materialer (f.eks. med henblik på rustbeskyttelse) har en negativ indflydelse på metallens magnetiserbarhed. Rustfrit stål (f.eks. RVS 304) er et materiale, der leder de magnetiske kraftlinjer lige så dårligt som luft, mens råjerns indhold af kulstof er så højt, at dets magnetiserbarhed kun er 50% i forhold til 37.
- Hvis du er usikker på, hvilken materialetype, du skal til at løfte, skal du derfor altid kontrollere, at der er tilstrækkelig løfteevne til at løfte emnet risikofrit.

4. Forhold under anvendelse

- Sørg for, at emnet ikke kan glide af løftemagneten, hvis den overflade, magneten skal placeres på, er våd eller olieret.
- Både magnetens og emnets løfteflader skal være rene, flade og ubeskadigede.
- Løftefladen skal forblive vandret. Løft kun et emne ved at gribe direkte over dets tyngdepunkt.
- BRUG IKKE LØFTEMAGNETEN, hvis der opstår problemer med at bruge den. Kontakt i stedet: Bakker Magnetics B.V.

Slå løftemagneten til

1. Drej håndtaget fra højre mod venstre til vandret position.

2. Bliv ved med at skubbe håndtaget, indtil det er forbi låsestiften.
3. Løftemagneten er nu låst og klar til at løfte emnet.



Sørg for, at håndtaget bliver stående i arbejdspositionen, så det ikke kan springe tilbage.

Slå løftemagneten fra

1. Flyt skydeknapen på siden af løftemagneten bagud, mod fjedertrykket.
2. Drej håndtaget fra venstre mod højre, indtil det stopper.



Sørg for, at emnet ikke kan glide af eller vælte, når magnetkraften ikke længere er tilstede.

VEDLIGEHODELSE

Permanente løftemagneter fra Bakker Magnetics B.V. er beregnet til vedligeholdelsesfri brug.

Løftebøjlen, sammenkoblingen af magnet og hejseværk, polskoene og låsemekanismen skal jævnligt efterses omhyggeligt.

Periodisk eftersyn

Løftemagneter skal mindst en gang om året afprøves af en ekspert. Derudover skal hyppigere afprøvning gennemføres efter behov.

Specialeftersyn

Efter en skade eller en usædvanlig hændelse, der kan påvirke løfteevnen, skal løftesystemet efterses og afprøves af en autoriseret sikkerhedssagkyndig.



Reparation eller demontering af løftemagneten kan medføre ændring af magnetkraften. Hvis løftemagneten har været adskilt, skal den altid afprøves igen af en ekspert.



Reparationer eller ændringer af løftemagnetens konstruktion må kun udføres af personer, som har skriftlig autorisation og godkendelse fra Bakker Magnetics B.V.

GARANTIBETINGELSER

Dette udstyr er omfattet af standardgarantibetingelserne i Bakker Magnetics B.V.'s almindelige betingelser og vilkår. Garantien er kun gyldig, hvis magneten bruges under normale forhold og i overensstemmelse med anvisningerne i denne brugsanvisning. Eventuelt nødvendige reparationer må kun udføres af Bakker Magnetics B.V. eller - med skriftlig tilladelse fra Bakker Magnetics B.V. - af en ekspert, der er uddannet til vedligeholdelse af magnetisk løfteudstyr.

Garantien dækker ikke-sliddele i 12 måneder.

Garantien bortfalder, hvis:

1. Der er foretaget ændringer i magneten uden skriftlig tilladelse fra Bakker Magnetics B.V.
2. Løftemagneten er blevet uanvendelig på grund af ukendt brug.

Følgende dele er sliddele:

- Polsko
- Håndtag
- Låseenhed

EU-OVERENSSTEMMELSESERKLÆRING

Bakker Magnetics B.V.
Science Park Eindhoven 5502
5692 EL Son (Holland)

Vi erklærer hermed som eneansvarlige, at produktet

Navn : Permanent Løftemagnet Baxx
Type(r) : BM 50.650 (125 kg);
BM 50.651 (250 kg);
BM 50.652 (500 kg);
BM 50.653 (1000 kg);
BM 50.654 (2000 kg)

som denne erklæring vedrører, er i overensstemmelse med følgende standarder:

NEN-EN-ISO 12100-1 2003 maskinsikkerhed
NEN-EN-ISO 12100-2 2003 maskinsikkerhed
NEN-EN 13155 2003 Kraner – Sikkerhed – Ikke-fastspændte løfteanordninger til lastning

i overensstemmelse med Maskindirektivet (98/37/EF).

21-12-2006, Son

Geert-Jan Bakker

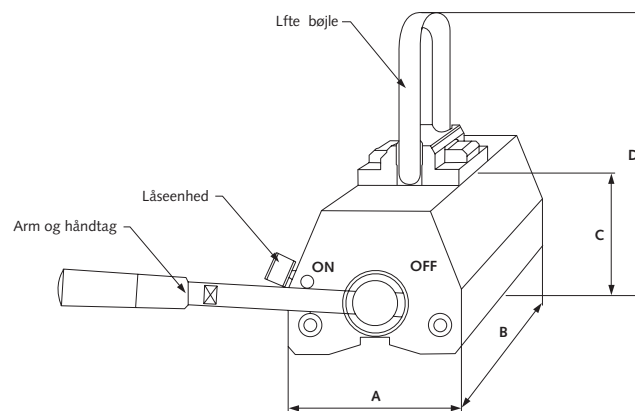

TEKNISKE SPECIFIKATIONER

	A [mm]	B [mm]	C [mm]	D [mm]	Vægt [kg]	Løfteevne [kg] nominal
BAXX 125	60	93	69	150	3	125
BAXX 250	100	152	99	180	10	250
BAXX 500	120	246	99	220	20	500
BAXX 1000	145	305	125	246	40	1000
BAXX 2000	165	478	161	313	80	2000

LISTE OVER RESERVEDELE OG RESERVEDELSNUMRE

	Løftebøjle	Arm og håndtag	Låseenhed
BAXX 125	50.650/90	50650/91	50650/92
BAXX 250	50.650/90	50651/91	50650/92
BAXX 500	50652/90	50652/91	50650/92
BAXX 1000	50652/90	50653/91	50650/92
BAXX 2000	50654/90	50654/91	50650/92

BAXX 125				
Trækkraft [kg]	0 [mm]	0.1 [mm]	0.3 [mm]	0.5 [mm]
Flad 60 [mm]	125	110	70	60
Flad 20 [mm]	125	100	70	60
Flad 15 [mm]	125	100	70	60
Flad 10 [mm]	110	90	65	55
Flad 5 [mm]	55	50	45	40
Flad 4 [mm]	40	40	35	30
Rund stav 180 [mm]	x	x	x	x
Rund stav 60 [mm]	60	50	45	35

BAXX 250				
Trækkraft [kg]	0 [mm]	0.1 [mm]	0.3 [mm]	0.5 [mm]
Flad 60 [mm]	250	225	200	130
Flad 20 [mm]	250	225	200	130
Flad 15 [mm]	250	225	200	130
Flad 10 [mm]	200	175	140	110
Flad 5 [mm]	60	55	55	50
Flad 4 [mm]	50	45	40	40
Rund stav 180 [mm]	200	175	140	110
Rund stav 60 [mm]	95	90	70	55

BAXX 500				
Trækkraft [kg]	0 [mm]	0.1 [mm]	0.3 [mm]	0.5 [mm]
Flad 60 [mm]	500	500	325	260
Flad 20 [mm]	500	400	310	240
Flad 15 [mm]	350	300	275	225
Flad 10 [mm]	275	225	200	170
Flad 5 [mm]	70	65	60	60
Flad 4 [mm]	55	55	50	45
Rund stav 180 [mm]	350	350	320	235
Rund stav 60 [mm]	175	165	150	120

BAXX 1000				
Trækkraft [kg]	0 [mm]	0.1 [mm]	0.3 [mm]	0.5 [mm]
Flad 60 [mm]	1000	1000	900	800
Flad 20 [mm]	700	700	600	450
Flad 15 [mm]	575	575	400	325
Flad 10 [mm]	400	400	300	275
Rund stav 180 [mm]	700	700	600	550
Rund stav 60 [mm]	250	250	225	200

BAXX 2000				
Trækkraft [kg]	0 [mm]	0.1 [mm]	0.3 [mm]	0.5 [mm]
Flad 60 [mm]	2000	2000	1700	1200
Flad 20 [mm]	1200	1200	1000	800
Flad 15 [mm]	750	750	600	600
Rund stav 180 [mm]	1200	1000	900	800

INLEDNING

Tack för att du köpt en permanent BAXX-lyftmagnet (neodymium) från Bakker Magnetics B.V. Kontrollera vid leveransen att lyftmagneten inte är skadad och att du har fått en handbok och ett testcertifikat.

Använd aldrig en skadad lyftmagnet. Kontakta din leverantör om utrustningen är skadad.

Den här användarhandboken räknas som en del av produkten och innehåller all den information du behöver för att kunna använda lyftmagneten på ett bra och säkert sätt. Användarhandboken måste alltid finnas tillgänglig för dem som använder lyftmagneten.

Se därför till att användarhandboken finns tillgänglig under lyftmagnetens hela brukstid.

Följ alltid regler, instruktioner och tips i handboken för att garantera säker användning och lång brukstid för lyftmagneten.

Testcertifikatet medföljer som ett separat dokument.



© Copyright:

Alla rättigheter förbehålles. Inget i denna publikation får reproduceras och/eller offentliggöras genom tryckning, fotokopiering, mikrofilm eller på något annat sätt utan skriftligt tillstånd i förväg av Bakker Magnetics B.V. Det gäller också för tillhörande scheman och ritningar. Denna handbok har sammanställts med stor noggrannhet, men Bakker Magnetics B.V. tar inget ansvar för skador som uppstår på grund av eventuella fel eller brister i den här handboken.

SÄKERHET

De permanenta lyftmagneter som Bakker Magnetics B.V. säljer uppfyller alla relevanta lagstiftade säkerhetskrav.

Den här handboken är en del av den kompletta produkten som alltid ska vara tillgänglig för personerna som arbetar med lyftmagneten. Se till att personerna som arbetar med lyftmagneten har läst den här handboken i förväg och att de har förstått innehållet i den.



Det finns alltid risker förknippade med användningen av lyftutrustning för att flytta ämnen. Beakta därför potentiella faror innan något lyfts med utrustningen.

Eftersom olyckor där lyftutrustning är involverad ofta leder till allvarliga personskador, måste följande säkerhetsåtgärder och specialinstruktioner följas under allt inspektions- och underhållsarbete för att garantera säkerheten.

Säkerhetsåtgärder och specialinstruktioner

- Lyftmagnetens underhåll måste utföras i enlighet med instruktionerna i den här användarhandboken.
- Flytta aldrig den lyfta lasten i närheten av andra personer.
- Se till att ingen befinner sig under en lyft last.
- Lämna aldrig en lyft last obevakad.
- Låt aldrig obehöriga använda lyftmagneten.
- Lyft aldrig mer än ett ämne åt gången.
- Se till att hela lyftsystemet har tillräcklig lyftkapacitet för att lyfta hela lastvikten plus lyftmagnetens vikt.
- Använd aldrig lyftmagneten för att transportera personer.
- Skydda magneten från fukt och damm i mesta möjliga mån.
- Utsätt aldrig magneten för temperaturer under 0 °C eller över 60 °C.
- Elektronisk utrustning (t.ex. pacemakers, hörapparater, datorer, monitorer) och magnetiska datalagringsmedia (t.ex. kreditkort, band) kan påverkas eller skadas av magnetfält. Låt inte sådana föremål komma i närheten av lyftmagneterna.

DRIFT

Lyftmagneten får endast användas i det syfte som den konstruerats för!

Permanent lyftmagneter som säljs av Bakker Magnetics B.V. används för att flytta ställaster. Permanent lyftmagneter är särskilt användbara för tillämpningar där man måste flytta ämnen som är för stora och/eller för tunga för att flyttas för hand. Den permanenta lyftmagneten är monterad på en vinsch med en lämplig koppling. Vinschen används för att flytta lyftmagneten till lasten, och därefter slås lyftmagneten på via det monterade handtaget.

Första användningen

Lyftsystem får bara användas efter att de har testats av en säkerhetsansvarig och efter att förhållanden som skulle kunna inverka negativt på lyftkapaciteten har undanröjts.



Innan lyftmagneten får flyttas i närheten av ämnet eller materialet, ska du se till att lyftmagneten är avstängd eftersom det annars finns en risk för att ämnena hoppar upp mot lyftmagneten.



Kontrollera att kontaktytan mellan magneten och lasten är ren och plan. Placera magneten så nära ämnets tyngdpunkt som möjligt.



Kontrollera att det inte finns några hinder längs den väg där ämnet ska transporteras så att lasten kan flyttas utan att utsättas för stötar eller slag.



Vid bedömningen av magnetens lyftkapacitet spelar, vid sidan av vikten, följande faktorer in:

1. Måtten på föremålet som ska lyftas

- Om föremålet som ska lyftas är för litet, får polskorna inte full kontakt med materialet och lyftmagneten har för liten kontaktyta för att kunna överföra magnetkrafterna till ämnet. Ämnet måste minst vara lika stort som hela kontaktytorna på magneten.

- Om föremålet är stort är det viktigt att observera var det kröker sig, eftersom krökningar kan få lasten att lossna från magneten. Det är viktigt att observera att gap längs kontaktytans kanter kan bildas där lasten kröker sig, vilket leder till att färre magnetiska kraftlinjer går genom materialet och lyftkapaciteten reduceras.

2. Materialets tjocklek

- Vid tjockare material spelar vikten stor roll. Vid tunnare material är magnetiserbarheten viktigast. För mer information, se typskylten som finns på sidan av lyftmagneten och tabellen i den här handboken.
- Om materialet är för tunt kommer endast en del av de magnetiska kraftlinjerna som lyftmagneten producerar att gå igenom materialet, vilket reducerar magnetens kapacitet. Detta skapar också en risk för att flera plattor lyfts upp samtidigt. En lyftmagnet har i allmänhet störst lyftkapacitet när ämnets tjocklek är större än polskornas bredd

3. Materialets sammansättning

- Rent järn är enklast att magnetisera, och eventuella tillsatser i materialet (t.ex. rostskyddsmedel) har en negativ inverkan på metallens magnetiserbarhet. Rostfritt stål (t.ex. RVD 304) är ett material som leder de magnetiska kraftlinjerna lika dåligt som luft, medan kolinnehållet i tackjärn är så högt att dess magnetiserbarhet bara är 50 % jämfört med stål 37.
- När det råder tveksamhet om vilken typ av material som ska lyftas, ska man därför alltid kontrollera om det finns tillräckligt med lyftkapacitet för att lyfta lasten på ett säkert sätt.

4. Användningsvillkor

- Om ytan där lyftmagneten ska placeras är våt eller oljig ska du kontrollera att lasten inte kan glida av.
- Magnetens och föremålets lyfttytor måste vara rena, plana och skadefria.
- Lyftytan måste hela tiden vara horisontell. Lyft bara ett föremål genom att greppa det rakt över dess tyngdpunkt.
- Om det uppstår problem med användningen av lyftmagneten FÅR LYFTMAGNETEN INTE ANVÄNDAS. Kontakta istället: Bakker Magnetics B.V.

Starta lyftmagneten

1. Vrid handtaget från höger åt vänster till horisontalläge.
2. Fortsätt att trycka på handtaget tills det rört sig förbi låspinnen.
3. Nu är lyftmagneten låst och klar att lyfta lasten.



Kontrollera att handtaget stannar i arbetspositionen och inte kan fjädra tillbaka.

Slå av lyftmagneten

1. För glidreglaget på sidan av lyftmagneten bakåt, mot fjädertrycket.
2. Vrid handtaget från vänster åt höger tills det når stoppläget.



Kontrollera att ämnet inte kan halka ned eller välta när magnetkraften försvinner.

UNDERHÅLL

Permanent lyftmagneter som säljs av Bakker Magnetics B.V. är konstruerade för att vara underhållsfria.

Lastbygel, kopplingen mellan magneten och vinschen, polskorna och låsmekanismen måste inspekteras grundligt med jämna mellanrum.

Regelbundna inspektioner

Lyftmagneterna måste testas av en expert minst en gång om året. Ytterligare tester ska dessutom genomföras vid behov.

Specialinspektioner

Efter en skada eller en ovanlig incident som kan påverka lyftkapaciteten, ska lyftsystemet inspekteras och testas av säkerhetsansvarig.



Demontering eller reparation av lyftmagneten kan leda till förändringar av magnetkraften. När lyftmagneten har demonterats, måste den alltid testas på nytt av en expert.



Reparationer eller ändringar av lyftmagnetens konstruktion får endast utföras av personer som har skriftligt tillstånd och godkännande från Bakker Magnetics B.V.

GARANTIVILLKOR

Utrustningen omfattas av de standardgarantivillkor som anges i Bakker Magnetics B.V. allmänna villkor. Garantin gäller enbart om magneten används under normala förhållanden och i enlighet med instruktionerna som beskrivs i den här användarhandboken. Eventuella reparationer får endast utföras av Bakker Magnetics B.V. eller – med skriftligt tillstånd från Bakker Magnetics B.V. – av en expert som är utbildad i underhåll av magnetisk lyftutrustning.

Garantin gäller i 12 månader och omfattar komponenter som inte utsätts för slitage.

Garantin upphör att gälla om:

1. Ändringar har gjorts på magneten utan skriftligt tillstånd från Bakker Magnetics B.V.
2. Lyftmagneterna är obrukbara på grund av felaktig användning.

Komponenter som kan utsättas för slitage är:

- Polskor
- Handtag
- Låsanordning

CE-DEKLARATION

Bakker Magnetics B.V.
Science Park Eindhoven 5502
5692 EL Son, Nederländerna

Vi deklarerar endast som vårt ansvar att produkten

Namn : Permanent lyftmagnet Baxx
Typ: BM 50.650 (125 kg);
BM 50.651 (250 kg);
BM 50.652 (500 kg);
BM 50.653 (1000 kg);
BM 50.654 (2000 kg)

som denna deklARATION gäller för, uppfyller följande standarder:

NEN-EN-ISO 12100-1 2003 allmän maskinsäkerhet
NEN-EN-ISO 12100-2 2003 allmän maskinsäkerhet
NEN-EN 13155 2003 kranar och lyftutrustning

i enlighet med EU:s maskindirektiv (98/37/EG).

21-12-2006, Son

Geert-Jan Bakker

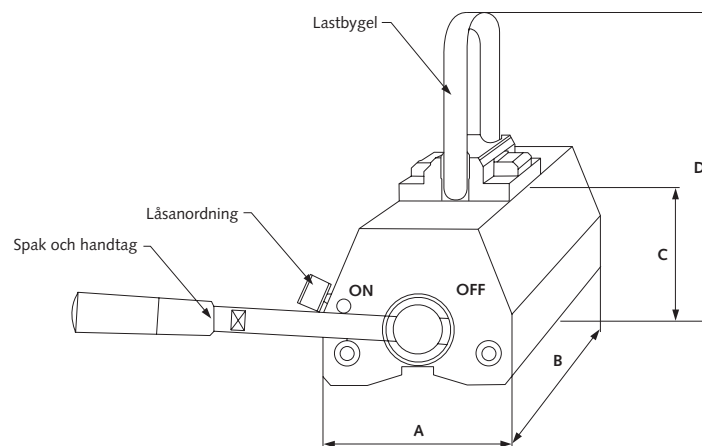

TEKNISKA SPECIFIKATIONER

	A [mm]	B [mm]	C [mm]	D [mm]	Vikt [kg]	Lyftkapacitet [kg] nominell
BAXX 125	60	93	69	150	3	125
BAXX 250	100	152	99	180	10	250
BAXX 500	120	246	99	220	20	500
BAXX 1000	145	305	125	246	40	1000
BAXX 2000	165	478	161	313	80	2000

LISTA ÖVER RESERVDELAR OCH RESERVDLSNUMMER

	Lastbygel	Spak och handtag	Låsanordning
BAXX 125	50.650/90	50650/91	50650/92
BAXX 250	50.650/90	50651/91	50650/92
BAXX 500	50652/90	50652/91	50650/92
BAXX 1000	50652/90	50653/91	50650/92
BAXX 2000	50654/90	50654/91	50650/92

BAXX 125				
Dragkraft [kg]	0 [mm]	0.1 [mm]	0.3 [mm]	0.5 [mm]
Plan 60 [mm]	125	110	70	60
Plan 20 [mm]	125	100	70	60
Plan 15 [mm]	125	100	70	60
Plan 10 [mm]	110	90	65	55
Plan 5 [mm]	55	50	45	40
Plan 4 [mm]	40	40	35	30
Rund stång 180 [mm]	x	x	x	x
Rund stång 60 [mm]	60	50	45	35

BAXX 250				
Dragkraft [kg]	0 [mm]	0.1 [mm]	0.3 [mm]	0.5 [mm]
Plan 60 [mm]	250	225	200	130
Plan 20 [mm]	250	225	200	130
Plan 15 [mm]	250	225	200	130
Plan 10 [mm]	200	175	140	110
Plan 5 [mm]	60	55	55	50
Plan 4 [mm]	50	45	40	40
Rund stång 180 [mm]	200	175	140	110
Rund stång 60 [mm]	95	90	70	55

BAXX 500				
Dragkraft [kg]	0 [mm]	0.1 [mm]	0.3 [mm]	0.5 [mm]
Plan 60 [mm]	500	500	325	260
Plan 20 [mm]	500	400	310	240
Plan 15 [mm]	350	300	275	225
Plan 10 [mm]	275	225	200	170
Plan 5 [mm]	70	65	60	60
Plan 4 [mm]	55	55	50	45
Rund stång 180 [mm]	350	350	320	235
Rund stång 60 [mm]	175	165	150	120

BAXX 1000				
Dragkraft [kg]	0 [mm]	0.1 [mm]	0.3 [mm]	0.5 [mm]
Plan 60 [mm]	1000	1000	900	800
Plan 20 [mm]	700	700	600	450
Plan 15 [mm]	575	575	400	325
Plan 10 [mm]	400	400	300	275
Rund stång 180 [mm]	700	700	600	550
Rund stång 60 [mm]	250	250	225	200

BAXX 2000				
Dragkraft [kg]	0 [mm]	0.1 [mm]	0.3 [mm]	0.5 [mm]
Plan 60 [mm]	2000	2000	1700	1200
Plan 20 [mm]	1200	1200	1000	800
Plan 15 [mm]	750	750	600	600
Rund stång 180 [mm]	1200	1000	900	800

ESIPUHE

Kiitos, että ostit BAXX-neodyymikestomagneettinostimen Bakker Magnetics B.V:ltä.

Tarkista toimituksen yhteydessä magneettinostin vahinkojen varalta ja varmista, että olet saanut ohjekirjan ja kokeilutodistuksen.

Älä koskaan käytä vahingoittunutta magneettinostinta. Ota yhteys tavarantoimittajaasi jos laite on vahingoittunut.

Tämä käyttöopas on osa tuotetta ja sisältää kaiken tarpeellisen tiedon optimaalista, turvallista magneettinostimen käyttöä varten. Sen tulee olla magneettinostimen käyttäjien saatavilla jatkuvasti. Sen vuoksi varmista, että käyttöopas on saatavilla koko magneettinostimen käyttöajan ajan.

Noudata aina säännöksiä, ohjeita ja vihjeitä tästä ohjekirjasta, jotta magneettinostin on turvallinen käyttää ja pysyy pitkään käytössä.

Kokeilutodistus on mukana erillisenä liitteenä.



© Copyright:

Kaikki oikeudet pidätetään. Mitään osaa tästä julkaisusta ei saa monistaa ja/tai julkistaa painamalla, kopioidamalla, mikrofilmaamalla tai millään muullakaan tavalla ilman Bakker Magnetics B.V:n antamaa kirjallista lupaa. Tämä pätee myös mukaan kuuluviin kaavioihin ja piirroksiin. Vaikka tämä ohjekirja on tehty huolella, ohjekirjan mahdollisista virheistä tai puutteista aiheutuvista vahingoista ei hyväksytä vastuuta.

TURVALLISUUS

Bakker Magnetics B.V.:n toimittamat kestomagneettinostimet täyttävät kaikki oleelliset lain vaatimat turvamääräykset.

Tämä ohjekirja on osa tuotetta ja sen tulee siksi olla magneettinostimen kanssa työskentelevien saatavilla jatkuvasti. Varmista, että magneettinostimen kanssa työskentelevät ovat lukeneet tämän ohjekirjan ja että he ovat ymmärtäneet sen sisällön.



Nostovälineen käyttäminen kuorman liikkuttamiseen sisältää aina vaaroja. Sen vuoksi ennen nostamista tulee pohtia mahdollisia vaaroja.

Koska nostavälineonnettomuudet johtavat usein vakaviin ruumiillisiin vammoihin, turvatoimia ja erityisohjeita tulee noudattaa kaikkien tarkistusten ja huoltotoimenpiteiden aikana turvallisuuden varmistamiseksi:

Turvatoimet ja erityisohjeet

- Magneettinostimen huolto tulee suorittaa tämän käyttöoppaan ohjeiden mukaisesti.
- Älä koskaan liikuta nostettua kuormaa toisten ihmisten lähelle.
- Varmista, että kukaan ei ole nostetun kuorman alla.
- Älä koskaan jätä nostettua kuormaa valvomatta.
- Älä koskaan anna valtuuttamattoman henkilön käyttää magneettinostinta.
- Älä koskaan nosta useampaa kuin yhtä työstettävää kappaletta kerrallaan.
- Varmista, että koko nostojärjestelmällä on riittävä nostokapasiteetti koko kuorman lisäksi nostomagneetin painon nostamiseen.
- Älä koskaan käytä magneettinostinta henkilöiden kuljettamiseen.
- Suojaa magneetti kosteudelta ja pölyltä siinä määrin kuin mahdollista.
- Älä koskaan altista magneettia alle 0 °C tai yli 60 °C lämpötiloille.
- Magneetikenttä saattaa vahingoittaa sähkölaitteita (esim. sydämentahdistimet, kuulolaitteet, tietokoneet, näytöt) ja magneettisia tallennusmuotoja (esim. luottokortit, nauhat) tai vaikuttaa niihin muuten. Pidä sellaiset esineet kaukana magneettinostimesta.

KÄYTTÖ

Käytä magneettinostinta vain siihen tarkoitukseen mihin se on suunniteltu!

Bakker Magnetics B.V.:n toimittamia kestomagneettinostimia käytetään teräskuormien liikuttamiseen. Kestomagneettinostimet ovat erityisen käteviä sellaisten kappaleiden siirtämiseen, jotka ovat liian suuria tai painavia käsin liikuteltaviksi. Sitä varten kestomagneetti on kiinnitetty nostokoneeseen, jossa on sopiva kytkentä. Nostokonetta käytetään nostomagneetin siirtämiseen kuorman päälle, jonka jälkeen magneetti kytketään päälle kahvan avulla.

Käyttöönotto

Nostojärjestelmän saa ottaa käyttöön vasta kun turvaviranomainen on kokeillut sitä ja nostokapasiteetti mahdollisesti negatiivisesti vaikuttavat tekijät on karsittu pois.



Ennen kuin magneettinostin liikutetaan työstettävän kappaleen tai muiden materiaalien lähelle, varmista että magneetti on kytketty pois, koska muuten on vaarana, että kappaleet hypähtävät kohti magneettia.



Varmista, että magneetin ja kuorman välinen kosketuspinta on puhdas ja tasainen. Aseta magneetti niin lähelle työstettävän kappaleen painopistettä kuin mahdollista.



Varmista, että työstettävän kappaleen reitillä ei ole esteitä, jotta kuorma voidaan liikuttaa määränpäähänsä ilman tärähdyksiä tai iskuja.



Kun magneetin nostokapasiteettia määritetään, painon lisäksi seuraavat tekijät vaikuttavat:

1. Nostettavan kappaleen mitat

- Jos nostettava kappale on liian pieni, nostokengät eivät kosketa täysin materiaaliin ja magneettinostimella on liian vähän materiaalia, jonka kautta välittää magneettivoima kappaleeseen. Työstettävän kappaleen tulee olla vähintään sen kokoinen, että se peittää magneetin koko kos-

ketuspinnan.

- Jos kappale on suuri, on tärkeää tarkistaa taipuuko se, koska tämä voi aiheuttaa kuorman irtoamisen magneetista. On tärkeää ymmärtää, että kuorman taipumienn saattaa luoda ilma-araon kosketuspinnan reunoilla, mistä on seurauksena vähemmän magneettista vaikutusta materiaaliin ja sen vuoksi vähemmän nostokapasiteettia.

2. Materiaalin paksuus

- Paksummissa materiaaleissa painolla on tärkeä rooli, kun taas ohuemmissa materiaaleilla magneettisuus on tärkeintä. Lisätietoja saat magneettinostimen kyljessä olevasta tyyppikilvestä ja tämän ohjekirjan taulukosta.
- Jos materiaali on liian ohutta, vain osa magneettinostimen luomasta magneettisesta voimasta menee kulkee materiaalissa, mikä vähentää magneetin kapasiteettia. Tämä aiheuttaa myös vaaran, että useampi levy poimitaan kerrallaan. Yleisenä sääntönä voi pitää, että magneettinostimella on suurin nostokapasiteetti silloin, kun työstettävä kappale on paksumpi kuin napakengät.

3. Materiaalin koostumus

- Puhdas rauta magnetisoituu helpoimmin ja mahdolliset lisät koostumuksessa (esimerkiksi ruosteen estoa varten) vaikuttavat negatiivisesti metallin magnetisoitumiseen. Ruostumaton teräs (esim. RVS 304) on materiaali, joka johtaa magneettista voimaa yhtä huonosti kuin ilma, kun taas raakaraudan hiilipitoisuus on niin suuri, että sen magnetisoitavuus on vain 50 % siitä, mitä se on Fe 37 -teräksellä.
- Sen vuoksi jos et ole varma mitä materiaalia olet nostamassa, tarkista aina että nostokapasiteetti riittää kuorman nostamiseen ilman vaaraa.

4. Käyttöolosuhteet

- Jos nostomagneetti asetetaan märälle tai öljyiselle pinnalle, varmista että kuorma ei voi liukua pois.
- Magneetin nostopinnan ja kappaleen tulee olla puhtaita, tasaisia ja ehjiä.
- Nostopinnan tulee pysyä vaakatasossa. Nosta kappale vain tarttumalla suoraan painopisteen yläpuolelta.
- Jos magneettinostimen käytössä on ongelmia, ÄLÄ KÄYTÄ MAGNEETTINOSTINTA, vaan ota yhteyttä: Bakker Magnetics B.V.

Magneettinostimen kytkeminen päälle

1. Käännä kahvaa oikealta vasemmalle vaakasuuntaan.
2. Jatka työntämistä kunnes se liikkuu lukitustapin ohi.
3. Magneettinostin on nyt lukittu ja valmis nostamaan kuorman.



Varmista, että kahva pysyy työasennossa, jotta kahva ei voi ponnahtaa takaisin.

Magneettinostimen kytkeminen pois

1. Liikuta magneettinostimen sivulla olevaa liu'utuspainiketta taaksepäin jousen painetta vastaan.
2. Käännä kahvaa vasemmalta oikealle kunnes se pysähtyy.



Varmista, että työstettävä kappale ei voi liukua tai pudota, kun magneettista voimaa ei enää ole.

HUOLTO

Bakker Magnetics B.V.:n toimittamat kestomagneettinostimet on suunniteltu huoltoa tarvitsemattomiksi.

Silmukakoukku, magneetin ja nostokoneen välinen kytkentä, napakengät ja lukitusjärjestelmä tulee tarkistaa säännöllisesti ja huolellisesti.

Säännöllinen tarkistus

Ammattilaisen tulee tarkistaa magneettinostin vähintään kerran vuodessa. Lisäksi vaatimusten mukaan tulee suorittaa tiheimmin tarkistuksia.

Erityistarkistus

Jos vahingoittuminen tai epätavallinen tapahtuma saattaisi vaikuttaa nostokapasiteettiin, turvaviranomaisen tulee tarkistaa ja kokeilla nostojärjestelmä.



Magneettinostimen purkaminen tai korjaaminen saattaa muuttaa magneettista voimaa. Kun magneettinostin on purettu, ammattilaisen tulee tarkistaa se uudelleen.



Korjauksia tai muutoksia magneettinostimen rakenteeseen saa tehdä vain henkilöt, joilla on kirjallinen lupa ja hyväksyntä Bakker Magnetics B.V.:ltä.

TAKUUEHDOT

Tämä laitteisto on tavallisten, Bakker Magnetics B.V:n yleisissä käyttöehdoissa määritettyjen takuehtojen alainen.

Takuu pätee vain jos magneettia on käytetty tavallisissa olosuhteissa ja tämän ohjekirjan ohjeiden mukaisesti. Mahdollisia korjauksia saa suorittaa vain Bakker Magnetics B.V. tai – Bakker Magnetics B.V:n kirjallisella luvalla – ammattilainen, joka on koulutettu magneettinostimien huoltoon.

Takuu korvaa kulumattomat osat 12 kuukauden ajan.

Takuu mitätöityy jos:

1. Magneettiin on tehty muutoksia ilman Bakker Magnetics B.V:n kirjallista lupaa.
2. Magneettinostimesta on tullut käyttökelvoton taitamattoman käytön seurauksena.

Kuluvat osat ovat:

- Napakengät
- Kahva
- Lukitusjärjestelmä

CE-VASTUUVAPAAUSLAUSEKE

Bakker Magnetics B.V.
Science Park Eindhoven 5502
5692 EL Son (The Netherlands)

Vakuutamme ainoana vastuunamme, että tuote

Nimi : Kestomagneettinostin Baxx
Tyypit : BM 50.650 (125 kg);
BM 50.651 (250 kg);
BM 50.652 (500 kg);
BM 50.653 (1000 kg);
BM 50.654 (2000 kg)

johon tämä lauseke pätee, täyttää seuraavat standardit:

NEN-EN-ISO 12100-1 2003 Koneturvallisuus
NEN-EN-ISO 12100-2 2003 Koneturvallisuus
NEN-EN 13155 2003 Nostoapuvälineet

EY-konedirektiivin (98/37/EY) mukaisesti.

21-12-2006, Son

Geert-Jan Bakker

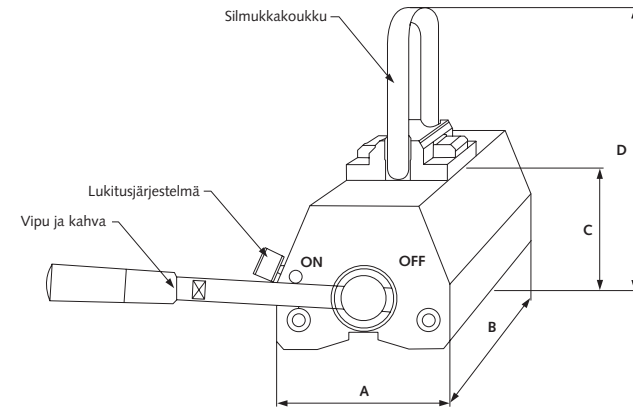

TEKNISET TIEDOT

	A [mm]	B [mm]	C [mm]	D [mm]	Paino [kG]	Nostokapasiteetti [kG] nimellinen
BAXX 125	60	93	69	150	3	125
BAXX 250	100	152	99	180	10	250
BAXX 500	120	246	99	220	20	500
BAXX 1000	145	305	125	246	40	1000
BAXX 2000	165	478	161	313	80	2000

LUETTELO VARAOSISTA JA VARAOSANUMEROISTA

	Silmukka koukku	Vipu ja kahva	Lukitusjärjestelmä
BAXX 125	50.650/90	50650/91	50650/92
BAXX 250	50.650/90	50651/91	50650/92
BAXX 500	50652/90	50652/91	50650/92
BAXX 1000	50652/90	50653/91	50650/92
BAXX 2000	50654/90	50654/91	50650/92

BAXX 125				
Vetovoima [kg]	0 [mm]	0.1 [mm]	0.3 [mm]	0.5 [mm]
Levy 60 [mm]	125	110	70	60
Levy 20 [mm]	125	100	70	60
Levy 15 [mm]	125	100	70	60
Levy 10 [mm]	110	90	65	55
Levy 5 [mm]	55	50	45	40
Levy 4 [mm]	40	40	35	30
Pyöreä putki 180 [mm]	x	x	x	x
Pyöreä putki 60 [mm]	60	50	45	35

BAXX 250				
Vetovoima [kg]	0 [mm]	0.1 [mm]	0.3 [mm]	0.5 [mm]
Levy 60 [mm]	250	225	200	130
Levy 20 [mm]	250	225	200	130
Levy 15 [mm]	250	225	200	130
Levy 10 [mm]	200	175	140	110
Levy 5 [mm]	60	55	55	50
Levy 4 [mm]	50	45	40	40
Pyöreä putki 180 [mm]	200	175	140	110
Pyöreä putki 60 [mm]	95	90	70	55

BAXX 500				
Vetovoima [kg]	0 [mm]	0.1 [mm]	0.3 [mm]	0.5 [mm]
Levy 60 [mm]	500	500	325	260
Levy 20 [mm]	500	400	310	240
Levy 15 [mm]	350	300	275	225
Levy 10 [mm]	275	225	200	170
Levy 5 [mm]	70	65	60	60
Levy 4 [mm]	55	55	50	45
Pyöreä putki 180 [mm]	350	350	320	235
Pyöreä putki 60 [mm]	175	165	150	120

BAXX 1000				
Vetovoima [kg]	0 [mm]	0.1 [mm]	0.3 [mm]	0.5 [mm]
Levy 60 [mm]	1000	1000	900	800
Levy 20 [mm]	700	700	600	450
Levy 15 [mm]	575	575	400	325
Levy 10 [mm]	400	400	300	275
Pyöreä putki 180 [mm]	700	700	600	550
Pyöreä putki 60 [mm]	250	250	225	200

BAXX 2000				
Vetovoima [kg]	0 [mm]	0.1 [mm]	0.3 [mm]	0.5 [mm]
Levy 60 [mm]	2000	2000	1700	1200
Levy 20 [mm]	1200	1200	1000	800
Levy 15 [mm]	750	750	600	600
Pyöreä putki 180 [mm]	1200	1000	900	800

ÚVOD

Děkujeme vám, že jste si zakoupili permanentní neodýmový břemenový magnet BAXX od společnosti Bakker Magnetics B.V. Při dodání zkontrolujte, zda břemenový magnet není poškozený, a ujistěte se, že jste obdrželi příručku a osvědčení o zkoušce.

Nikdy nepoužívejte poškozený břemenový magnet. V případě poškození se obraťte na dodavatele.

Uživatelská příručka je součástí výrobku a obsahuje všechny informace nezbytné pro optimální a bezpečné používání břemenového magnetu. Příručku by měli mít uživatelé břemenového magnetu stále k dispozici. Zajistěte, aby uživatelská příručka byla po celou dobu životnosti břemenového magnetu vždy po ruce.

Čtěte se pokyny a radami obsaženými v příručce a dodržujte uvedené předpisy. Zajistěte tak bezpečné používání a dlouhou životnost břemenového magnetu.

Osvědčení o zkoušce tvoří samostatnou přílohu.



© Copyright:

Všechna práva vyhrazena. Žádná část této publikace nesmí být rozmnožována a/nebo zveřejněna tiskem, fotokopírováním, pomocí mikrofilmu ani jiným způsobem bez předchozího písemného souhlasu společnosti Bakker Magnetics B.V. Týká se to i veškerých doprovodných obrázků a ilustrací. Přestože byla příručka vytvořena s maximální pečlivostí, společnost nemůže zodpovídat za škody vzniklé v důsledku potenciálních chyb a nedostatků, které tato příručka může obsahovat.

BEZPEČNOST

Permanentní břemenové magnety společnosti Bakker Magnetics B.V. splňují všechny podstatné bezpečnostní požadavky předepsané zákonem.

Tato příručka je nedílnou součástí výrobku a musí být vždy k dispozici osobám, které s břemenovým magnetem pracují. Ujistěte se, že tyto osoby příručku před použitím magnetu prostudovaly a rozumějí jejímu obsahu.



Užívání zdvihacích zařízení pro přesun předmětů představuje vždy riziko. Před zvedáním břemen proto musíte vzít na vědomí potenciální rizika.

Ve spojení se zdvihacími nástroji dochází k nehodám, které mají často za následek vážná zranění. Při kontrole a údržbě je třeba pro zajištění bezpečnosti dodržovat následující bezpečnostní opatření a pokyny:

Bezpečnostní opatření a zvláštní pokyny

- Údržba břemenového magnetu musí být prováděna v souladu s pokyny uvedenými v této příručce.
- Zdvížený náklad nikdy nepřesunujte do blízkosti dalších osob.
- Ujistěte se, že se pod zdviženým nákladem nikdo nenachází.
- Nenechávejte zdvižený náklad bez dohledu.
- Nedovolte, aby břemenový magnet obsluhovaly nepovolované osoby.
- Nezdvihejte více předmětů současně.
- Ujistěte se, že břemenová soustava disponuje dostatečnou nosností a je schopna zdvihnout současně břemenový magnet i celou hmotnost nákladu.
- Nepoužívejte břemenový magnet k přepravě osob.
- Chraňte magnet v maximální možné míře před vlhkostí a prachem.
- Nevystavujte magnet teplotám nižším než 0 °C nebo vyšším než 60 °C.
- Elektronická zařízení (např. kardiostimulátory, naslouchátka, počítače, monitory) a magnetická zařízení pro ukládání dat (např. kreditní karty, pásky) mohou být ovlivněna nebo poškozena působením magnetických polí.

Udržujte proto takové předměty mimo dosah břemenových magnetů.

POUŽITÍ A OBSLUHA

Používejte břemenový magnet pouze pro stanovený účel!

Permanentní břemenové magnety společnosti Bakker Magnetics B.V. jsou určeny pro zdvihání ocelových nákladů. Permanentní břemenové magnety lze využít zejména při práci s předměty, které jsou příliš velké či těžké na ruční manipulaci. Aby splňoval tento účel, je permanentní břemenový magnet připojen k rameni. Rameno slouží k přiblížení břemenového magnetu k nákladu. Břemenový magnet je následně aktivován připojeným madlem.

První použití

Zdvihací soustavy lze používat pouze po jejich otestování bezpečnostním technikem a po vyloučení všech okolností, které by mohly negativně ovlivnit nosnost.



Před přesunem magnetu do blízkosti daného předmětu či jiných materiálů se ujistěte, že je břemenový magnet deaktivovaný. Jinak by mohlo dojít k prudkému přesunu předmětů k břemenovému magnetu.



Ujistěte se, že kontaktní plocha mezi magnetem a nákladem je čistá a rovná. Umístěte magnet co nejbližší těžišti zvedaného předmětu.



Ujistěte se, že se v plánované dráze pro přesun předmětu nenacházejí žádné překážky a že náklad může být přemístěn plynule a bez otřesů nebo nárazů.



Při stanovování nosnosti magnetu je kromě hmotnosti třeba brát v úvahu i následující faktory:

1. Rozměry zvedaného předmětu

- Pokud je zvedaný předmět příliš malý, pólové nástavce nebudou v dostatečném kontaktu s

materiálem a břemenový magnet nebude schopen přenést dostatečnou magnetickou sílu. Předmět musí mít alespoň takové rozměry, aby pokryl celou kontaktní plochu magnetu.

- U velkých předmětů je třeba sledovat, zda se neohybají, což by jinak mohlo vést k uvolnění nákladu z magnetu. Je důležité uvědomit si, že v důsledku ohnutí nákladu může vzniknout vzdychová mezera podél hran kontaktního povrchu, následkem čehož bude materiálem procházet méně magnetických siločar a nosnost se sníží.

2. Tloušťka materiálu

- U silnějších materiálů hraje podstatnou roli tloušťka, zatímco u materiálů tenčích je důležitá především magnetizovatelnost. Více informací najdete na typovém štítku připevněném na straně břemenového magnetu a v tabulce uvedené v této příručce.
- Pokud je materiál příliš tenký, materiálem prochází pouze část magnetických siločar břemenového magnetu, čímž se kapacita magnetu snižuje. Vzniká zde také riziko, že bude uchopeno více kusů najednou. Obecně platí, že břemenový magnet má největší nosnost tehdy, je-li tloušťka manipulovaného předmětu větší než šířka pólových nástavců.

3. Složení materiálu

- Nejsnáze se magnetizuje ryzí železo, přičemž každá příměs (např. proti korozi) negativně ovlivňuje magnetizovatelnost kovu. Nerezavějící ocel (např. RVS 304) přenáší magnetické siločáry stejně špatně jako vzduch, zatímco obsah uhlíku v surovém železe je tak vysoký, že magnetizovatelnost surového železa dosahuje pouze 50 % magnetizovatelnosti ocele 37.
- Proto pokud si nejste jistí, jaký druh materiálu budete zdvihat, zkontrolujte, zda je nosnost dostačující pro bezpečné zdvižení nákladu.

4. Zásady používání

- Pokud má být břemenový magnet umístěn na vlhký nebo mastný povrch, ujistěte se, že náklad nemůže sklouznout.
- Zdvihací povrchy magnetu a předmětu musí být čisté, rovné a nepoškozené.
- Zdvihací povrch musí zůstat v horizontální poloze. Zdvíhejte pouze předměty, uchopené

přímo nad jejich těžištěm.

- Pokud máte s používáním břemenového magnetu potíže, NEPOUŽÍVEJTE JEJ, ale obraťte se na společnost: Bakker Magnetics B.V.

Aktivace břemenového magnetu

1. Otočte madlem zprava doleva tak, aby bylo v horizontální poloze.
2. Tlačte na něj, dokud nepřekoná zarážku.
3. Břemenový magnet je nyní zajištěn a připraven zdvihat náklad.



Zkontrolujte, že madlo zůstává v pracovní poloze a nemůže se vrátit zpět.

Deaktivace břemenového magnetu

1. Přesuňte posuvné tlačítko na straně břemenového magnetu dozadu, proti tlaku pružiny.
2. Otočte madlem zleva doprava tak, aby dosáhlo krajní polohy.



Ujistěte se, že přesouvání předmětů nemůže sklouznout ani spadnout, když na něj přestane působit magnetická síla.

ÚDRŽBA

Permanentní břemenové magnety společnosti Bakker Magnetics B.V. byly navrženy tak, aby nevyžadovaly údržbu.

Upevňovací oko, spojení magnetu a ramena, pólové nástavce i zajišťovací mechanismus musejí být pravidelně kontrolovány.

Pravidelná kontrola

Břemenové magnety musí alespoň jednou ročně zkontrolovat kvalifikovaný specialista. V případě nutnosti je třeba provádět kontroly častěji.

Zvláštní kontroly

Po poškození nebo neobvyklé nehodě, která mohla ovlivnit nosnost, musí bezpečnostní technik zkontrolovat a otestovat zdvihací soustavu.



Rozebrání nebo oprava břemenového magnetu může způsobit změnu síly magnetického pole. Po rozebrání musí břemenový magnet vždy znovu otestovat kvalifikovaný specialista.



Opravy či úpravy konstrukce břemenového magnetu mohou provádět pouze osoby s písemnou autorizací a pověřením od společnosti Bakker Magnetics B.V.

PROHLÁŠENÍ O SHODĚ

Bakker Magnetics B.V.
Science Park Eindhoven 5502
5692 EL Son (Nizozemsko)

Na vlastní zodpovědnost prohlašujeme, že výrobek

Název: Permanentní břemenový magnet Baxx
Typ(y): BM 50.650 (125 kg);
BM 50.651 (250 kg);
BM 50.652 (500 kg);
BM 50.653 (1000 kg);
BM 50.654 (2000 kg)

jehož se toto prohlášení týká, splňuje následující normy:

NEN-EN-ISO 12100-1 2003 všeobecná bezpečnost zařízení
NEN-EN-ISO 12100-2 2003 všeobecná bezpečnost zařízení
NEN-EN 13155 2003 jeřáby a zdvihačí zařízení

v souladu se směrnicí EU pro strojová zařízení (98/37/EC).

21-12-2006, Son

Geert-Jan Bakker

ZÁRUČNÍ PODMÍNKY

Na toto zařízení se vztahují standardní záruční podmínky, které jsou uvedeny ve všeobecných podmínkách společnosti Bakker Magnetics B.V. Záruka je platná pouze tehdy, je-li magnet používán za standardních podmínek a v souladu s pokyny uvedenými v této příručce. Nezbytné opravy může provádět pouze společnost Bakker Magnetics B.V. nebo specialista vyškolený v údržbě magnetického zdvihačího zařízení, který má od společnosti Bakker Magnetics B.V. písemné svolení.

Záruka se vztahuje na neopotřebované součásti a platí 12 měsíců.

Záruka pozbývá platnosti v těchto případech:

1. Magnet byl upraven bez písemného souhlasu společnosti Bakker Magnetics B.V.
2. Břemenový magnet se stal nepoužitelným v důsledku neodborného zacházení.

Části, které se mohou opotřebit:

- Pólové nástavce
- Madlo
- Zajišťovací mechanismus

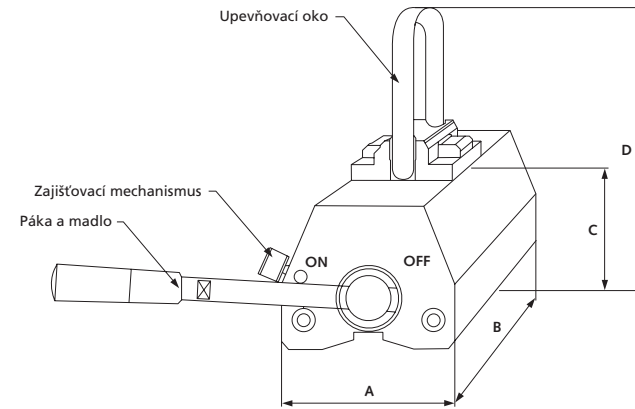

TECHNICKÉ ÚDAJE

	A [mm]	B [mm]	C [mm]	D [mm]	Hmotno st [kG]	Nosnost [kG] nominální
BAXX 125	60	93	69	150	3	125
BAXX 250	100	152	99	180	10	250
BAXX 500	120	246	99	220	20	500
BAXX 1000	145	305	125	246	40	1000
BAXX 2000	165	478	161	313	80	2000

SEZNAM NÁHRADNÍCH SOUČÁSTÍ A JEJICH ĀÍSĀLA

	Upevňovací oko	Páka a madlo	Zajišťovací mechanismus
BAXX 125	50.650/90	50650/91	50650/92
BAXX 250	50.650/90	50651/91	50650/92
BAXX 500	50652/90	50652/91	50650/92
BAXX 1000	50652/90	50653/91	50650/92
BAXX 2000	50654/90	50654/91	50650/92

BAXX 125				
Tažná síla [kg]	0 [mm]	0.1 [mm]	0.3 [mm]	0.5 [mm]
Ploché profil 60 [mm]	125	110	70	60
Ploché profil 20 [mm]	125	100	70	60
Ploché profil 15 [mm]	125	100	70	60
Ploché profil 10 [mm]	110	90	65	55
Ploché profil 5 [mm]	55	50	45	40
Ploché profil 4 [mm]	40	40	35	30
Kruhový průřez 180 [mm]	x	x	x	x
Kruhový průřez 60 [mm]	60	50	45	35

BAXX 250				
Tažná síla [kg]	0 [mm]	0.1 [mm]	0.3 [mm]	0.5 [mm]
Ploché profil 60 [mm]	250	225	200	130
Ploché profil 20 [mm]	250	225	200	130
Ploché profil 15 [mm]	250	225	200	130
Ploché profil 10 [mm]	200	175	140	110
Ploché profil 5 [mm]	60	55	55	50
Ploché profil 4 [mm]	50	45	40	40
Kruhový průřez 180 [mm]	200	175	140	110
Kruhový průřez 60 [mm]	95	90	70	55

BAXX 500				
Tažná síla [kg]	0 [mm]	0.1 [mm]	0.3 [mm]	0.5 [mm]
Ploché profil 60 [mm]	500	500	325	260
Ploché profil 20 [mm]	500	400	310	240
Ploché profil 15 [mm]	350	300	275	225
Ploché profil 10 [mm]	275	225	200	170
Ploché profil 5 [mm]	70	65	60	60
Ploché profil 4 [mm]	55	55	50	45
Kruhový průřez 180 [mm]	350	350	320	235
Kruhový průřez 60 [mm]	175	165	150	120

BAXX 1000				
Tažná síla [kg]	0 [mm]	0.1 [mm]	0.3 [mm]	0.5 [mm]
Ploché profil 60 [mm]	1000	1000	900	800
Ploché profil 20 [mm]	700	700	600	450
Ploché profil 15 [mm]	575	575	400	325
Ploché profil 10 [mm]	400	400	300	275
Kruhový průřez 180 [mm]	700	700	600	550
Kruhový průřez 60 [mm]	250	250	225	200

BAXX 2000				
Tažná síla [kg]	0 [mm]	0.1 [mm]	0.3 [mm]	0.5 [mm]
Ploché profil 60 [mm]	2000	2000	1700	1200
Ploché profil 20 [mm]	1200	1200	1000	800
Ploché profil 15 [mm]	750	750	600	600
Kruhový průřez 180 [mm]	1200	1000	900	800

PREDHOVOR

Ďakujeme vám za zakúpenie permanentných neodýmových bremenových magnetov BAXX spoločnosti Bakker Magnetics B.V. Po prevzatí dodávky prosím skontrolujte, že bremenový magnet nie je poškodený a ubezpečte sa, že súčasťou dodávky je i návod a osvedčenie o skúške.

Nikdy nepoužívajte poškodený bremenový magnet! V prípade zistenia poškodenia kontaktujte vášho dodávateľa.

Tento návod na použitie je súčasťou výrobku a obsahuje všetky informácie potrebné na optimálne a bezpečné používanie bremenového magnetu. Zabezpečte preto, aby bol návod počas celej doby životnosti bremenového magnetu vždy k dispozícii.

Vždy presne dodržiavajte pokyny a rady uvedené v návode, zaistíte tak bezpečné používanie výrobku a jeho dlhú životnosť.

Osvedčenie o skúške tvorí samostatnú prílohu.



© Copyright:

Všetky práva vyhradené. Žiadna časť tejto publikácie nesmie byť duplikovaná a/alebo zverejnená prostredníctvom tlače, fotokopírovania, mikrofilmu či akýmkoľvek iným spôsobom bez predchádzajúceho písomného súhlasu spoločnosti Bakker Magnetics B.V. Týka sa to i všetkých sprievodných obrázkov a ilustrácií. Hoci bola pri tvorbe tohto návodu vynaložená maximálna opatrnosť, zriekame sa zodpovednosti za akékoľvek škody, ktoré by mohli vzniknúť v dôsledku možných chýb či nedostatkov návodu.

BEZPEČNOSŤ

Permanentné bremenové magnety dodávané spoločnosťou Bakker Magnetics B.V. spĺňajú všetky zákonom stanovené bezpečnostné požiadavky.

Tento návod je neoddeliteľnou súčasťou výrobku, a preto ho musí mať osoba pracujúca s magnetom vždy k dispozícii. Zabezpečte, aby bol obsluhý personál určený na prácu s magnetom vopred oboznámený s obsahom tohto návodu a aby mu dokonale porozumel.



Používanie zariadení určených na dvíhanie bremien v sebe vždy zahŕňa určité riziko. Pred samotným zdvíhaním bremena je preto vždy potrebné vziať do úvahy možné nebezpečenstvo.

Nehody spojené so zdvíhaním bremien často vedú k vážnym zraneniam, preto je pri akejkolvek kontrole a údržbe výrobku vždy potrebné dodržiavať nasledovné bezpečnostné opatrenia a pokyny:

Bezpečnostné opatrenia a zvláštne pokyny

- Údržba bremenového magnetu sa vždy musí vykonávať v súlade s pokynmi uvedenými v tomto návode.
- S nadvihnutým bremenom nikdy nemanipulujte v blízkosti iných osôb.
- Ubezpečte sa, že sa pod nadvihnutým bremenom nenachádzajú žiadne osoby.
- Nikdy nenechávajte nadvihnuté bremeno bez dozoru.
- Nikdy nedovoľte, aby bremenový magnet obsluhovala nepoučená osoba.
- Nikdy nedvíhajte viac bremien naraz.
- Uistite sa, že celková nosnosť bremenového systému je dostatočná na zdvihnutie bremena i bremenového magnetu.
- Bremenový magnet nikdy nepoužívajte na zdvíhanie osôb.
- Magnet v maximálnej možnej miere chráňte pred vlhkosťou a prachom.
- Magnet nikdy nevystavujte teplotám nižším než 0 °C alebo vyšším než 60 °C.
- Elektronické zariadenia (napr. kardiostimulátory, pomôcky pre sluchovo postihnutých, počítače, monitory) a magnetické zariadenia na ukladanie dát (napr. kreditné karty či magnet. pásky) môžu

podliehať vplyvu magnetických polí alebo byť nimi poškodené. Podobné zariadenia sa musia nachádzať v dostatočnej vzdialenosti od bremenových magnetov.

POUŽÍVANIE A OBSLUHA

Bremenový magnet používajte len na účely, na ktoré je určený!

Permanentné bremenové magnety spoločnosti Bakker Magnetics B.V. sa používajú na dvíhanie ocelových nákladov. Permanentné bremenové magnety sú obzvlášť vhodné na manipuláciu s bremenami, ktoré sú príliš veľké alebo ťažké na ručné dvíhanie. Na tento účel je permanentný bremenový magnet pripojený príslušnými spojkami k zdviháku. Zdvihák sa používa na priblíženie magnetu k bremenu. Magnet sa potom aktivuje pripojenou rukoväťou.

Prvé použitie

Bremenové systémy sa môžu používať len po otestovaní a schválení bezpečnostným technikom a po vylúčení všetkých okolností, ktoré by mohli negatívne ovplyvniť ich nosnosť.



Pred priblížením bremenového magnetu k bremenu určenému na dvíhanie sa ubezpečte, že je magnet deaktivovaný. V opačnom prípade hrozí nebezpečenstvo prudkého priblíženia bremena k magnetu.



Dbajte na to, aby bola kontaktná plocha medzi magnetom a bremenom hladká a čistá. Umiestnite magnet čo najbližšie k ťažisku nadvihovaného bremena.



Uistite sa, že sa v dráhe určenej na presun bremena nenachádzajú žiadne prekážky, a že presun bremena bude plynulý a bez otrasov.



Pri stanovovaní kapacity nosnosti magnetu je nutné okrem samotnej hmotnosti vziať do úvahy nasledovné faktory:

1. Rozmery nadvihovaného predmetu

- Ak je nadvihovaný predmet príliš malý, pólové

nadstavce nebudú mať dostatočný kontakt s materiálom a bremenový magnet nebude schopný pôsobiť na bremeno dostatočnou magnetickou silou. Bremeno musí svojimi rozmermi pokryť celú kontaktnú plochu magnetu.

- Pri manipulácii s rozmernejšími predmetmi je potrebné skontrolovať, či sa takéto predmety neohýbajú. To by mohlo spôsobiť nechcené uvoľnenie od magnetu. Je potrebné si uvedomiť, že prípadné ohýbanie nadvihovaného predmetu môže spôsobiť vzduchové medzery na kontaktnom povrchu, čím sa zníži počet magnetických siločiar pôsobiacich na zdvíhaný predmet a tým sa zníži celková nosnosť magnetu.

2. Hrúbka materiálu

- Pri zdvíhaní hrubších materiálov hrá dôležitú úlohu hmotnosť, zatiaľ čo pri zdvíhaní tenších materiálov je dôležitejšia schopnosť magnetizácie. Ďalšie informácie nájdete uvedené na typovom štítku na bočnej strane bremenového magnetu a tabuľke v tomto návode.
- Ak je materiál príliš tenký, pôsobí naň len malá časť magnetických siločiar, čím sa opäť znižuje celková nosnosť magnetu. Vzniká tu tiež riziko nechceného zdvihnutia viacerých kusov materiálu. Všeobecným pravidlom je, že bremenový magnet má najvyššiu nosnosť, keď je hrúbka zdvíhaného materiálu väčšia ako šírka pólových nadstavcov.

3. Zloženie materiálu

- Najjednoduchšie sa zmagnetizuje čisté železo bez prímies, každá prímies (napr. antikorózna) má na magnetizovateľnosť kovu nepriaznivý vplyv. Nehrdzavejúca oceľ (napr. RVS 304) je materiálom prenášajúcim magnetické siločiar rovnako slabo ako vzduch, zatiaľ čo obsah uhlíka v surovom železe je natoľko vysoký, že jeho magnetizovateľnosť dosahuje len 50 % magnetizovateľnosti ocele 37.
- Ak si teda nie ste istí, aký druh materiálu budete zdvíhať, vždy vopred skontrolujte, či bude nosnosť magnetu postačujúcou na zdvihnutie bremena bez rizika.

4. Podmienky používania výrobku

- Ak má byť bremenový magnet umiestnený na

vlhký alebo mastný povrch, uistite sa, že bremeno nemôže vyklznuť.

- Zdvihový povrch bremenového magnetu a zdvíhaného predmetu musí byť čistý, rovný a nepoškodený.
- Zdvihový povrch sa musí nachádzať v horizontálnej polohe. Predmety zdvíhajte len po ich uchopení nad ťažiskom.
- V prípade výskytu akýchkoľvek problémov s použitím magnetu SA POUŽITIU MAGNETU VYHNITE a kontaktujte: Bakker Magnetics B.V.

Aktivácia bremenového magnetu

1. Otočte rukoväťou sprava doľava tak, aby sa nachádzala v horizontálnej polohe.
2. Tlačte na ňu, kým sa bezpečne nepresunie za zarážku.
3. Bremenový magnet je teraz zaistený a pripravený na dvíhanie bremien.



Skontrolujte, že sa rukoväť nachádza v pracovnej polohe a nemôže sa z nej uvoľniť.

Deaktivácia bremenového magnetu

1. Posuvné tlačidlo na boku bremenového magnetu zatlačte dozadu, proti tlaku pružiny.
2. Preklopte rukoväť sprava doľava, kým nezastane v krajnej polohe.



Uistite sa, že nadvihovaný predmet nemôže vyklznuť ani spadnúť, keď sa prestane pôsobiť magnetická sila.

ÚDRŽBA

Permanentné bremenové magnety spoločnosti Bakker Magnetics B.V. si nevyžadujú žiadnu špeciálnu údržbu.

Nutnosti pravidelnej kontroly podliehajú: upevňovacie oko, spojka medzi magnetom a zdvíhákom, pólové nadstavce a zaistovacie mechanizmus.

Pravidelná kontrola

Bremenové magnety musí aspoň raz do roka skontrolovať na to oprávnený špecializovaný technik. Častejšie prehliadky zariadenia sa vykonávajú podľa potreby.

Špeciálne kontroly



Po poškodení alebo nehode, ktoré by mohli negatívne ovplyvniť nosnosť magnetu, musí bezpečnostný technik skontrolovať a otestovať bremenný systém.



Rozoberanie alebo oprava bremenného magnetu môžu mať za následok zmeny v magnetickej príťažlivosti. Po každom rozobratí je nutné bremenný magnet znovu otestovať špecializovaným bezpečnostným technikom.

Opravy alebo úpravy konštrukcie bremenného magnetu môžu vykonávať len osoby s písomným poverením od spoločnosti Bakker Magnetics B.V.

ZÁRUČNÉ PODMIENKY

Na toto zariadenie sa vzťahujú štandardné záručné podmienky uvedené vo všeobecných podmienkach spoločnosti Bakker Magnetics B.V. Záruka je platná len vtedy, ak sa magnet používa v bežných podmienkach a v súlade s pokynmi uvedenými v tomto návode. Všetky nevyhnutné opravy môže vykonávať len spoločnosť Bakker Magnetics B.V. alebo technik špeciálne vyškolený pre oblasť údržby magnetických bremenných zariadení, ktorý vlastní písomný súhlas spoločnosti Bakker Magnetics B.V.

Záruka sa vzťahuje na neopotrebované súčasti zariadenia a jej platnosť trvá 12 mesiacov.

Záruka stráca platnosť v nasledujúcich prípadoch:

1. Magnet bol upravený bez predchádzajúceho písomného súhlasu spoločnosti Bakker Magnetics B.V.
2. Bremenný magnet sa stal nepoužiteľným v dôsledku nesprávneho zaobchádzania.

Súčasti zariadenia podliehajúce opotrebovaniu:

- Pólové nadstavce
- Rukoväť
- Zaisťovací mechanizmus

PREHLÁSENIE O ZHODE

Bakker Magnetics B.V.
Science Park Eindhoven 5502
5692 EL Son (Holandsko)

Prehlasujeme na vlastnú zodpovednosť, že výrobok

Názov : Permanentný bremenný magnet Baxx
typu : BM 50.650 (125 kg);
BM 50.651 (250 kg);
BM 50.652 (500 kg);
BM 50.653 (1000 kg);
BM 50.654 (2000 kg)

na ktorý sa toto prehlásenie vzťahuje, spĺňa nasledovné normy:

NEN-EN-ISO 12100-1 2003 – všeobecné bezpečnostné normy
NEN-EN-ISO 12100-2 2003 – všeobecné bezpečnostné normy
NEN-EN 13155 2003 – žeriavy a bremenné zariadenia

v súlade so smernicou EÚ o strojných zariadeniach (98/37/EC)

21-12-2006, Son

Geert-Jan Bakker

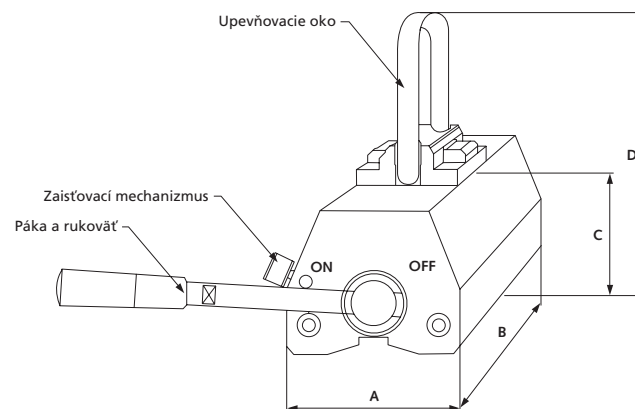

TEKNISET TIEDOT

	A [mm]	B [mm]	C [mm]	D [mm]	Hmotnosť [kg]	Nosnosť [kg] menovitá
BAXX 125	60	93	69	150	3	125
BAXX 250	100	152	99	180	10	250
BAXX 500	120	246	99	220	20	500
BAXX 1000	145	305	125	246	40	1000
BAXX 2000	165	478	161	313	80	2000

LUETTELO VARAOSISTA JA VARAOSANUMEROISTA

	Upevňovacie oko	Páka a rukoväť	Zaisťovací mechanizmus
BAXX 125	50.650/90	50650/91	50650/92
BAXX 250	50.650/90	50651/91	50650/92
BAXX 500	50652/90	50652/91	50650/92
BAXX 1000	50652/90	50653/91	50650/92
BAXX 2000	50654/90	50654/91	50650/92

