

**NGI HYGIENIC COMPONENTS ER VERDENS FØRENDE
PRODUCENT AF CERTIFICEREDE INDUSTRIELLE
HYGIEJNEKOMPONENTER**

**VI UDVIKLER OG INNOVERER KONTINUERLIGT
VORES PRODUKTER OG KONCEPTER FOR AT KUNNE
OPFYLDE VORES KUNDERS KRAV.**

DINE SPECIFIKKE MARKEDSKONSULENTER

NGI er vokset til at blive den globale
markedsleder inden for hygiejnekomponenter
takket være vores konstante fokus på
kundernes virksomhed og behov.

Vores omfattende indsigt i de
forskellige sektorer inden for
maskinfremstilling og fødevarer-
forbearbejdningsindustrien
gør os til en værdiskabende
partner med fokus på rådgivning
og vidensdeling.

I dag er NGI repræsenteret i mere
end 50 lande og vokser hurtigt.
Som NGI-kunde vil du altid
kunne tale med en landespecifik
konsulent med lokale sprog-
færdigheder.

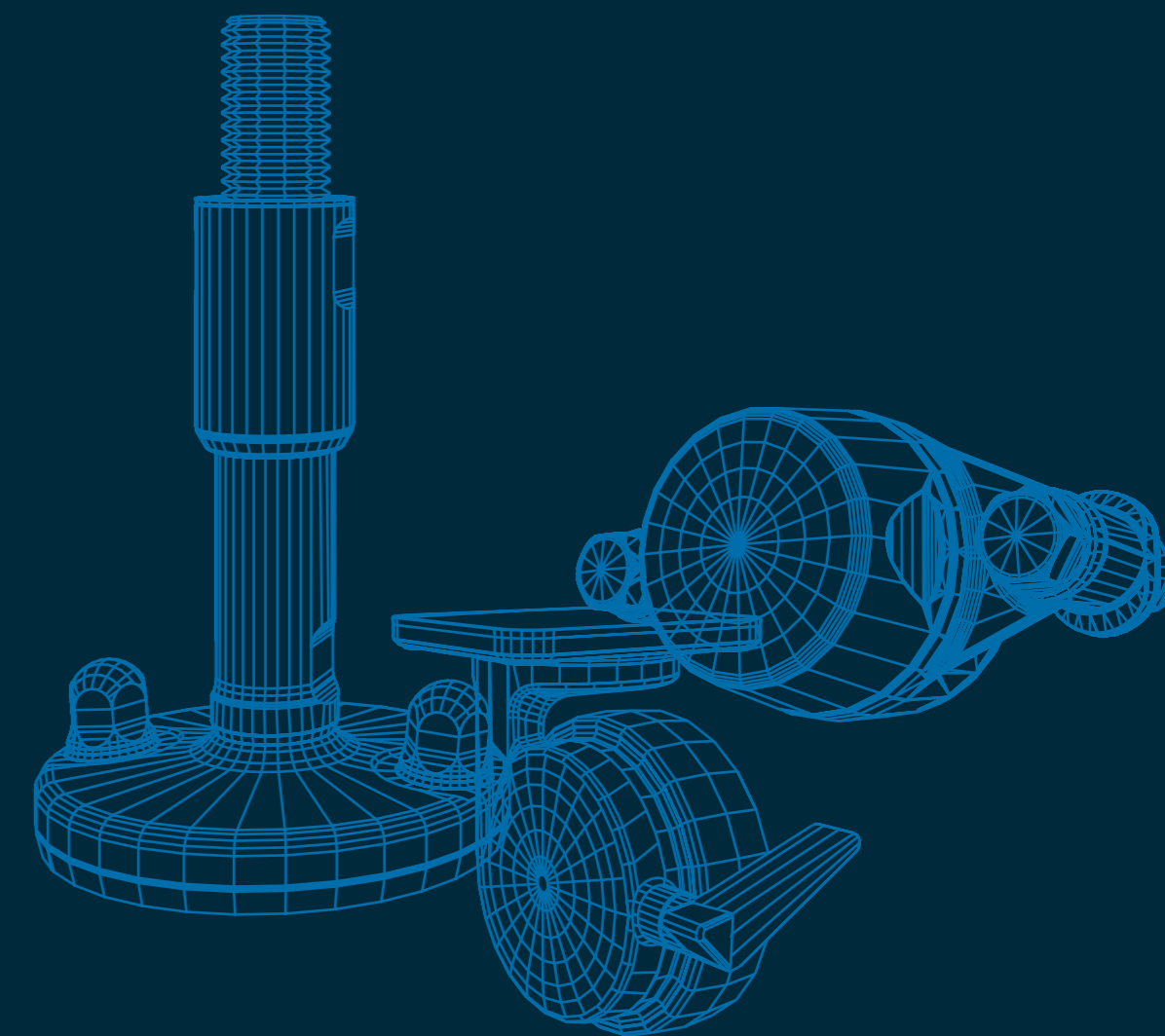

HYGIENIC COMPONENTS

**NGI DENMARK
(MAIN OFFICE)**
NGI A/S
Virkelyst 5
DK-9400 Nørresundby
Denmark
www.ngi-global.com

Phone: +45 98 17 45 00
E-mail: ngi@ngi.dk

NGI USA
805 Satellite Blvd
Suwanee, GA 30024
USA

Phone: + 1 (646) 201 9410

NGI ITALY
Via Guglielmo Jervis 4
10015 IVREA TO
Italy

Phone: +39 0775 68 70 10

NGI SPAIN
Rambla Catalunya 81, 5-4
08008 Barcelona
Spain

Phone: +34 661 27 95 04



CERTIFICERET HYGIEJNISK

LEJEHUSE



Plug&Play-installation



Forbedret fødevarerikkerhed



Et komplet hygiejnisk design minimerer risikoen for tværkontaminering



Reducerer energiforbruget, minimerer vandforbruget og minimerer brugen af rengøringsmidler

HYGIEJNISCHE HJUL



Forbedret fødevarerikkerhed



Et komplet hygiejnisk design minimerer risikoen for tværkontaminering



Plug&Play-installation



Minimerer vandforbruget og brug af rengøringsmidler



MASKINSKO



Reducerer drifts- og vedligeholdelsesomkostninger



Et komplet hygiejnisk design minimerer risikoen for tværkontaminering



Plug&Play-installation



Forbedret fødevarerikkerhed



CERTIFICERET
HYGIEJNISK



MINIMERET
RENGØRINGSTID



MINIMERET
VANDFORBRUG

NGI ER VERDENS FØRENDE PRODUCENT AF HYGIEJNISCHE KOMPONENTER

STANDARD MASKINSKO MED FULDT GEVIND

Det optimale standard valg til maskiner og udstyr i forskellige produktionsmiljøer.

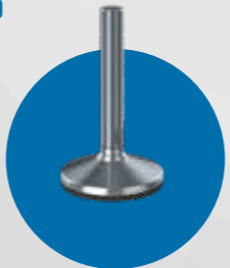

MASSIVE MASKINSKO MED FULDT GEVIND

Det optimale standard valg til tungt maskineri og udstyr i forskellige produktionsmiljøer.

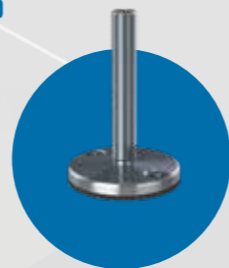

PLAST- OG GUMMIMASKINSKO MED FULDT GEVIND

Den optimale plastsko med synligt gevind til let og mellemtungt maskineri og udstyr i forskellige produktionsmiljøer.

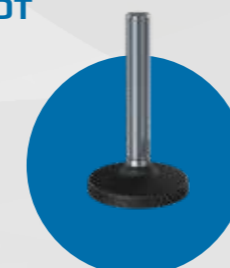

VEJECELLE MASKINSKO

De eneste hygiejniske vejecelle maskinsko i verden med indbygget standard vejecelle, der er sikret, styret og beskyttet inde i skoene.

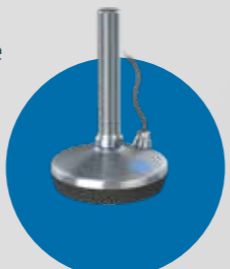

SEISMISKE MASKINSKO

De eneste hygiejniske seismiske maskinsko i verden, der er designet og beregnet iht. den internationale newzealandske seismiske standard.



HJUL

De eneste hjul i verden med hygiejniske højdejusterbare spindler til brug i sanitære produktionsmiljøer.



TANKTÆER

Den eneste hygiejniske tanktå i verden med forsegling mellem svejsemuffe og spindel.



TILBEHØR

Ud over levering af standardtilbehør kan vi også levere kundetilpasset tilbehør og certificerede hygiejniske bolte og møtrikker.



TAK FOR DIN INTERESSE
SE MERE PÅ WWW.NGI-GLOBAL.COM

WHY NGI?

- NGI tilbyder flere typer af hygiejniske komponenter af høj kvalitet til konkurrencedygtige priser
- Ingen minimumsmængder på bestillinger
- Intet maskinsko-projekt er er umuligt for NGI
- Indgående bestillinger pakkes og afsendes samme dag
- Hurtig ordrebekræftelse (indenfor 24 timer)
- Maksimalt 12 timers svartid på kundeforespørgsler
- Levering over hele verden indenfor 1 - 6 dage
- Valgfri ekspreslevering (næste dag)
- Track & trace på alle forsendelser

1-4 DAGES
LEVERING I
SKANDINAVIAN

4-6 DAGES LEVERING
I RESTEN AF
VERDEN

NGI®
HYGIENIC COMPONENTS