

MULTI LØFTERE

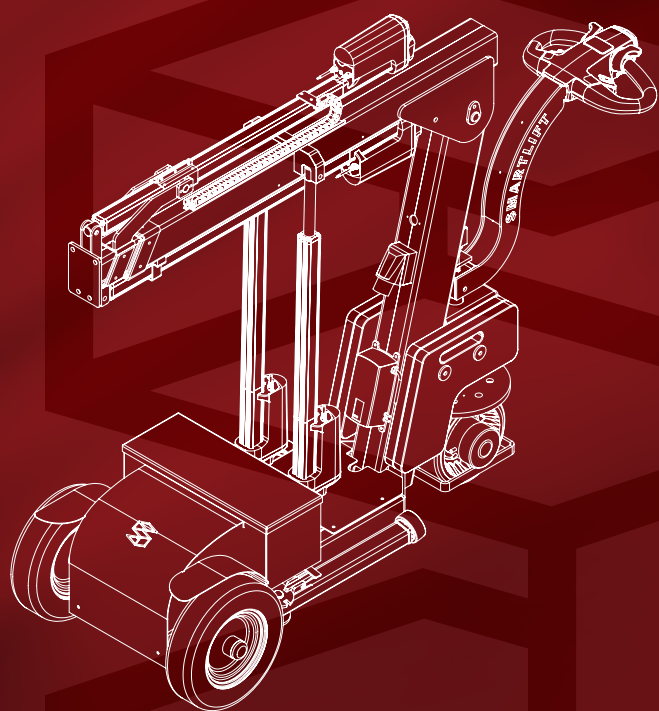

Smartlift Multiløftere – til fleksible løft

Smartlift Multiløftere er en serie af selvkørende, elektriske løftere, ideelle til industrien, intern logistiske opgaver og trange rum. Serien er bygget på en fleksibel platform, der effektivt gør det muligt at løfte, stable og flytte mange forskellige materialer. Løfterne er udstyret med et fleksibelt system til let skift af værktøj, så du hurtigt kan gå fra én opgave til den næste. Samtidig optimerer du produktiviteten i miljøer, hvor pladsen er trang.



SMARTLIFT



Smartlift Multiløftere

Løsninger til alle løfteopgaver

Smartlift Multiløftere er selvkørende løfteudstyr med stor fleksibilitet. Montér det værktøj, du har brug for til opgaven og skift tilbage igen på få sekunder. Løfterne er batteridrevne, de er ideelle, hvor pladsen er trang, eller ved ujævne overflader - og de kræver ikke et brugercertifikat.



STØRRE ARBEJDSOMRÅDE

Du udvider dit arbejdsområde, når du bruger en Smartlift - sammenlignet med traditionelle palleløftere - både horisontalt og vertikalt. Det kompakte design øger din rækkevidde, f.eks. når du skal nå længere ind på en dyb hylde, eller når du løfter elementer vandret op fra jorden; vertikalt kan du nå højere op end med standard løfteudstyr, når du løfter, flytter og stabler materialer.

KOMPAKT DESIGN

Smartlift har en kompakt størrelse og er smalle i bredden, hvilket gør det muligt at manøvrere, hvor pladsen er trang. At køre og betjene en Smartlift er intuitivt og føles let lige fra starten. Det brugervenlige håndtag til at styre hastigheden giver dig fuld kontrol over maskinen.

Kombinationen af den kompakte størrelse, stor rækkevidde horisontalt og i løftehøjden vertikalt er netop det, som kunderne sætter stor pris på - selvfølgelig sammen med minimal vedligehold og mange års levetid.



Partnercase:
IMS Handhabungstechnik GmbH

Ergonomisk løsning

Smartlift har i flere år haft et tæt samarbejde med IMS. IMS udvikler unikke løfte- og håndteringsløsninger til industrien.

Et af de seneste projekter var at finde en ergonomisk metode til at montere et maskinværktøj, der vejer 70 kg. IMS fandt den rette løsning ved hjælp af en SL 208, som er en meget kompakt og manøvreedygtig løfter, og med en magnet bliver værktøjet sikkert monteret.

Fordelen for kunden er, at én person let kan montere værktøjet, og løsningen opfylder operatørens krav til ergonomi - uden at gå på kompromis med hastighed og sikkerhed.



FLEKSIBEL PLATFORM

Smartlift Multiløfter-serien omfatter robuste modeller, der kan løfte op til 1.000 kg og en transportvogn, der kan løfte op til 1.300 kg. Hver løfter er designet med en lille venderadius, ideel til brug under trange forhold, hvor traditionelle gaffeltrucks ikke kan få adgang. Løfterne kan udstyres med forskellige værktøjer, der giver stor variation i deres funktionalitet, og de tilpasses let til en bred vifte af industrielle opgaver og miljøer.

FORBEDRET ARBEJDSMILJØ

Multiløftere giver et mere sikkert og sundere arbejdsmiljø, for uden tunge manuelle løft reduceres risikoen for forekomsten af arbejdsskader. Løfternes kompakte design og smidige manøvreedygtighed betyder, at de kan håndtere tunge løft med stor lethed - selv i meget trange rum. Maskinerne er batteridrevne, hvilket sikrer en jævn, emissionsfri drift og bidrager til et mere miljøvenligt og renere arbejdsmiljø.

ET SIKKERT VALG

Vi tilbyder skræddersyede løsninger, og vi udvikler og fremstiller specialværktøjer til løfterne i tæt samarbejde med dig. Så er du sikker på, at udstyret passer perfekt til dine specifikke behov. Vi kontrollerer hele forsyningskæden og garanterer hurtige svar på dine forespørgsler og support året rundt.



Vi sætter pris på Smartlifts entusiasme, hurtighed og viden.

- Dennis Angst, CEO
IMS Handhabungstechnik GmbH

HVORFOR VÆLGE SMARTLIFT

- Multifunktionsløftere
- Standard- og tilpassede værktøjer
- Hurtig skift af værktøj
- Øger din rækkevidde
- Kompakt og manøvreedygtig
- Minimal vedligeholdelse
- Sikker og nem at bruge
- Knowhow og god kundeservice
- Nul emission

Brancher

- Medico
- Fødevarerindustrien
- Bilindustrien
- Luftfartsindustrien
- Komponentfremstilling
- Kemisk industri





PRODUKTOVERSIGT

Smartlift Multiløftere er et **meget effektivt alternativ til gaffeltrucks**, når man optimerer driften i industrien.

Kørehastigheden kan justeres trinløst, og løftearmene kan flyttes med fjernbetjeningen og håndterer objekter med stor præcision. Løfteren er **ekstremt manøvreduktig** og derfor **velegnet til trange arbejdsrum**.



LØFTEKAPACITET
OP TIL 1000 KG



LØFTEHØJDE
OP TIL 435 CM



Tungere løft i et kompakt format

TEKNISKE SPECIFIKATIONER

	SLI 208	SLI 250	SLI 250 HLE
Løftekap. arm ind/ud	200 / 185 kg	250 / 130 kg	250 / 50 kg
Løftehøjde	230 cm	325 cm	410 cm
Udskud af arm	50 cm	90 cm	90+90 cm
Kip af åg	54° tilbage / 100° frem	56° tilbage / 62° frem	56° tilbage / 62° frem
Sideforskydning	-	-	-
Opladningstid	Op til 8 timer	Op til 10 timer	Op til 10 timer
Driftstid	Op til 10 timer	Op til 10 timer	Op til 10 timer
Bredde	72 cm	68 cm	68 cm
Egenvægt	460 kg	490 kg	550 kg

Smartlift er **det oplagte valg i miljøer, hvor pladsen er trang, eller der er svær adgang**. I modsætning til mere pladskrævende maskiner, kan Smartlift navigere i smalle gange og om skarpe hjørner uden besvær. Det **betyder sikker og præcis håndtering af sarte eller tunge materialer**, som kemikaliebeholdere og fødevaringredienser.

Den batteridrevne, emissionsfrie maskine forbedrer ikke kun arbejdssikkerheden, men bidrager også til et renere arbejdsmiljø.

Når du vælger en Smartlift Multiløfter eller Vacuumløfter handler det ikke kun om en opgradering af dit udstyr;

Løsningen **forbedrer effektiviteten** og beskytter både produktkvalitet og medarbejdernes velbefindende. Alle løftemaskiner er udstyret med en fjernbetjening for præcis håndtering og er designet til at arbejde problemfrit på ujævne og skrånende overflader. Den meget lille venderadius giver løfteren en høj funktionalitet i komplekse miljøer.

Et par fordele:

- Kræver meget lidt arbejdsplads
- Betjenes uden et brugercertifikat
- Et godt alternativ til en gaffeltruck
- Fås med forskelligt tilbehør

TEKNISKE SPECIFIKATIONER, FORTSAT

	SLI 409	SLI 409 HLE	SLI 609 HLE	SLI 1009
Løftekap. arm ind/ud	430 / 350 kg	430 / 155 kg	600 / 250 kg	1000 / 400 kg
Løftehøjde	275 cm	325 cm	370 cm	435 cm
Udskud af arm	60 cm	60+60 cm	70+90 cm	83+83 cm
Kip af åg	53° tilbage / 131° frem	53° tilbage / 131° frem	34° tilbage / 98° frem	44° tilbage / 80° frem
Sideforskydning	10 cm	10 cm	10 cm	10 cm
Opladningstid	Op til 10 timer	Op til 10 timer	Op til 10 timer	Op til 8 timer
Driftstid	Op til 10 timer	Op til 10 timer	Op til 10 timer	Op til 10 timer
Bredde	82 cm	82 cm	83 cm	102 cm
Egenvægt	660 kg	680 kg	900 kg	1410 kg



ST 1300

LØFTER OP TIL 1300 KG

En robust og selvkørende transportvogn, som især er velegnet til lager og intern logistik. Trolleyen har en hydraulisk lift, der løfter sig op til 89 cm over jorden. Ladet kan hæves og fungere som praktisk arbejdsbord.

- Selvkørende elektrisk
- Indendørs og udendørs brug
- Kvalitets-kuglelejer sikrer lang levetid
- Uafhængige hjul
- Polypropylen dæk - punktfri
- Spændingsindikator på styret
- IP65 klassificeret (støv og fugtsikret)

TEKNISKE SPECIFIKATIONER

SWL / løftekapacitet	1300 kg
Lad dimensioner	188 x 70 cm / 268 x 70 cm
Lad højde	60-89 cm
Total længde	285 cm
Total transportlængde	210 cm
Hjulstand	143 cm
Forlængelse af styrepind	22 cm
Frihøjde	14 cm
Hæve / sænke lad	10 sek. / 8 sek.
Kørehastighed	Hævet lad = 1 km/t; sænket lad = 6 km/t
Driftstid	Cirka 8 timer
Venderadius	310 cm
Egenvægt	450 kg



LØFTEKAPACITET
1300 KG



LØFTEHØJDE
89 CM



Kan løftes af en gaffeltruck



ST 1300 Trolley har et styrehåndtag, der gør det nemt at manøvrere.

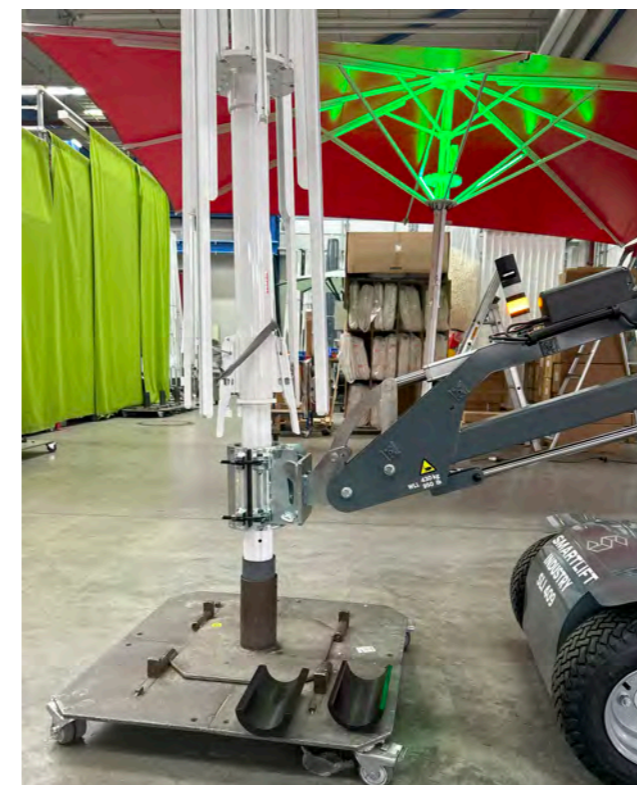

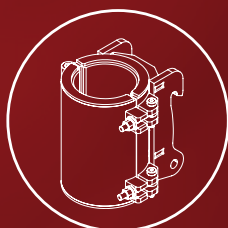

Parasol-flytter

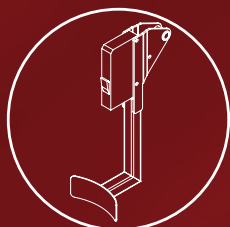

Tøndegriber

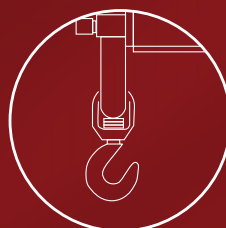

Løftekrog

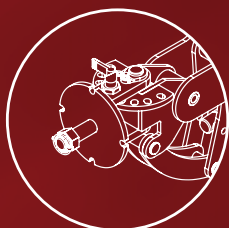

Drejeværktøj

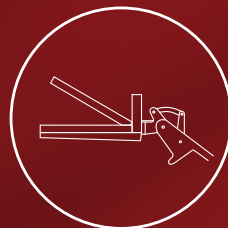
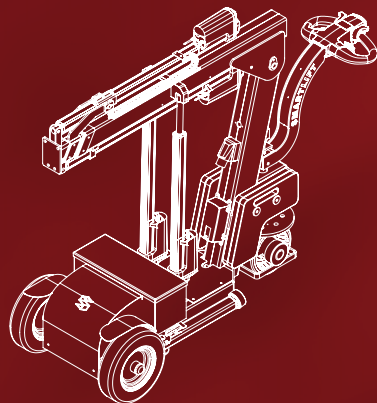

Pallegafler



Dit værktøj

Løfte
Samle op
Køre
Rotere
Gribe
Kippe
Dreje
Placere
Montere
Hælde



SMARTLIFT

N.A. Christensensvej 39
DK - 7900 Nykøbing Mors
Denmark

T +45 97 72 29 11
E smart@smartlift.com
W smartlift.com