

3NINE RIX - OLJESKIMMERN BASERAD PÅ SKRUVTEKNIK SOM ENDAST AVSKILJER LÄCKOLJAN

SKRUVBASERAD OLJESKIMMER

Läckolja är en av de främsta orsakerna till försämrad kvalitet på skärvätskor. Dessutom bidrar den till ökat slitage på verktygen, försämrad ytfinish och inte minst till försämrade maskintoleranser. Om man inte avskiljer läckoljan behöver man kontinuerligt byta ut skärvätskan, något som i längden blir mycket kostsamt. Läckolja bidrar även till bakterietillväxt i skärvätskan. När bakterierna sedan sprids i luften kan de ge upphov till allergiska reaktioner samt sprida en obehaglig doft.

Det finns en rad olika tekniker för att ta hand om läckolja exempelvis bandskimmer, skivskimmer, slangskimmer med flera. Dessa tekniker ger ofta en otillfredställande avskiljning då de antingen separerar för liten andel av läckoljan alternativt tar med sig en alltför stor mängd av skärvätskan. Den nya skrubaserade oljeskimmern är en patenterad lösning som tillverkas av företaget RIX i Japan och som 3nine representerar i Europa sedan 2016. Tekniken utnyttjar skillnaden i viskositet mellan olja och skärvätska, där oljan som har högre viskositet än skärvätskan fastnar på en roterande skruvanordning och sedan avskiljs. Tack vare dess låga underhållskostnader och höga effektivitet har den patenterade skrubskimmern numera blivit standard på japanska fabriker.

HÖGEFFEKTIV AVSKILJNING

Resultat från jämförande tester visar att den skrubaserade oljeskimmern avskiljer mer än dubbelt så mycket olja som en traditionell bandskimmer. Medan den skrubaserade oljeskimmern avskiljer 1,7 liter läckolja, är resultatet för en bandskimmer endast 0,65 liter på samma tid. Till skillnad från andra teknologier som den traditionella bandskimmern, avskiljer den skrubaserade oljeskimmern praktiskt taget all läckolja och tar i stort sett inte bort någon skärvätska alls.

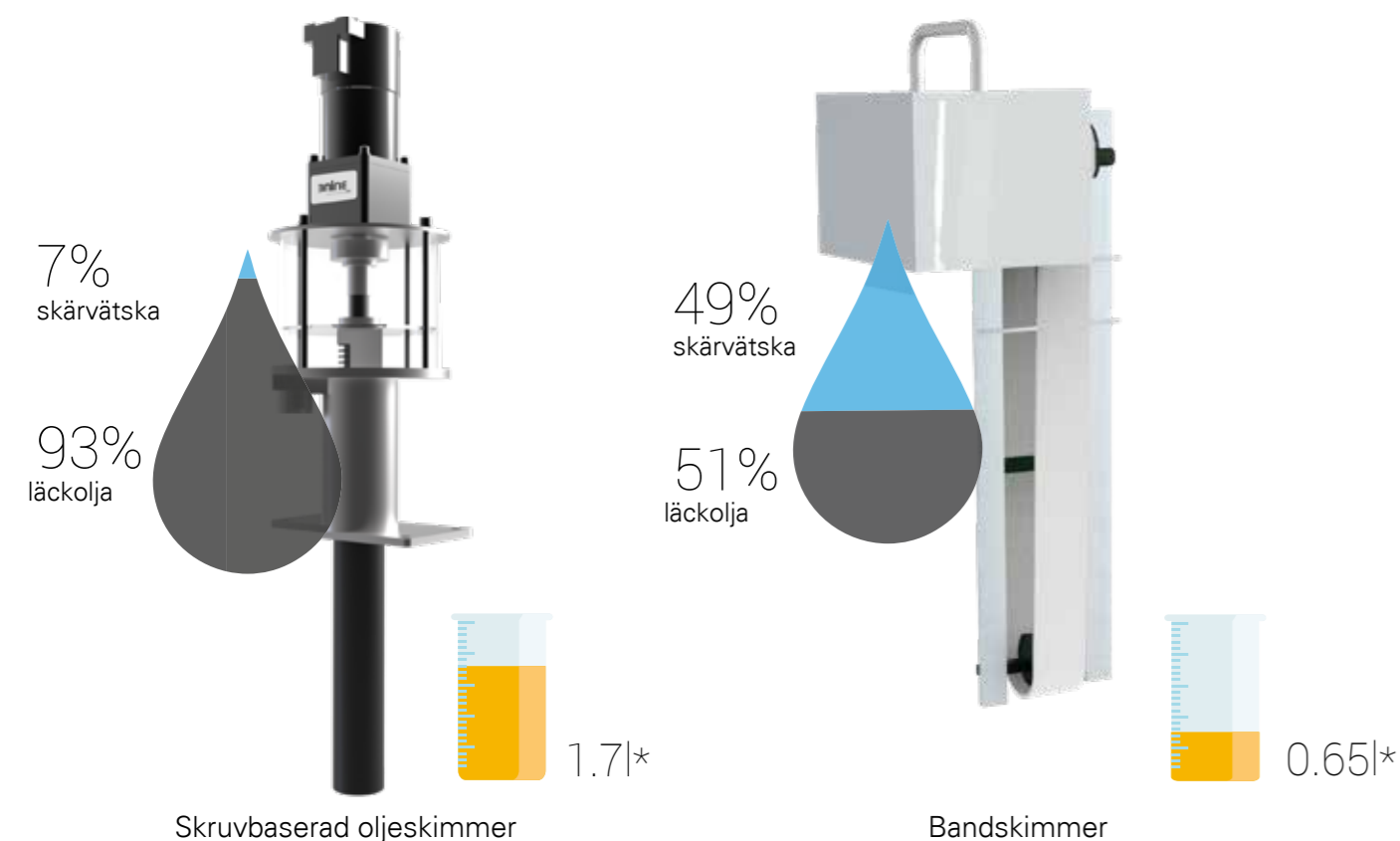

* Resultat från tester gjorda hos en av världens största biltillverkare under en 6 timmars testperiod.

FUNKTIONSPRINCIP SLS OLJESKIMMER

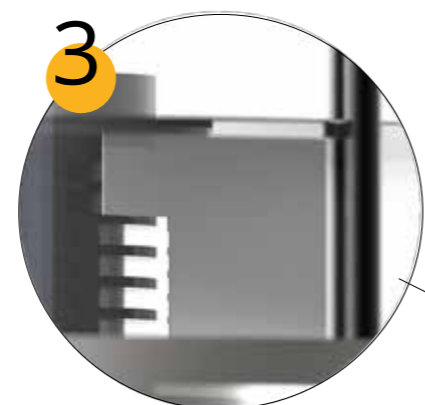

En roterande metallbricka som är fäst vid skruvanordningen öser kontinuerligt ut läckoljan.

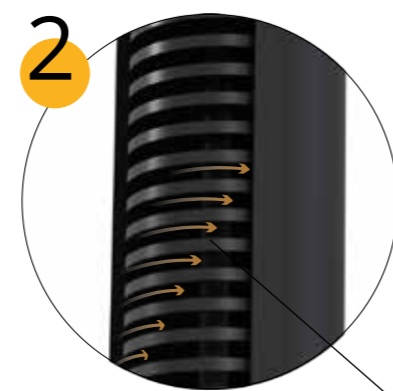

Oljan följer sedan med skruven upp och avskiljs.

1

Läckoljan har en högre viskositet än skärvätskan och kommer att ansamlas som ett skikt på ytan. Det finns inget behov för exakt justering, så länge som skruven förblir under ytan kommer läckoljan att fastna i gängorna på skruven.

FÖRDELAR

- Hög separering av läckolja
- Minimal skärvätskeförlust
- Förlängd livslängd på skärvätskan
- Låg elförbrukning
- Låga underhållskostnader
- Kompakt design
- Inga justeringar behövs

LÅGT UNDERHÅLLSBEHOV GER LÅG DRIFTSKOSTNAD

Med den skrubaserade oljeskimmern blir underhållsbehovet mycket litet. Endast 0,5 till 1 timme/år krävs (vilket inkluderar tömning av behållaren för läckolja). Jämför detta med traditionella lösningar där man kontinuerligt behöver rengöra sedimenteringstankarna från slam som ansamlats, vilket gör att underhållsbehovet överstiger 8 timmar per maskin och år.

Jämförelse	Traditionell bandskimmer	3nine RIX oljeskimmer
Övervakning och kontroll av remsa	1 timme / år	Inget!
Övervakning och kontroll av skraper	1 timme / år	Inget!
Rengörning av tank	1 timme / år	Inget!
Rengörning av oljeskimmer		0,5 timme / år

UTRYMMESBESPARANDE

Den skrubaserade oljeskimmern tar ytterst lite plats i anspråk och är dessutom mycket enkel att montera. Jämfört med exempelvis en bandskimmer sparar man drygt 40% yta.

SYSTEMEN SLS OCH MOS

Båda systemen ger dig fördelarna med att endast separera ut läckoljan samt att förlänga livslängden på din skärvätska.

SLS (Skrubskimmer) för standardapplikationer

- Olja med hög viskositet transporteras upp med en roterande skruv (850ml/h).
- Skärvätska som har lägre viskositet flödar nedåt.

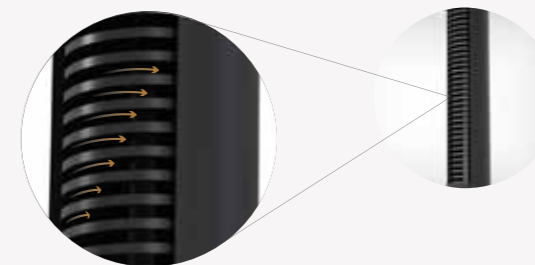

MOS (Spiralskimmer) för applikationer med hög andel fasta partiklar

- Olja transporteras upp av en spiral som är fäst på en roterande axel (100ml/h).
- De fasta partiklarna faller ned tillsammans med skärvätskan.

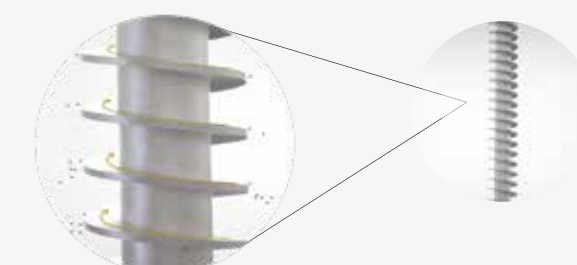

SPECIFIKATIONER OCH DIMENSIONER

Spiraltyp: MOS- -
 Skruvtyp: SLS- SB-
 Djup (A):

Dimensionsritning för SLS oljeskimmer

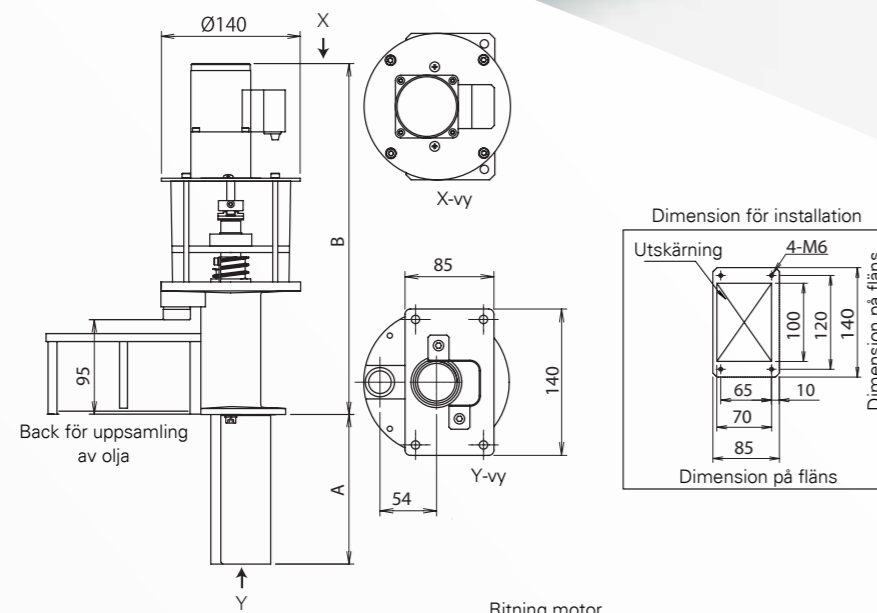

Dimension A	Symbol
150mm	150
200mm	200
300mm	300

Motor: _____

Specifikation	Symbol
Induktionsmotor, 3-fas, 200V med terminalbox	BT
Induktionsmotor, 3-fas, 380V/400V/415V med terminalbox	HV
Induktionsmotor, 1-fas, 220V/230V med terminalbox	SP220V

Motor: _____

Specifikation	Symbol
Induktionsmotor, 3-fas, 200V med terminalbox	G3P-200V-BT
Induktionsmotor, 3-fas, 380V/400V/415V med terminalbox	G3P-380V
Induktionsmotor, 1-fas, 220V/230V, med terminalbox	G1P-220V

(Alla oljeskimmers levereras utan kabel)

Ritning motor

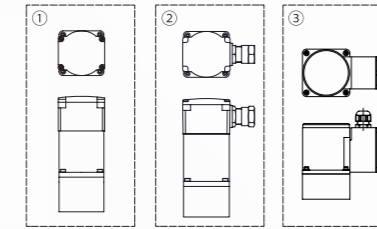

(Höjdtolerans A och B: ± 5mm)

Modell	Dimension (mm)		Ritning motor	Vikt (kg)	Kapacitet (ml/hr)
	A	B			
SLS-150SB-BT*	150	392	①	3.7	850**
SLS-150SB-SP220V*			②		
SLS-150SB-HV*			③		
SLS-200SB-BT	200	392	①	3.8	
SLS-200SB-SP220V			②		
SLS-200SB-HV			③		
SLS-300SB-BT	300	392	①	4.3	
SLS-300SB-SP220V			②		
SLS-300SB-HV			③		
SLS-300SB-HV	389	389	③	5.3	

Modell	Dimension (mm)		Ritning motor	Vikt (kg)	Kapacitet (ml/hr)
	A	B			
MOS-150-G3P-200V-BT*	150	390	①	4.0	100**
MOS-150-G1P-220V*			②		
MOS-150-G3P-380V*			③		
MOS-200-G3P-200V-BT	200	390	①	4.1	
MOS-200-G1P-220V			②		
MOS-200-G3P-380V			③		
MOS-300-G3P-200V-BT	300	390	①	4.2	
MOS-300-G1P-220V			②		
MOS-300-G3P-380V			③		
MOS-300-G3P-380V	389	389	③	5.2	

* OBS! Notera att 150mm modellerna endast säljs i Japan. Om intresse finns går det att beställa ifrån Japan.
 ** Beroende på mängden oljan och dess viskositet.

Med förbehåll för tekniska ändringar.

3nine AB SVERIGE (HK)
 P.O. Box 1163
 SE - 131 27 Nacka Strand
 Besöksadress:
 Cylindervägen 12
 Tel: +46 (0)8 601 35 40
 Fax: +46 (0)8 601 35 41
 info@3nine.com
 www.3nine.se

3nine GmbH TYSKLAND
 Geheimrat-Hummel-Platz 4
 DE - 65239 Hochheim/Main
 Tel: +49 6146-83 77 99-0
 Fax: +49 6146-83 99-39
 info@3nine.de
 www.3nine.de

3nine FRANKRIKE
 Jérôme Ludwikowski, Sales Manager
 Tel: +33 6 74 64 82 95
 info@3nine.fr
 www.3nine.fr

3nine USA Inc.
 P.O. Box 1046
 4768 Hwy 123, South
 San Marcos, TX 78666
 Tel: +1 512 667 6146
 Fax: +1 512 355 4150
 salesNA@3nine.com
 www.3nine.com

Rix är ett japanskt företag med huvudkontor i Fukoka som utvecklar främst rotationskopplingar och oljeskimmers. 2016 etablerade 3nine och RIX ett samarbete för försäljning av oljeskimmers i Europa under det gemensamma namnet 3nine RIX Oil Skimmer.

3nine RIX SKRUVBASERAD OLJESKIMMER

GÖR ATT SKÄRVÄTSKA OCH
VERKTYG HÅLLER LÄNGE

- MINIMALT UNDERHÅLLSBEHOV
- MINIMAL SKÄRVÄTSKEFÖRLUST
- LÅG DRIFTSKOSTNAD
- KOMPAKT DESIGN

