



FOGO GENERATORER



BENZINGENERATORER



DIESELGENERATORER



MOTORPUMPER

← **STORT** udvalg til alle formål →

FOGO INVERTER BENZINGENERATORER 230 VOLT / 50 HZ

FOLKE - LARSEN



FORDELE

- Til arbejde.
- Til hjemmet.
- Outdoor/fritid.
- IP 23.
- Stabil frekvens 50 Hz.
- Inverter teknologi.
- Stabil volt +/-1%.
- Lavt THD niveau <=3%.
- Super lydsvag 90 Lwa dB(A).
- Med RATO motor.
- Med snor-startsystem.
- Lav vægt.
- Brændstofsparsystem.
- Muligt at parallelfbinde.
- Batterilader.



F2001IS

Varenr. 59120



F3001IS

Varenr. 59130



PARALLELKIT

F2001IS/F3001IS
F4001ISE

Varenr. 59931
Varenr. 59932



F4001ISE

Varenr. 59140



MOTOROLIE

1 ltr. Havoline 5W/30
Passer til alle generatorer

Varenr. 51115



Inverter benzingeratorer

Varenr.	Model	230V - max. ydelse	230V - konstant ydelse	Ampere	Forbrug	Tankstørrelse	Lydniveau	Stik	Mål L x B x H	Vægt
59120	F2001IS	1,8 / 1,8 kva/kw	1,6 / 1,6 kva/kw	7,0 (A)	0,67 ltr./timen	4,0 ltr.	90 Lwa dB(A)	2 x 16A Schuko	498 x 290 x 459 mm	22 kg.
59130	F3001IS	2,5 / 2,5 kva/kw	2,3 / 2,3 kva/kw	10,0 (A)	1,50 ltr./timen	4,5 ltr.	89 Lwa dB(A)	2 x 16A Schuko	520 x 320 x 460 mm	25 kg.
59140	F4001ISE	3,5 / 3,5 kva/kw	3,2 / 3,2 kva/kw	13,9 (A)	1,67 ltr./timen	8,3 ltr.	91 Lwa dB(A)	2 x 16A Schuko	590 x 456 x 511 mm	45 kg.



ENKELT FASE

- Kobberviklinger
- Stabil spændingsregulering
- AVR
- Lav THD interferens
- Isolering af høj kvalitet
- IP23 op til IP54
- 100 % strøm tilgængelig fra én stikkontakt
- Fremstillet i Europa

3-FASE

- Kobberviklinger
- Stabil spændingsregulering
- AVR med styring af tre faser
- Lav THD interferens
- Isolering af høj kvalitet
- IP23 op til IP54
- 100% strømudgang tilgængelig fra én stikkontakt
- Fremstillet i Europa

BOGSTAV FORKLARING I MODEL BETEGNELSEN

- R = AVR (automatisk voltregulering)
- T = Stor tank
- E = El-start
- C = Lyddæmpet kabinet
- A = Forberedt til ATS (automatisk start/stop)
- W = Svejsemodul

FOGO BENZINGENERATORER 230 VOLT

FOLKE - LARSEN



FORDELE

- Til alle tænkelige opgaver, hvor man brug for strøm.
- Leveres med motorer fra Honda, Rato og Vanguard.
- Høj kvalitet og pålidelighed.
- Leveres med standard eller store tanke.
- Mulighed for AVR, el-start.
- IP 23.



F3001

Varenr. 59220



FH3001

Varenr. 59230



FH4001

Varenr. 59250



FH6001

Varenr. 59270



FH6001R

Varenr. 59270R

Benzingeneratorer

Varenr.	Model	230V - max. ydelse	230V - konstant ydelse	Ampere	Motor
59220	F3001	3,0 / 3,0 kva/kw	2,7 / 2,7 kva/kw	11,7 (A)	Rato R210
59230	FH3001	3,0 / 3,0 kva/kw	2,7 / 2,7 kva/kw	11,7 (A)	Honda GX200
59250	FH4001	4,2 / 4,2 kva/kw	3,8 / 3,8 kva/kw	16,5 (A)	Honda GX270
59270	FH6001	6,2 / 6,2 kva/kw	5,6 / 5,6 kva/kw	24,3 (A)	Honda GX390
59270R	FH6001R	6,2 / 6,2 kva/kw	5,6 / 5,6 kva/kw	24,3 (A)	Honda GX390
59270T	FH6001T	6,2 / 6,2 kva/kw	5,6 / 5,6 kva/kw	24,3 (A)	Honda GX390
59270TE	FH6001TE	6,2 / 6,2 kva/kw	5,6 / 5,6 kva/kw	24,3 (A)	Honda GX390
59270TR	FH6001TR	6,2 / 6,2 kva/kw	5,6 / 5,6 kva/kw	24,3 (A)	Honda GX390
59270TRE	FH6001TRE	6,2 / 6,2 kva/kw	5,6 / 5,6 kva/kw	24,3 (A)	Honda GX390
59280TE	FV10001TE	9,5 / 9,5 kva/kw	8,6 / 8,6 kva/kw	37,4 (A)	Vanguard 3564
59290TRE	FV17001TRE	16,5 / 16,5 kva/kw	14,9 / 14,9 kva/kw	64,8 (A)	Vanguard 5434

FOGO BENZINGENERATORER 230 VOLT

FOLKE - LARSEN



FH6001T

Varenr. 59270T



FH6001TE

Varenr. 59270TE



FH6001TR

Varenr. 59270TR



FH6001TRE

Varenr. 59270TRE



FV10001TE

Varenr. 59280TE



FV17001TRE

Varenr. 59290TRE



HUSK OLIE OG TILBEHØR

Se bagsiden

Startsystem	Forbrug	Tankstørrelse	Lydniveau	Stik 400V/230V	Mål L x B x H	Vægt
Snor	1,4 ltr./timen	3,6 ltr.	96 Lwa dB(A)	2 x 16A Dansk	580 x 395 x 405 mm	37 kg.
Snor	1,4 ltr./timen	3,1 ltr.	96 Lwa dB(A)	2 x 16A Dansk	580 x 395 x 405 mm	37 kg.
Snor	2,2 ltr./timen	5,3 ltr.	96 Lwa dB(A)	2 x 16A Dansk	650 x 520 x 490 mm	53 kg.
Snor	2,7 ltr./timen	6,1 ltr.	97 Lwa dB(A)	1 x 16A Dansk - 1 x 32A CEE	790 x 580 x 505 mm	69 kg.
Snor	2,7 ltr./timen	6,1 ltr.	97 Lwa dB(A)	1 x 16A Dansk - 1 x 32A CEE	790 x 580 x 505 mm	69 kg.
Snor	2,7 ltr./timen	45,0 ltr.	96 Lwa dB(A)	1 x 16A Dansk - 1 x 32A CEE	790 x 580 x 650 mm	87 kg.
El-start/snor	2,7 ltr./timen	45,0 ltr.	96 Lwa dB(A)	1 x 16A Dansk - 1 x 32A CEE	790 x 580 x 650 mm	96 kg.
Snor	2,7 ltr./timen	45,0 ltr.	96 Lwa dB(A)	1 x 16A Dansk - 1 x 32A CEE	790 x 580 x 650 mm	86 kg.
El-start/snor	2,7 ltr./timen	45,0 ltr.	96 Lwa dB(A)	1 x 16A Dansk - 1 x 32A CEE	790 x 580 x 650 mm	95 kg.
El-start/snor	4,5 ltr./timen	45,0 ltr.	96 Lwa dB(A)	1 x 16A Dansk - 1 x 63A CEE	790 x 580 x 765 mm	129 kg.
El-start/snor	6,5 ltr./timen	45,0 ltr.	100 Lwa dB(A)	1 x 16A Dansk - 1 x 63A CEE	900 x 580 x 890 mm	177 kg.

FOGO BENZINGENERATORER 400 VOLT / 230 VOLT

FOLKE - LARSEN



FORDELE

- Til alle tænkelige opgaver, hvor man brug for strøm.
- Leveres med motorer fra Honda og Vanguard.
- Høj kvalitet og pålidelighed.
- Leveres med standard eller store tanke.
- Mulighed for AVR, el-start.
- IP 23.



FH6000

Varenr. 59420



FH8000

Varenr. 59430



HUSK OLIE OG TILBEHØR

Se bagsiden



FH8000T

Varenr. 59430T



FH8000TE

Varenr. 59430TE



FH9000T

Varenr. 59440T

Benzingeneratorer

Varenr.	Model	400V - max. ydelse	400V - konstant ydelse	Ampere	230V - max. ydelse	230V - konstant ydelse	Ampere
59420	FH6000	5,5 / 4,4 kva/kw	5,0 / 4,0 kva/kw	7,2 (A)	3,0 / 3,0 kva/kw	2,7 / 2,7 kva/kw	11,7 (A)
59430	FH8000	7,7 / 6,2 kva/kw	7,0 / 5,6 kva/kw	10,1 (A)	3,9 / 3,9 kva/kw	3,5 / 3,5 kva/kw	15,2 (A)
59430T	FH8000T	7,7 / 6,2 kva/kw	7,0 / 5,6 kva/kw	10,1 (A)	3,9 / 3,9 kva/kw	3,5 / 3,5 kva/kw	15,2 (A)
59430TE	FH8000TE	7,7 / 6,2 kva/kw	7,0 / 5,6 kva/kw	10,1 (A)	3,9 / 3,9 kva/kw	3,5 / 3,5 kva/kw	15,2 (A)
59440T	FH9000T	8,7 / 7,0 kva/kw	7,8 / 6,2 kva/kw	11,3 (A)	6,2 / 6,2 kva/kw	5,6 / 5,6 kva/kw	24,3 (A)
59450TE	FV13000TE	12,5 / 10,0 kva/kw	11,3 / 9,0 kva/kw	16,4 (A)	5,1 / 5,1 kva/kw	4,6 / 4,6 kva/kw	20,0 (A)
59460TE	FV15000TE	14,5 / 11,6 kva/kw	12,5 / 10,0 kva/kw	18,1 (A)	6,0 / 6,0 kva/kw	5,4 / 5,4 kva/kw	23,5 (A)
59480TE	FV20000TE	19,5 / 15,6 kva/kw	17,5 / 14,0 kva/kw	25,4 (A)	8,0 / 8,0 kva/kw	7,2 / 7,2 kva/kw	31,3 (A)
59520CRA	FH9000CRA	8,5 / 6,8 kva/kw	7,6 / 6,0 kva/kw	11,2 (A)	5,0 / 5,0 kva/kw	4,5 / 4,5 kva/kw	19,6 (A)
59540CRA	FV15000CRA	14,5 / 11,6 kva/kw	13,0 / 10,4 kva/kw	18,8 (A)	7,0 / 7,0 kva/kw	6,5 / 6,5 kva/kw	28,3 (A)
59560CRA	FV20000CRA	19,5 / 15,6 kva/kw	17,5 / 14,0 kva/kw	25,4 (A)	9,9 / 9,9 kva/kw	9,0 / 9,0 kva/kw	39,1 (A)

FOGO BENZINGENERATORER 400 VOLT / 230 VOLT

FOLKE - LARSEN



FV13000TE

Varenr. 59450TE



FV15000TE

Varenr. 59460TE



FV20000TE

Varenr. 59480TE



FH9000CRA

Varenr. 59520CRA



FV15000CRA

Varenr. 59540CRA



FV20000CRA

Varenr. 59560CRA



ATS CONTROLLER
(PASSER TIL VARENR. SOM ENDER PÅ A)

Varenr. 59951 Modeller forberedt for ATS
Automatisk start/stop

Motor	Startsystem	Forbrug	Tankstørrelse	Lydniveau	Stik 400V/230V	Mål L x B x H	Vægt
Honda GX270	Snor	2,2 ltr./timen	5,3 ltr.	96 Lwa dB(A)	1 x 16A CEE/1 x 16A Dansk	790 x 580 x 505 mm	68 kg.
Honda GX390	Snor	2,7 ltr./timen	6,1 ltr.	97 Lwa dB(A)	1 x 16A CEE/1 x 16A Dansk	790 x 580 x 505 mm	75 kg.
Honda GX390	Snor	2,7 ltr./timen	45,0 ltr.	96 Lwa dB(A)	1 x 16A CEE/1 x 16A Dansk	790 x 580 x 650 mm	93 kg.
Honda GX390	El-start/snor	2,7 ltr./timen	45,0 ltr.	96 Lwa dB(A)	1 x 16A CEE/1 x 16A Dansk	790 x 580 x 650 mm	102 kg.
Honda GX390	Snor	2,7 ltr./timen	45,0 ltr.	96 Lwa dB(A)	1 x 16A CEE/1 x 16A Dansk	790 x 580 x 650 mm	100 kg.
Vanguard 3564	El-start/snor	4,5 ltr./timen	45,0 ltr.	96 Lwa dB(A)	1 x 32A CEE/1 x 16A Dansk	790 x 580 x 765 mm	128 kg.
Vanguard 3854	El-start/snor	4,9 ltr./timen	45,0 ltr.	97 Lwa dB(A)	1 x 32A CEE/1 x 16A Dansk	790 x 580 x 765 mm	136 kg.
Vanguard 5434	El-start	6,5 ltr./timen	45,0 ltr.	100 Lwa dB(A)	1 x 32A CEE/1 x 16A Dansk	900 x 580 x 890 mm	180 kg.
Honda GX390	El-start	2,7 ltr./timen	50,0 ltr.	91 Lwa dB(A)	1 x 16A CEE/1 x 16A Dansk	1.100 x 600 x 830 mm	217 kg.
Vanguard 3854	El-start	4,9 ltr./timen	50,0 ltr.	94 Lwa dB(A)	1 x 32A CEE/1 x 16A Dansk	1.100 x 600 x 830 mm	224 kg.
Vanguard 5434	El-start	6,5 ltr./timen	60,0 ltr.	96 Lwa dB(A)	1 x 32A CEE/1 x 16A Dansk	1.200 x 730 x 930 mm	280 kg.



FH8220W

Varenr. 59810W



FH9220TWE

Varenr. 59820TWE



FV11300TWE

Varenr. 59830TWE

FORDELE

- Strømodtag 400V / 230V op til 11 kva/kw.
- Strømråde svejser op til 300 amperer.
- Til elektroder rutile, basiske og cellulosiske.
- Stik 400V/230V:
1 x 16A CEE/1 x 16A dansk.



Svejsesgeneratorer

Varenr.	Model	400V - max. ydelse		400V - konstant ydelse		Ampere	230V - max. ydelse		230V - konstant ydelse		Ampere	Motor
59810W	FH8220W	7,2 / 5,8 kva/kw		6,5 / 5,2 kva/kw		9,4 (A)	3,9 / 3,9 kva/kw		3,5 / 3,5 kva/kw		15,2 (A)	Honda GX390
	Startsystem	Forbrug	Tankstørrelse	Lydniveau	Mål L x B x H	Vægt	Svejestrøm ampere (35%/60%/100%)		Elektrode str.			
	Snor	2,7 ltr./timen	6,1 ltr.	97 Lwa dB(A)	790 x 580 x 505 mm	88 kg.	220 / 170 / 130 (A)		Ø 5 mm			

Varenr.	Model	400V - max. ydelse		400V - konstant ydelse		Ampere	230V - max. ydelse		230V - konstant ydelse		Ampere	Motor
59820TWE	FH9220TWE	8,7 / 7,0 kva/kw		7,8 / 6,2 kva/kw		11,3 (A)	4,4 / 4,4 kva/kw		4,0 / 4,0 kva/kw		17,4 (A)	Honda GX390
	Startsystem	Forbrug	Tankstørrelse	Lydniveau	Mål L x B x H	Vægt	Svejestrøm ampere (35%/60%/100%)		Elektrode str.			
	El-start/snor	2,7 ltr./timen	45,0 ltr.	96 Lwa dB(A)	790 x 580 x 650 mm	126 kg.	220 / 170 / 130 (A)		Ø 5 mm			

Varenr.	Model	400V - max. ydelse		400V - konstant ydelse		Ampere	230V - max. ydelse		230V - konstant ydelse		Ampere	Motor
59830TWE	FV11300TWE	11,0 / 8,8 kva/kw		10,0 / 8,0 kva/kw		14,5 (A)	4,4 / 4,4 kva/kw		4,0 / 4,0 kva/kw		17,4 (A)	Vanguard
	Startsystem	Forbrug	Tankstørrelse	Lydniveau	Mål L x B x H	Vægt	Svejestrøm ampere (35%/60%/100%)		Elektrode str.			
	El-start/snor	4,9 ltr./timen	45,0 ltr.	97 Lwa dB(A)	900 x 580 x 800 mm	157 kg.	300 / 240 / 185 (A)		Ø 6 mm			

FOGO PTO GENERATORER FRA 18-80 KVA/KW

FOLKE - LARSEN



FORDELE

- Fogo PTO generator som forbindes via PTO akslen på en traktor.
- Strøm når og hvor som helst du har brug for det.
- Perfekt som nød anlæg i landbruget m.m.
- Fås med eller uden automatisk volt regulering.
- Robust ramme.



AV65R / AV80R



AV18 - AV38



PTO generatorer

*Standard voltregulator (±5-10%) / DVR voltregulator (±1%)

Varenr.	Model	400V - max. ydelse	230V - max. ydelse	Anbefalet traktor	PTO power	PTO	Voltregulering*	Mål L x B x H	Vægt
59850	AV18	18,0 / 14,4 kva/kw	7,2 / 7,2 kva/kw	50 hk	24,2 hk	428 omdr./min.	Standard	950 x 800 x 933 mm	123 kg.
59851	AV18R	18,0 / 14,4 kva/kw	7,2 / 7,2 kva/kw	50 hk	24,2 hk	428 omdr./min.	DVR	950 x 800 x 933 mm	118 kg.
59855	AV22	22,0 / 17,6 kva/kw	8,8 / 8,8 kva/kw	60 hk	30,4 hk	428 omdr./min.	Standard	950 x 800 x 933 mm	133 kg.
59856	AV22R	22,0 / 17,6 kva/kw	8,8 / 8,8 kva/kw	60 hk	30,4 hk	428 omdr./min.	DVR	950 x 800 x 933 mm	133 kg.
59860	AV27	27,0 / 21,6 kva/kw	10,8 / 10,8 kva/kw	70 hk	36,4 hk	428 omdr./min.	Standard	950 x 800 x 933 mm	154 kg.
59861	AV27R	27,0 / 21,6 kva/kw	10,8 / 10,8 kva/kw	70 hk	36,4 hk	428 omdr./min.	DVR	950 x 800 x 933 mm	147 kg.
59865	AV38	38,0 / 30,4 kva/kw	15,2 / 15,2 kva/kw	100 hk	49,0 hk	428 omdr./min.	Standard	950 x 800 x 933 mm	186 kg.
59866	AV38R	38,0 / 30,4 kva/kw	15,2 / 15,2 kva/kw	100 hk	49,0 hk	428 omdr./min.	DVR	950 x 800 x 933 mm	179 kg.
59870	AV65R	65,0 / 52,0 kva/kw	25,2 / 25,2 kva/kw	160 hk	83,5 hk	400 omdr./min.	DVR	1.204 x 800 x 923 mm	340 kg.
59875	AV80R	80,0 / 64,0 kva/kw	30,0 / 30,0 kva/kw	200 hk	101,9 hk	400 omdr./min.	DVR	1.204 x 800 x 923 mm	415 kg.

FOGO DIESELGENERATORER I KABINET FRA 16-1534 KVA/KW

FOLKE - LARSEN



FORDELE

- Høj kvalitet og pålidelighed.
- Fås med motorer fra Mitsubishi, Perkins og Iveco.
- Antikorrosion lak.
- Børsteløs alternator.
- Med el-startsystem.
- Controller: ComAp IntelliLite AMF 25.



CONTROLLER: COMAP INTELILITE AMF 25

- Let at betjene, intuitiv grafisk grænseflade.
- Realtidsur med batteriforsyning.
- Stan-by og Prime power applikationer, AMF funktion tilgængelig.
- Fleksibel begivenhedsbaseret historie med op til 350 begivenheder.
- 3-fase generator strømmåling.
- Generator og netfasespændingsmåling.
- Måling af aktiv/reaktiv effekt.
- Aktiv og reaktiv energitæller.
- Køretimetæller, fleksible timere til flere formål.
- Tilslutning af batteriopladningsgeneratorkredsløb.
- Omfattende gen-sæt beskyttelse.
- Bred vifte af kommunikationsmuligheder, herunder: CAN og USB
- Internetadgang ved hjælp af Ethernet, GPRS eller 4G-modul.
- Understøttelse af Modbus- og SNMP-protokoller.
- Cloud-baseret overvågning og kontrol via WebSupervisor.
- Aktive SMS eller e-mails (modul påkrævet).
- Geofencing og sporing via WebSupervisor.
- Driftstemperatur -20° + 70° C.
- IP65 operatørgrensefladebeskyttelse.

STANDARD UDSTYR

- Gløderør.
- Olielavtrykskontakt.
- Olietømningshåndpumpe.
- Motorens højtemperaturkontakt.
- Motorforvarmning med termostat.
- Motorolie Titan Cargo 15W40.
- Kølevæske Fuchs Vedligehold Fricofin LL-50.
- Kølevæskeindtag udenfor kabinettet.
- Kølevæsketømningsventil.
- Startbatterier 75 Ah.
- Batterioplader.
- GCB Schneider Z32/4
- GCB shuntudløserpole.
- Controller ComAp IL-AMF25.
- Akustisk alarm.
- Nødstopknap.
- Lyddæmpet kabinettet.
- Standard farve 7024.
- Brændstoftank integreret med en ramme og drypbakke.
- Svejset ramme med brændstoftank.
- Brændstofindtag indvendigt, beskyttet af kabinetlåste døre.
- Måling af brændstofniveau.
- Motor og generator vibro isolatorer.
- Udstødningskompensator og lyddæmper.
- Transportbeslag.

MULIGE TILVALG

- Olietryksensor.
- Motortemperaturføler.
- Batteriafbryderkontakt.
- Elstikdåse SOM 106.
- Overførselskontakt styret af generatorstyring.
- Overførselskontakt med ATS-controller.
- GPRS kommunikationskort.
- Ethernet-kort.
- RS 485, RS 232 kort.
- Fjernstyringsdisplay.
- Brændstofindtag udenfor kabinettet med lås.
- Dryprumsniveausensor.
- Ekstern brændstoftank 1.000 - 10.000 ltr.
- Brændstoftankpåfyldningspumpe og afspærringsventil.
- Panel med stik
(2 x 16A 230V 2P+PE, 1 x 16A 400V 5P, 1 x 32A 400V 5P)

Dieselgeneratorer

Varenr.	Model	400V - max. ydelse	400V - konstant ydelse	Ampere	Motor	Forbrug	Tankstr.	Lydniveau	Mål L x B x H	Vægt
59710	FD20M-ST1	22,0 / 17,6 kva/kw	20,0 / 16,0 kva/kw	28,9 (A)	Mitsubishi	6,6 ltr./timen	140 ltr.	89 Lwa dB(A)	1.900 x 850 x 1.400 mm	700 kg.
59715	FD32M-ST1	33,0 / 26,4 kva/kw	30,0 / 24,0 kva/kw	43,3 (A)	Mitsubishi	7,5 ltr./timen	210 ltr.	96 Lwa dB(A)	2.000 x 1.130 x 1.450 mm	940 kg.
59720	FD40M-ST1	44,0 / 35,2 kva/kw	40,0 / 32,0 kva/kw	57,7 (A)	Mitsubishi	10,7 ltr./timen	210 ltr.	93 Lwa dB(A)	2.000 x 1.130 x 1.450 mm	990 kg.
59725	FD45P-ST1	48,0 / 38,0 kva/kw	44,0 / 35,0 kva/kw	63,0 (A)	Perkins	10,7 ltr./timen	210 ltr.	94 Lwa dB(A)	2.000 x 1.130 x 1.450 mm	1.000 kg.
59730	FD50I-ST1	55,0 / 44,0 kva/kw	50,0 / 40,0 kva/kw	72,0 (A)	Iveco	12,2 ltr./timen	240 ltr.	97 Lwa dB(A)	2.000 x 1.130 x 1.460 mm	1.060 kg.

FOGO MOTORPUMPER 2" OG 3"

FOLKE - LARSEN



FORDELE

Når der er behov for at flytte store mængder af vand, f.eks. ved oversvømmelser eller opfyldning af en dam, så kan disse benzindrevne pumper flytte det hurtigt og effektivt.

Til rent vand

Leveres med sugekurv og slangestudser med spændebånd.



STANDARD

(TILBEHØR)

Medfølger ved køb af pumper



F50WP

Varenr. 59602



C-KOBLING

(TILBEHØR)

C-kobling 2" ig
C-kobling 3" ig

Varenr. 85077
Varenr. 85085



F80WP

Varenr. 59613



BRANDSLANGE

(TILBEHØR)

15 meter 2" brandslange Varenr. 85061
30 meter 2" brandslange Varenr. 85068
15 meter 3" brandslange Varenr. 85056
30 meter 3" brandslange Varenr. 85057
Alle inkl. 2 stk. C-koblinger

Motorpumper

Varenr.	Model	Tilgang	Afgang	Liter pr./min.	Sugedybde	Løftehøjde	Forbrug	Tankstørrelse	Mål L x B x H	Vægt
59602	F50WP	2"	2"	600	8 m	28 m	1,6 ltr./timen	3,6 ltr.	477 x 395 x 410 mm	23,5 kg.
59613	F80WP	3"	3"	1.000	8 m	28 m	7,5 ltr./timen	3,6 ltr.	500 x 395 x 445 mm	23,5 kg.

TILBEHØR TIL GENERATORER

FOLKE - LARSEN



UDSTØDNINGSSLANGE

Varenr. 59925

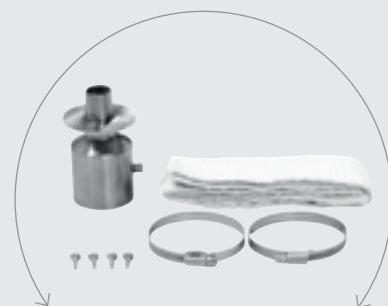

LYDDÆMPER

(PASSER TIL)

Varenr. 59920

FH3001

Varenr. 59922

FH4001-FH8000

Begge inkl. udstødningsadapter



MOTOROLIE

1 ltr. Havoline 5W/30

Varenr. 51115

Passer til alle generatorer

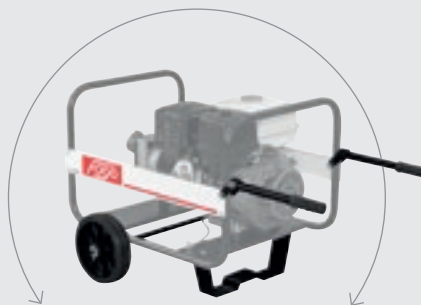

HJULSÆT

(PASSER TIL)

Varenr. 59910

FH4001

Varenr. 59912

FH6001-FV2000TE



SVEJSEKIT - 10 M

(PASSER TIL)

Varenr. 59981 FH8220W og FH9220TWE

Varenr. 59984

FV11300TWE

TRÆNGER DIT UDSTYR TIL SERVICE?

På vores eget værksted har vi altid over 8.000 reservedele på lager. Vi garanterer derfor, at reparationsager håndteres hurtigst muligt, så ventetiden bliver kort.

FOLKE-LARSENS EFTF. A/S

Ejby Industrivej 106
2600 Glostrup
Telefon: +45 43 96 75 77
info@folkelarsen.dk

SERVICEAFDELING

service@folkelarsen.dk

WEBSITE

www.folkelarsen.dk

Folke-Larsen har
**LANDSDÆKKENDE
SERVICE**

