

FLYER

NO 1-2018 | 01.02.2018 – 14.04.2018

siegmund®

SVEISE OG OPPSPENNINGSSYSTEMER

Eksakt og fleksibelt ved store konstruksjoner



**Spesialtilbud
skinnesystem** !

SKINNE SYSTEM

ET FLEKSIBELT ARBEIDSRÅDE



Lag et fleksibel arbeidsområde med skinne systemet, slik at du kan jobbe nøyaktig med store konstruksjoner.

Kombinasjonen av sveisebord, bein rammer og tilbehør (for eksempel U-form-vinkler) gir uendelige oppspennings muligheter. Flexibiliteten til skinne systemet lar deg raskt posisjonere, justere og spenne opp meget store produkter.

- ✓ Tilpass arbeidsflaten raskt og fleksibelt
- ✓ Meget nøyaktig arbeid på store konstruksjoner
- ✓ Når som helst utvidbar
- ✓ Støtte fra konsultasjon til realisering



Mer info og priser kan du finne i vår produkt katalog og på internett.

www.siegmund.com/Vrailsystem

SPESIALKAMPANJE

siegmund®

4 x 3 m skinner med 2 sveisebord og
bein rammer til en spesiell spesialpris.

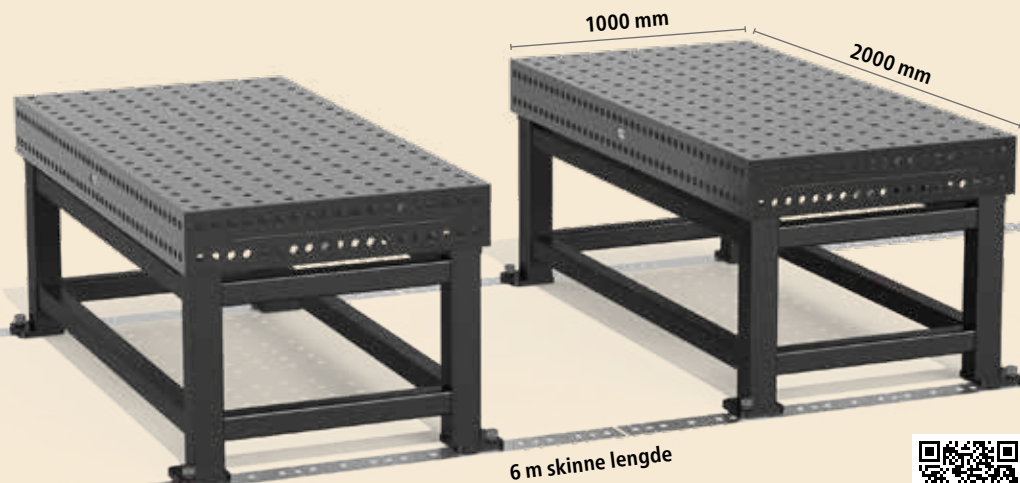

For mer info om tilbudet:
www.siegmund.com/Download-Rail-Offer

Vennligst velg hvilken type skinne system:



**4 x 3 m support
og fundamentskinne**

inkl. 2 sveisebord Professional Extreme 8.7
(System 28, 2000 x 1000 mm,
rutenett 100x100 mm) med bein ramme.

105.127 NOK

I stedet for ~~112.860 NOK~~ Katalog pris
Artikkel-Nr. 4-284020



VALGFRITT

Alternativ type
skinne system:
**Integrert
runde skinne**

inkl. 2 sveisebord Professional Extreme 8.7
(System 28, 2000 x 1000 mm,
rutenett 100x100 mm) med bein ramme.

Pristillegg
32.450 NOK

I stedet for ~~34.848 NOK~~ Katalog pris
Artikkel-Nr. 4-284021

pluss installasjonssett. Vennligst velg mellom:



Skinne i gulvet

Skinne over gulvet

+ **Sett undergulv**

Installasjonssett under gulv inneholder plastikk
hetter, skruer og støpegods for montering.

Pristillegg
8.536 NOK

I stedet for ~~9.031 NOK~~ Katalog pris
Artikkel-Nr. 4-284100

+ **Sett over gulv**

Installasjonssettet over gulvet inneholder
L-profiler og skruer for montering.

Pristillegg
8.536 NOK

I stedet for ~~8.822 NOK~~ Katalog pris
Artikkel-Nr. 4-284101

Kostnad for installasjon på forespørsel.

Priser i Nok, eks mva, emballasje og transport kostnader.

siegmund®



Apparatet til skyveporten er utstyrt
med en foldet lasermal, som muliggjør
enkel fiksering.

SVEISEBORD

siegmund®

Grunnmaterialet er en grunnleggende betingelse for en høy hardhet og en lang levetid.

Ved å bestemme seg for et Siegmund sveisebord vil du spare penger. Takket være den overlegne kvaliteten på våre sveisebord får du et verktøy som hjelper deg til å jobbe med betydelig mer presisjon og en lavere feilrate.



PROFESSIONAL 750¹
uten plasmanitrering

PROFESSIONAL 750
med plasmanitrering

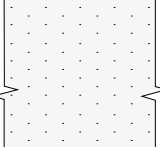
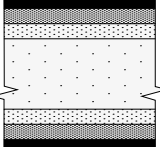
Hardhet i Vickers	Kjerne hardhet ca. 165 – 220 Vickers	Kjerne hardhet ca. 165 – 220 Vickers Overflate hardhet ca. 450 – 750 Vickers
Material	 <p>Spesifikk grunnmaterialet S355J2+N</p>	 <p>BAR-belagt Stål nitret Forbigående region Spesifikk grunnmaterialet S355J2+N Forbigående region Stål nitret BAR-belagt</p>
Kjerne hardhet	★ ★	★ ★
Overflate hardhet	★ ★	★ ★ ★ ★ ★ ★
Last pinpoint	★ ★	★ ★ ★
Ripesikker	★ ★	★ ★ ★ ★
Beskyttelse mot sveisesprut	★	★ ★ ★ ★ ★ ★
Korrosjon motstand	★	★ ★ ★ ★ ★ ★
Punkt belastning	★ ★ ★	★ ★ ★ ★
Flathet	★ ★ ★ ★ ★ ★ ★	★ ★ ★ ★ ★ ★ ★
Vedlikehold av flathet under tung bruk	★	★ ★ ★
Holdbarhet	★ ★	★ ★ ★ ★ ★

Med vår evaluering, ønsker vi å gjøre det enklere for deg å sammenligne de ulike materialene og å støtte deg i å velge riktig sveisebord.

¹Gjelder også Basic sveisebord System 28.

SAMMENLIGNING AV HARDHET: OVERFLATE HARDHET

Plasma nitriding og påfølgende BAR-belegg beskytter mot riper, rust og sveisesprut.

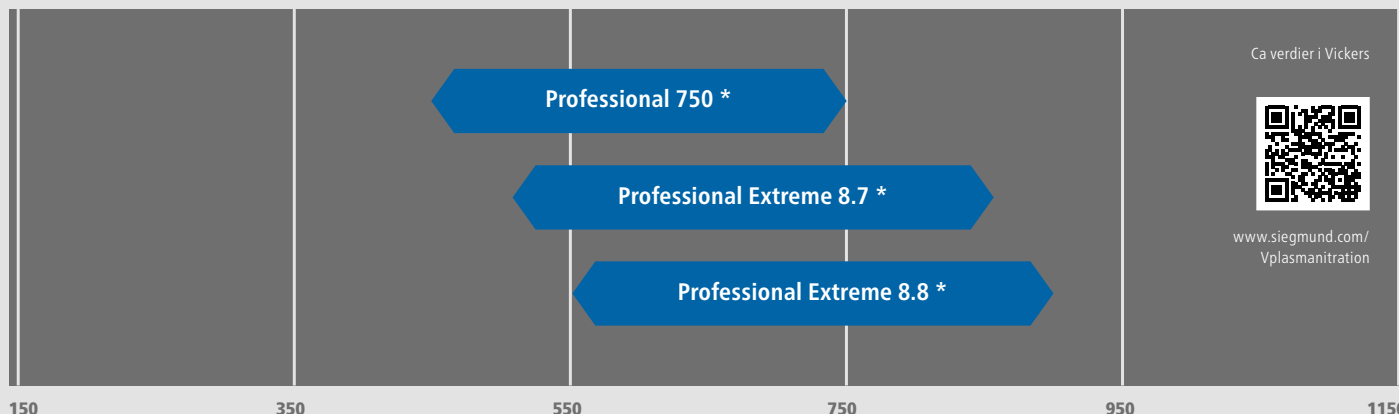

Ca verdier i Vickers



www.siegmund.com/
Vplasmanitrering



Våre bestselgere Professional Extreme 8.7 og 8.8:
Eksepsjonell hardhet og lang levetid



Hardhet teste –
Professional Extreme:
[www.siegmund.com/
Vhardness](http://www.siegmund.com/Vhardness)

PROFESSIONAL EXTREME 8.7
med plasmanitrering

Kjerne hardhet ca. 280 – 340 Vickers
Overflate hardhet ca. 450 – 850 Vickers

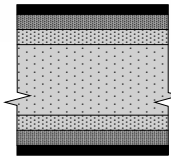

BAR-belagt
Stål nitret
Forbigående region
**Spesial herdet verktøystål
Siegmund X8.7**
Forbigående region
Stål nitret
BAR-belagt

PROFESSIONAL EXTREME 8.8
med plasmanitrering

Kjerne hardhet ca. 360 – 420 Vickers
Overflate hardhet ca. 500 – 900 Vickers

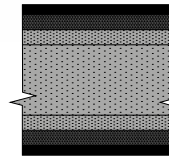

BAR-belagt
Stål nitret
Forbigående region
**Spesial herdet verktøystål
Siegmund X8.8**
Forbigående region
Stål nitret
BAR-belagt

★ ★ ★ ★ ★ ★

★ ★ ★ ★ ★ ★ ★ ★ ★

★ ★ ★ ★ ★ ★ ★

★ ★ ★ ★ ★ ★

★ ★ ★ ★ ★ ★ ★

★ ★ ★ ★ ★ ★

★ ★ ★ ★ ★ ★

★ ★ ★ ★ ★ ★ ★

★ ★ ★ ★ ★

★ ★ ★ ★ ★ ★

★ ★ ★ ★ ★ ★ ★ ★

★ ★ ★ ★ ★ ★ ★ ★ ★ ★

★ ★ ★ ★ ★ ★ ★ ★ ★ ★

★ ★ ★ ★ ★ ★ ★ ★

★ ★ ★ ★ ★ ★ ★

★ ★ ★ ★ ★ ★ ★

★ ★ ★ ★ ★ ★ ★

★ ★ ★ ★ ★ ★ ★

★ ★ ★ ★ ★ ★ ★

★ ★ ★ ★ ★ ★ ★

★ Viser forbreddinger gjort i de siste år.

Bordsiden på Professional Extreme 8.7 og 8.8 er produsert av spesifikk basic materiale S355J2+N inkl. plasma nitring og BAR-belagt.

SAMMENLIGNING AV HARDHET: KJERNE HARDHET

Den høye kjærne hardheten er essensiell til og gi høy slagfasthet og lang levetid av sveisebordet.

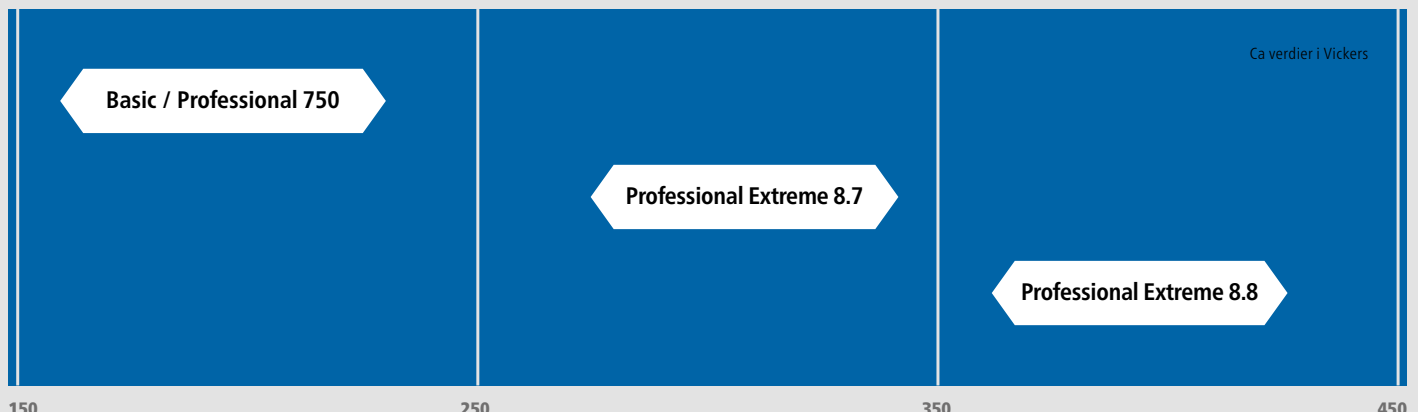

150

250

350

450

SYSTEM 16

TIL KREVENDE ARBEID



MATERIALER

Material tykkelse ca. 11,5 – 13 mm

PROFESSIONAL 750

Stål S355J2+N,
plasma nitret og BAR-belagt

PROFESSIONAL EXTREME 8.7

Herdet verktøy stål X8.7,
plasma nitret og BAR-belagt



BOREHULL Ø 16 MM

1. Borehull rutenett på overflaten 50x50 mm
2. Borehull har radius 2 mm
3. Radius 3 / 6 mm på bordkant og hjørner
4. Bordside høyde 100 mm
Hullavstand på bordsiden 25 mm
5. Skala på bord overflaten
6. Sveisebordet er forsterket på undersiden

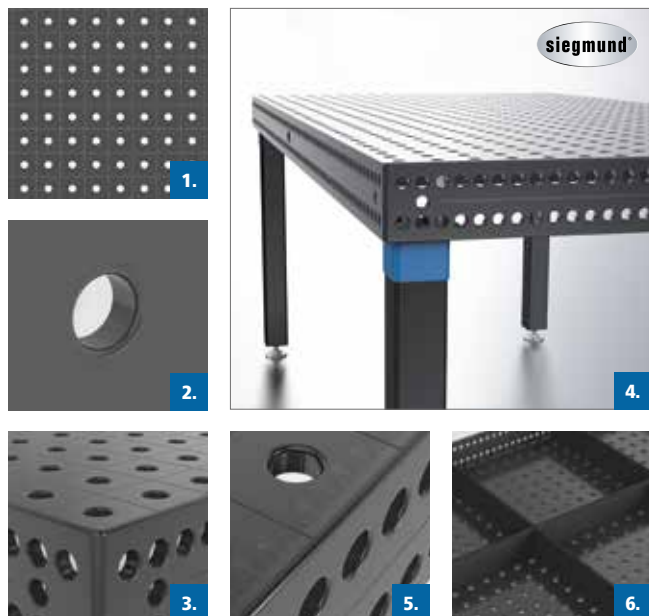
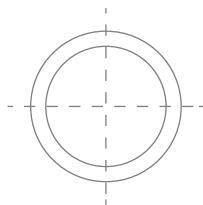

SYSTEM 22

MER STABILT EN SYSTEM 16, BILLIGERE EN SYSTEM 28



MATERIAL

Material tykkelse ca. 17 – 19 mm

PROFESSIONAL 750

Stål S355J2+N,
plasma nitret og BAR-belagt



BOREHULL Ø 22 MM

1. Borehull på overflaten med diagonalt rutenett eller 100x100 mm rutenett
2. Borehull har radius 2,5 mm
3. Radius 3 / 6 mm på bordkant og hjørner
4. Bordside høyde 150 mm
Hullavstand på bordsiden 50 mm
5. Skala på bord overflaten
6. Sveisebordet er forsterket på undersiden

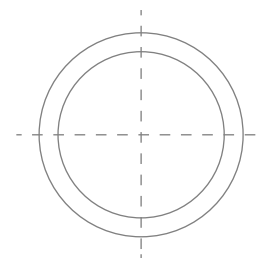

SYSTEM 28 BASIC

DEN ØKONOMISKE LØSNINGEN



MATERIAL

Bord tykkelse ca. 24,5 – 27 mm



BASIC

Stål S355J2+N,
uten plasmanitrering

BOREHULL Ø 28 MM

1. Borehull rutenett på overflaten 100x100 mm
2. Borehull har radius 3 mm
3. Radius 3 / 6 mm på bordkant og hjørner
4. Uten sidepanelet
5. 8x45° chamfer for bordmontering
6. M12 gjenger på alle 4 sider hver 200 mm

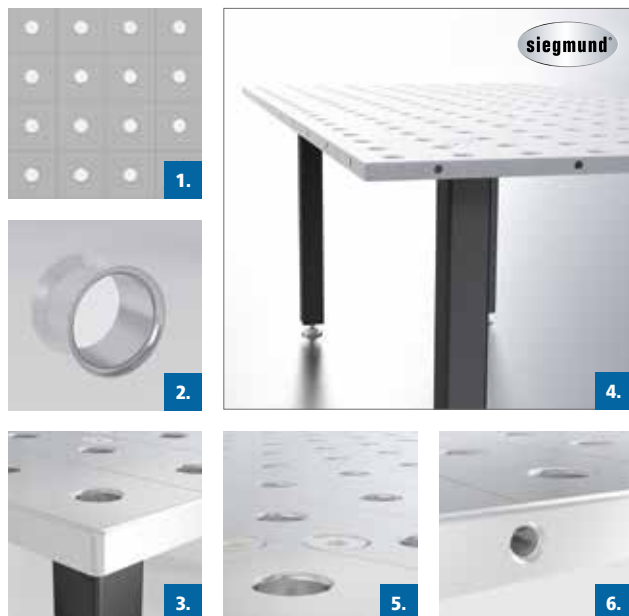
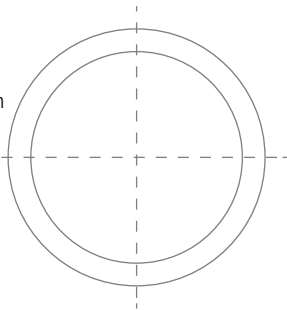

SYSTEM 28

TIL ROBUST BRUK



MATERIALER

Material tykkelse ca. 24,5 – 27 mm



PROFESSIONAL 750

Stål S355J2+N,
plasma nitret og BAR-belagt

PROFESSIONAL EXTREME 8.7 / 8.8

Herdet verktøy stål X8.7 / X8.8,
plasma nitret og BAR-belagt

BOREHULL Ø 28 MM

1. Borehull på overflaten med diagonalt rutenett eller 100x100 mm rutenett
2. Borehull har radius 3 mm
3. Radius 3 / 6 mm på bordkant og hjørner
4. Bordside høyde 200 mm
Hullavstand på bordsiden 50 mm
5. Skala på bord overflaten
6. Sveisebordet er forsterket på undersiden

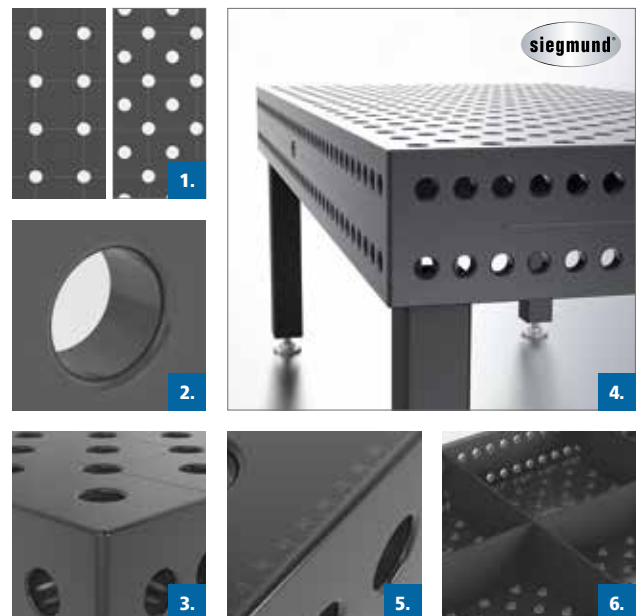
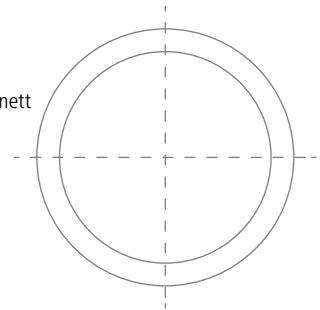

TIL KREVENDE ARBEID

Alle bordpriser redusert i forhold til hovedkatalog.

BORD	PROFESSIONAL 750		PROFESSIONAL EXTREME 8.7	
	50x50 mm rutenett uten plasmanitrering ¹	50x50 mm rutenett med plasmanitrering ²	50x50 mm rutenett uten plasmanitrering ¹	50x50 mm rutenett med plasmanitrering ²
1,0 x 0,5 m 4 Ben ca. 128 kg			9.779 NOK 4-160005.X07 ○	10.879 NOK ● 4-160005.X7
1,0 x 1,0 m 4 Ben ca. 193 kg			12.595 NOK 4-160010.X07 ○	14.245 NOK ● 4-160010.X7
1,2 x 0,8 m 4 Ben ca. 195 kg	11.385 NOK 4-160025 ○	13.145 NOK ● 4-160025.P	13.585 NOK 4-160025.X07 ○	15.345 NOK ● 4-160025.X7
1,2 x 1,2 m 4 Ben ca. 261 kg	14.245 NOK 4-160015 ○	16.445 NOK ● 4-160015.P	16.445 NOK 4-160015.X07 ○	18.645 NOK ● 4-160015.X7
1,5 x 1,0 m 4 Ben ca. 281 kg	15.345 NOK 4-160035 ○	17.545 NOK ● 4-160035.P	17.545 NOK 4-160035.X07 ○	19.745 NOK ● 4-160035.X7
1,5 x 1,5 m 4 Ben ca. 397 kg	20.845 NOK 4-160050 ○	23.045 NOK ● 4-160050.P	23.045 NOK 4-160050.X07 ○	25.245 NOK ● 4-160050.X7
2,0 x 1,0 m 4 Ben ca. 362 kg	19.745 NOK 4-160020 ○	23.045 NOK ● 4-160020.P	21.945 NOK 4-160020.X07 ○	25.245 NOK ● 4-160020.X7
2,0 x 1,2 m 4 Ben ca. 415 kg	24.145 NOK 4-160060 ○	27.445 NOK ● 4-160060.P	27.445 NOK 4-160060.X07 ○	30.745 NOK ● 4-160060.X7
2,4 x 1,2 m 6 Ben ca. 503 kg	28.545 NOK 4-160030 ○	31.845 NOK ● 4-160030.P	32.945 NOK 4-160030.X07 ○	36.245 NOK ● 4-160030.X7
3,0 x 1,5 m* 8 Ben ca. 795 kg	41.745 NOK 4-160050.2 ○	46.145 NOK ● 4-160050.P.2	45.045 NOK 4-160050.X07.2 ○	49.445 NOK ● 4-160050.X7.2
4,0 x 2,0 m 8 Ben ca. 1.297 kg			62.645 NOK 4-160055.X07 ○	71.445 NOK ● 4-160055.X7

● = Vare er produsert til lager ○ = Vare blir produsert ved ordre

* Består av 2 bord 1,5 x 1,5 m inkl. 6 forbindings-bolter.

BORBEN



Artikkel-Nr.	160858.X	160857.X ³	4-160877.XX	4-160876.XX ⁴	4-160879.XX ⁴	4-160875.XX
Kapasitet pr bein	1.000 kg	1.000 kg	1.000 kg	200 kg	200 kg	1.000 kg
Beinhøyde	750 mm	850 mm	550 – 950 mm	750 mm	600 – 900 mm	750 mm
Bordhøyde	850 mm	950 mm	650 – 1.050 mm	850 mm	700 – 1.000 mm	850 mm
Fin justering	40 mm	40 mm	40 mm	40 mm	40 mm	50 mm
Ekstrakostnad pr bein	inkludert	---	473 NOK	528 NOK	792 NOK	539 NOK

³ Standard bein, alternativ høyde: Kan byttes uten ekstrakostnad.

⁴ NB med hjul: Ikke anbefalt til bord med 6 eller 8 bein. Pga fare for tipping er det ikke anbefalt på bord 1,0 x 0,5 m og 1,2 x 0,8 m.

SETT

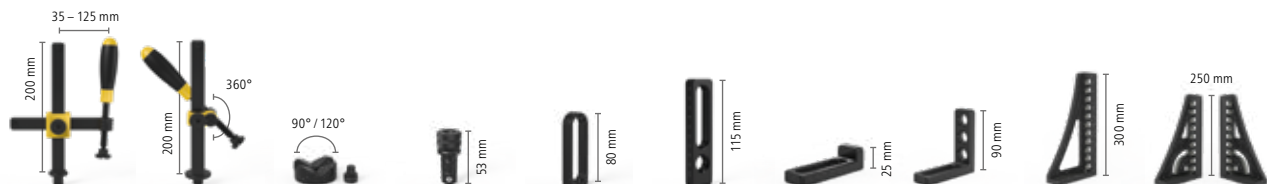

Material	brunert	brunert	brunert	brunert	nitert	nitert	nitert	nitert	nitert	nitert
Artikkel-Nr.	160610	160630	160645.1	160510	160410.N	160420.N	160108.N	160110.N	160162.N	160161+63.N
Sett 1.1: 4-163100.1	4 x			12 x		4 x	4 x	4 x		
Sett 2.1: 4-163200.1	6 x	2 x	4 x	18 x	4 x	6 x	6 x	6 x	2 x	
Sett 3.1: 4-163300.1	8 x	4 x	4 x	24 x	4 x	8 x	8 x	8 x	2 x	
Sett 4.1: 4-163400.1	10 x	4 x	8 x	30 x	8 x	10 x	10 x	10 x	4 x	1 x + 1 x
Sett 5.1: 4-163500.1	12 x	6 x	8 x	36 x	8 x	12 x	12 x	12 x	4 x	1 x + 1 x



**VÅR ANBEFALING:
ANTI-HEFT TIL HVERT SVEISEBORD**

Det ikke-brennbare, vannløselige Anti-Heft spray forhindrer vedheft av sveisespatter, i tillegg til plasma nitring.



¹uten plasmanitring

Ubeskyttet mot rust, riper og sveisesprut. Beskyttelse mot sveisesprut er bare gitt ved bruk av anti heft spray.

På grunn av mangelen på materialhardhet i Professional 750 betydelig høyere produktslitasje.

²med plasmanitring

Godt beskyttet mot rust, skraper og sveisesprut.

TILBEHØRSETT 163999

(Gratis i alle sett)

- 160402.N Exenter stop
- 160852 Umbrakonøkkel
- 160820 Børste
- 000942 Oljestein
- 000911 Prøve CleanBasic
- 000921 Prøve Antiadhesjon
- 160920 Holder for Sveispistol

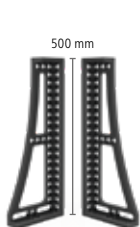

Vinkel

nitret

160134+36.N

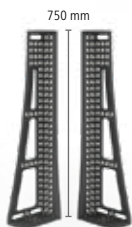

Vinkel

nitret

160146+48.N



Verktøysvogn

160910

8.745 NOK

15.675 NOK

1 x + 1 x **23.045 NOK**

1 x + 1 x 1 x **34.925 NOK**

1 x + 1 x 1 x + 1 x **46.145 NOK**



SPEKIALKAMPANJE

PROFESSIONAL EXTREME 8.7 2000 x 1000 x 100 mm

Gjennom herdet Siegmund X8.7 verktøystål, inkl plasma nitring og BAR-belegg

Borehull rutenett på overflaten 50x50 mm

**SVEISEBORD MED TILBEHØRSETT OG
4x 160877.X BEIN HØYDEJUSTERBAR:**

52.173 NOK

I stedet for ~~62.854 NOK~~ Katalog pris

Artikkel-Nr. 4-168223.X7



8 x 160610

2 x 160630

30 x 160510

8 x 160740

4 x 160528

8 x 160108.N

4 x 160110.N

4 x 160420.N

2 x 160425.N

2 x 160101.N

1 x 160300.N
1 x 160301.N

1 x 160124.N
1 x 160126.N

1 x 160134.N
1 x 160136.N

inkludert

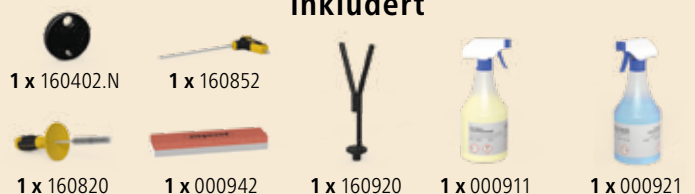

1 x 160402.N

1 x 160852

1 x 160820

1 x 000942

1 x 160920

1 x 000911

1 x 000921

MER STABILT EN SYSTEM 16, BILLIGERE EN SYSTEM 28

BORD	PROFESSIONAL 750		
	100x100 mm rutenett med plasmanitrering ²	Diagonalt rutenett uten plasmanitrering ¹	Diagonalt rutenett med plasmanitrering ²
1,0 x 1,0 m 4 Ben ca. 296 kg		12.045 NOK ○ 4-220010.D	15.345 NOK ● 4-220010.PD
1,5 x 1,0 m 4 Ben ca. 412 kg		14.245 NOK ○ 4-220035.D	17.545 NOK ● 4-220035.PD
2,0 x 1,0 m 4 Ben ca. 519 kg	20.845 NOK ● 4-220020.P	18.645 NOK ○ 4-220020.D	23.045 NOK ● 4-220020.PD
2,4 x 1,2 m 6 Ben ca. 726 kg	27.995 NOK ● 4-220030.P	25.795 NOK ○ 4-220030.D	30.745 NOK ● 4-220030.PD
3,0 x 1,5 m 6 Ben ca. 1.073 kg	39.545 NOK ● 4-220040.P	37.345 NOK ○ 4-220040.D	42.845 NOK ● 4-220040.PD

● = Vare er produsert til lager ○ = Vare blir produsert ved ordre

BORDBEN



Artikkel-Nr.	220858	280857.X ³	4-280878.XX	4-280877.XX	4-220866.XX ⁴	4-280879.XX ⁴	4-220874.XX
Kapasitet pr bein	1.000 kg	2.000 kg	2.000 kg	2.000 kg	800 kg	800 kg	1.000 kg
Beinhøyde	700 mm	750 mm	450 – 700 mm	550 – 900 mm	700 mm	550 – 750 mm	700 mm
Bordhøyde	850 mm	900 mm	600 – 850 mm	700 – 1.050 mm	850 mm	700 – 900 mm	850 mm
Fin justering	50 mm	50 mm	50 mm	50 mm	20 mm	20 mm	50 mm
Ekstrakostnad pr bein	inkludert	---	539 NOK	539 NOK	759 NOK	979 NOK	429 NOK

³ Standard bein, alternativ høyde: Kan byttes uten ekstrakostnad.

⁴ NB med hjul: Ikke anbefalt til bord med 6 hjul.

SETT

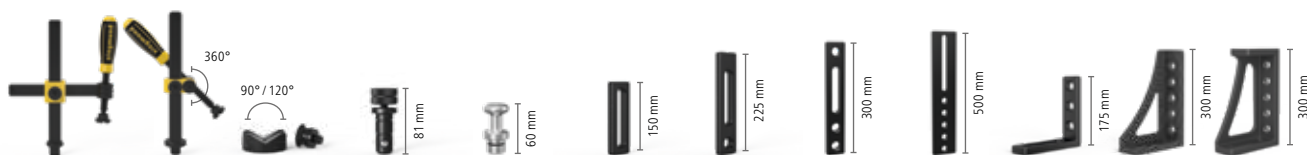

	Tvinge	Tvinge	Prisme	Bolt	Magnet bolt	Anslag	Anslag	Anslag	Anslag	Vinkel	Vinkel	Vinkel
Material	brunert	brunert	brunert	brunert	Aluminium	nitret	nitret	nitret	nitret	nitret	nitret	nitret
Artikkel-Nr.	220610	220630	220645.1	220510	220740	220410.N	220420.N	220426.N	220430.N	220110.N	220152.N	220116.N
Sett 1: 4-223100.2	4 x	2 x		12 x		4 x	4 x			2 x	2 x	
Sett 2: 4-223200.2	6 x	4 x	4 x	18 x	4 x	6 x	6 x	2 x		4 x	2 x	
Sett 3: 4-223300.2	10 x	6 x	4 x	24 x	4 x	8 x	8 x	2 x		6 x	2 x	
Sett 4: 4-223400.2	12 x	8 x	8 x	30 x	8 x	10 x	10 x	2 x	2 x	8 x		2 x
Sett 5: 4-223500.2	14 x	10 x	8 x	30 x	8 x	12 x	12 x	4 x	4 x	10 x		2 x



VÅR ANBEFALING: ANTI-HEFT TIL HVERT SVEISEBORD

Det ikke-brennbare, vannløselige Anti-Heft spray forhindrer vedheft av sveisespatter, i tillegg til plasma nitring.



¹uten plasmanitring

Ubeskyttet mot rust, riper og sveisesprut. Beskyttelse mot sveisesprut er bare gitt ved bruk av anti heft spray.

På grunn av mangelen på materialhardhet i Professional 750 betydelig høyere produktslitasje.

²med plasmanitring

Godt beskyttet mot rust, skraper og sveisesprut.

TILBEHØRSETT 223999

(Gratis i alle sett)

- 220402.N Exenter stop
- 220852 Umbrakonøkkel
- 220820 Børste
- 000940 Oljestein
- 000911 Prøve CleanBasic
- 000921 Prøve Antiadhesjon

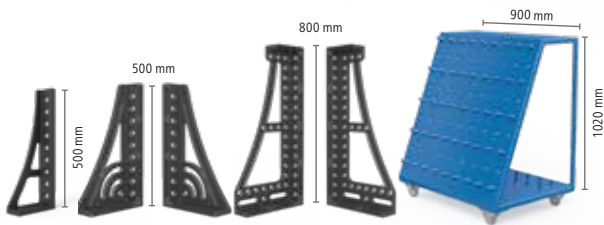

Vinkel	Rotasjonsvinkel	Vinkel	Verktøysvogn	
nitret	nitret	nitret		
220162.N	220164+65.N	220144+46.N	220910	12.397 NOK
				21.527 NOK
				29.018 NOK
2 x	1 x + 1 x		1 x	47.223 NOK
2 x	1 x + 1 x	1 x + 1 x	1 x	60.368 NOK



SPESIALKAMPANJE

PROFESSIONAL 750 1500 x 1000 x 150 mm

Stål S355J2+N,
inkl plasma nitring og BAR-belegg

Borehull på overflaten med diagonalt rutenett

SVEISEBORD MED TILBEHØRSETT OG
4x 280878.X BEIN HØYDEJUSTERBAR:

37.741 NOK

I stedet for ~~44.000 NOK~~ Katalog pris

Artikkel-Nr. 4-228139.PD

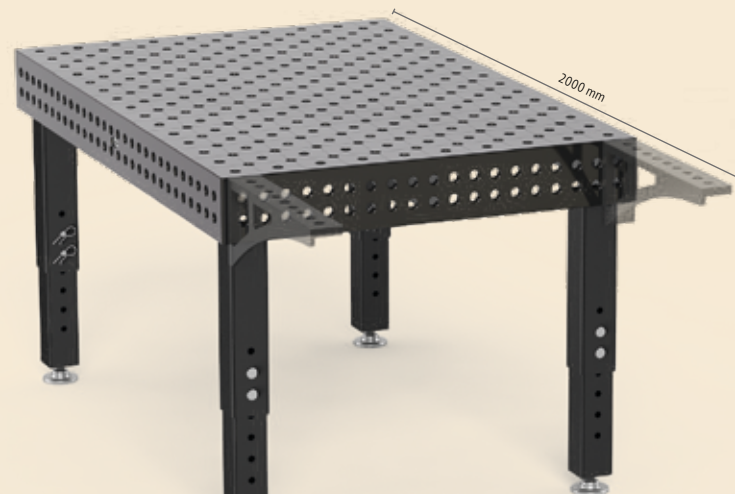

inkludert

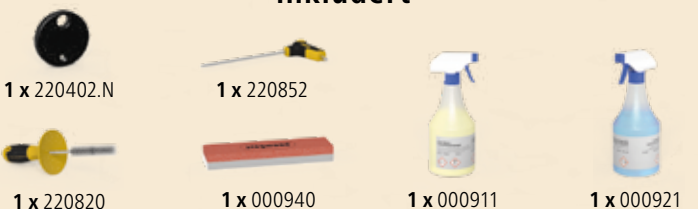

BORD	PROFESSIONAL 750			PROFESSIONAL EXTREME 8.7	
	100x100 mm rutenett uten plasmanitrering ¹	100x100 mm rutenett med plasmanitrering ²	Diagonalt rutenett med plasmanitrering ²	100x100 mm rutenett med plasmanitrering ²	Diagonalt rutenett med plasmanitrering ²
1,0 x 1,0 m 4 Ben ca. 415 kg	15.345 NOK 4-280010 ○	17.545 NOK ● 4-280010.P	19.745 NOK 4-280010.PD ○	19.745 NOK ● 4-280010.X7	21.945 NOK ● 4-280010.XD7
1,2 x 0,8 m 4 Ben ca. 408 kg	15.345 NOK 4-280025 ○	17.545 NOK 4-280025.P ○	19.745 NOK 4-280025.PD ○	19.745 NOK 4-280025.X7 ○	21.945 NOK ● 4-280025.XD7
1,2 x 1,2 m 4 Ben ca. 544 kg	21.395 NOK 4-280015 ○	23.595 NOK ● 4-280015.P	26.345 NOK 4-280015.PD ○	25.795 NOK ● 4-280015.X7	28.545 NOK ● 4-280015.XD7
1,5 x 1,0 m 4 Ben ca. 577 kg	21.945 NOK 4-280035 ○	24.145 NOK ● 4-280035.P	27.445 NOK 4-280035.PD ○	27.445 NOK ● 4-280035.X7	30.745 NOK ● 4-280035.XD7
1,5 x 1,5 m 4 Ben ca. 801 kg	28.545 NOK 4-280050 ○	32.945 NOK 4-280050.P ○	37.345 NOK 4-280050.PD ○	35.145 NOK 4-280050.X7 ○	39.545 NOK ● 4-280050.XD7
2,0 x 1,0 m 4 Ben ca. 730 kg	24.145 NOK 4-280020 ○	28.545 NOK ● 4-280020.P	32.945 NOK ● 4-280020.PD	31.845 NOK ● 4-280020.X7	36.135 NOK ● 4-280020.XD7
2,0 x 1,2 m 4 Ben ca. 843 kg	27.995 NOK 4-280060 ○	32.395 NOK 4-280060.P ○	37.345 NOK 4-280060.PD ○	35.695 NOK 4-280060.X7 ○	40.535 NOK ● 4-280060.XD7
2,0 x 2,0 m 4 Ben ca. 1.300 kg	43.505 NOK 4-280045 ○	50.105 NOK 4-280045.P ○	56.705 NOK 4-280045.PD ○	53.405 NOK 4-280045.X7 ○	60.005 NOK ● 4-280045.XD7
2,4 x 1,2 m 4 Ben ca. 986 kg	30.745 NOK 4-280030 ○	36.245 NOK ● 4-280030.P	41.745 NOK ● 4-280030.PD	39.545 NOK ● 4-280030.X7	45.045 NOK ● 4-280030.XD7
3,0 x 1,5 m 6 Ben ca. 1.518 kg	47.245 NOK 4-280040 ○	52.745 NOK ● 4-280040.P	58.245 NOK ● 4-280040.PD	57.145 NOK ● 4-280040.X7	62.645 NOK ● 4-280040.XD7
4,0 x 2,0 m 8 Ben ca. 2.503 kg	71.445 NOK 4-280055 ○	79.145 NOK ● 4-280055.P	86.845 NOK 4-280055.PD ○	87.945 NOK ● 4-280055.X7	95.645 NOK ● 4-280055.XD7

● = Vare er produsert til lager ○ = Vare blir produsert ved ordre

BORBEN



Artikkel-Nr.	280858.X	280857.X ³	4-280878.XX	4-280877.XX	4-280876.XX ⁴	4-280879.XX ⁴	4-280874.XX
Kapasitet pr bein	2.000 kg	2.000 kg	2.000 kg	2.000 kg	800 kg	800 kg	2.000 kg
Beinhøyde	650 mm	750 mm	450 – 700 mm	550 – 900 mm	650 mm	550 – 750 mm	650 mm
Bordhøyde	850 mm	950 mm	650 – 900 mm	750 – 1.100 mm	850 mm	750 – 950 mm	850 mm
Fin justering	50 mm	50 mm	50 mm	50 mm	20 mm	20 mm	50 mm
Ekstrakostnad pr bein	inkludert	---	539 NOK	539 NOK	759 NOK	979 NOK	429 NOK

³ Standard bein, alternativ høyde: Kan byttes uten ekstrakostnad.

⁴ NB med hjul: Ikke anbefalt til sveisebord med 6 eller 8 bein.

SETT

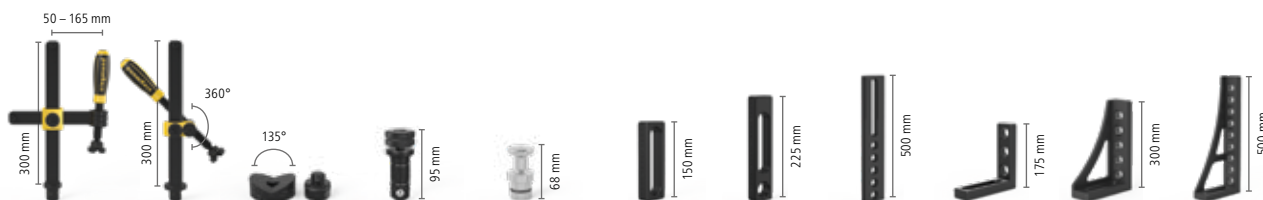

Material	nitret	nitret	brunert	brunert	Aluminium	nitret	nitret	nitret	nitret	nitret	nitret
Artikkel-Nr.	280610.N	280630.N	280648.1	280510	280740	280410.N	280420.N	280430.N	280110.N	280152.N	280162.N
Sett 1.1: 4-283100.1	4 x	2 x	2 x	12 x		4 x	4 x		2 x	2 x	
Sett 2.1: 4-283200.1	6 x	4 x	4 x	18 x	4 x	6 x	6 x		4 x	2 x	2 x
Sett 3.1: 4-283300.1	10 x	6 x	4 x	24 x	4 x	8 x	8 x		6 x	2 x	2 x
Sett 4.1: 4-283400.1	14 x	10 x	6 x	30 x	8 x	10 x	10 x	4 x	8 x	2 x	2 x
Sett 5.1: 4-283500.1	14 x	10 x	8 x	36 x	8 x	12 x	12 x	4 x	12 x	2 x	2 x



VÅR ANBEFALING: ANTI-HEFT TIL HVERT SVEISEBORD

Det ikke-brennbare, vannløselige Anti-Heft spray forhindrer vedheft av sveisespatter, i tillegg til plasma nitring.

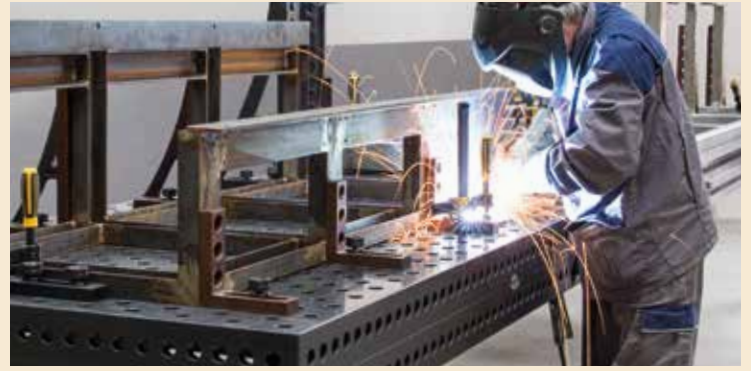

SPESIALKAMPANJE

PROFESSIONAL EXTREME 8.7 2000 x 1200 x 200 mm

Gjennom herdet Siegmund X8.7 verktøystål, inkl plasma nitring og BAR-belegg

Borehull på overflaten med diagonalt rutenett

SVEISEBORD MED TILBEHØRSETT OG
4x 280878.X BEIN HØYDEJUSTERBAR:

74.525 NOK

I stedet for ~~79.706 NOK~~ Katalog pris

Artikkel-Nr. 4-288164.XD7

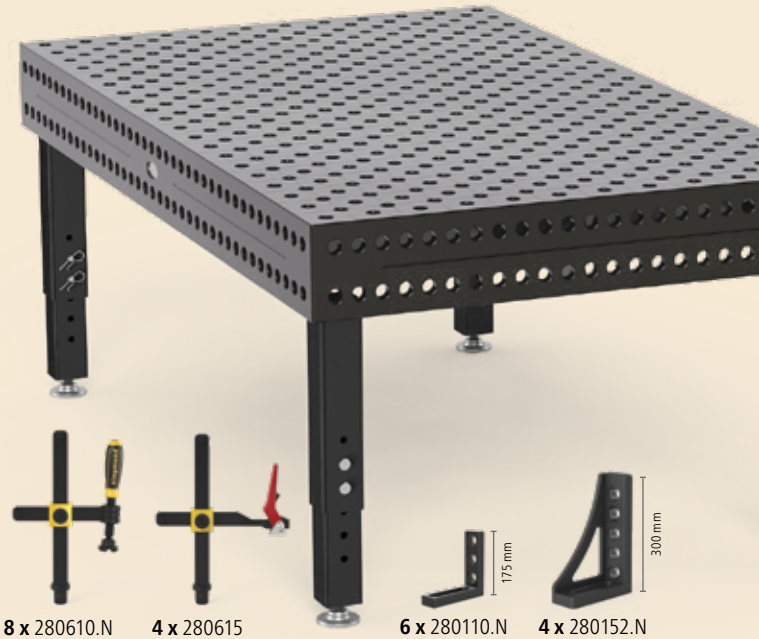

8 x 280610.N

4 x 280615

6 x 280110.N

4 x 280152.N



16 x 280510



4 x 280740



4 x 280412



4 x 280420.N



2 x 280430.N

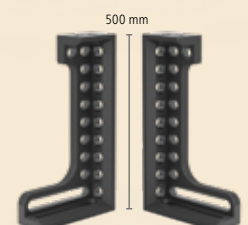

1 x 280130.N
1 x 280132.N

inkludert



1 x 280402.N



1 x 280852.1



1 x 280920



1 x 000911



1 x 000921

PROFESSIONAL EXTREME 8.8

100x100 mm rutenett med plasmanitring²

Diagonalt rutenett med plasmanitring²

24.695 NOK 4-280010.X ○	27.335 NOK 4-280010.XD ○
24.695 NOK 4-280025.X ○	27.335 NOK 4-280025.XD ○
28.545 NOK 4-280015.X ○	31.405 NOK 4-280015.XD ○
29.975 NOK 4-280035.X ○	32.945 NOK 4-280035.XD ○
39.545 NOK 4-280050.X ○	43.945 NOK 4-280050.XD ○
35.805 NOK 4-280020.X ●	40.205 NOK 4-280020.XD ●
40.645 NOK 4-280060.X ○	45.045 NOK 4-280060.XD ○
60.445 NOK 4-280045.X ○	68.145 NOK 4-280045.XD ○
43.945 NOK 4-280030.X ●	50.545 NOK 4-280030.XD ●
65.945 NOK 4-280040.X ●	71.445 NOK 4-280040.XD ●
103.125 NOK 4-280055.X ○	111.045 NOK 4-280055.XD ○

¹uten plasmanitring

Ubeskyttet mot rust, riper og sveisesprut. Beskyttelse mot sveisesprut er bare gitt ved bruk av anti heft spray.

På grunn av mangelen på materialhardhet i Professional 750 betydelig høyere produktslitasje.

²med plasmanitring

Godt beskyttet mot rust, skraper og sveisesprut.

Alle bord uten plasmanitring er tilgjengelige på forespørsel.

TILBEHØRSETT 283999

(Gratis i alle sett)

- 280402.N Exenter stop
- 280852.1 Umbrakonøkkel
- 280820 Børste
- 000940 Oljestein
- 000911 Prøve CleanBasic
- 000921 Prøve Antiadhesjon
- 280920 Holder for Sveispistol

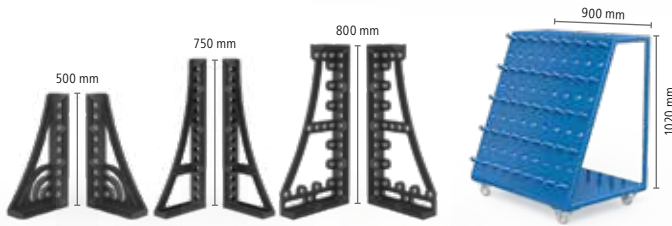

Rotasjonsvinkel nitrert Vinkel nitrert Vinkel nitrert Verktøysvogn

280164+65.N 280166+67.N 280144+46.N 280910

15.125 NOK

26.565 NOK

1 x + 1 x 38.445 NOK

1 x + 1 x 1 x + 1 x 1 x 59.895 NOK

1 x + 1 x 1 x + 1 x 1 x + 1 x 1 x 73.040 NOK

SYSTEM 28 BASIC

DEN ØKONOMISKE LØSNINGEN

Alle bordpriser redusert i forhold til hovedkatalog.



VÅR ANBEFALING: ANTI-HEFT TIL HVERT SVEISEBORD

Det ikke-brennbare, vannløselige Anti-Heft spray forhindrer vedheft av sveisespatter.



BORD	BASIC	
Bordstørrelse	100x100 mm rutenett uten plasmanitrering ¹	
1,5 x 1,0 m 4 Ben ca. 370 kg	10.043 NOK 4-281035 ●	
2,0 x 1,0 m 4 Ben ca. 475 kg	12.694 NOK 4-281020 ●	
2,4 x 1,2 m 6 Ben ca. 697 kg	17.468 NOK 4-281030 ●	
3,0 x 1,5 m 6 Ben ca. 1.043 kg	21.186 NOK 4-281040 ●	

● = Vare er produsert til lager ○ = Vare blir produsert ved ordre

Kompatibilitet

Alle tilbehør til Siegmund System 28 passer til Basic 28.

¹ uten plasmanitrering

Ubeskyttet mot rust, riper og sveisesprut. Beskyttelse mot sveisesprut er bare gitt ved bruk av anti heft spray.

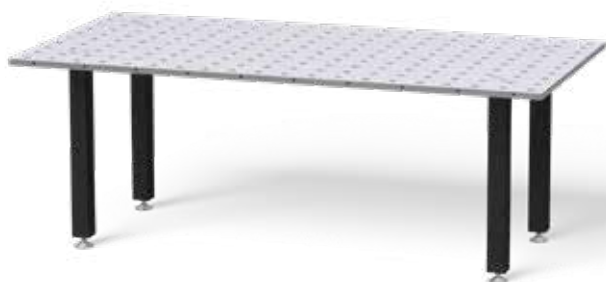

TILBEHØRSETT 283999

(Gratis i alle sett)

- 280402.N Exenter stop
- 280852.1 Umbrakonøkkel
- 280820 Børste
- 000940 Oljestein
- 000911 Prøve CleanBasic
- 000921 Prøve Antiadhesjon
- 280920 Holder for Sveisepistol



BORBEN

	Standard bein	Høyde justerbare	Hjul, med brems	Høyde justerbare, hjul, med brems	Gulv/forankring
Artikkel-Nr.	161856	4-160877.XX	4-161855.XX ²	4-160879.XX ²	4-160874.XX
Kapasitet pr bein	1.000 kg	1.000 kg	200 kg	200 kg	1.000 kg
Beinhøyde	815 mm	550 – 950 mm	815 mm	600 – 900 mm	815 mm
Bordhøyde	850 mm	600 – 1.000 mm	850 mm	650 – 950 mm	850 mm
Fin justering	50 mm	40 mm	50 mm	40 mm	50 mm
Ekstrakostnad pr bein	inkludert	473 NOK	528 NOK	792 NOK	539 NOK

² NB med hjul: Ikke anbefalt til bord med 6 hjul.

SETT

	Tvinge	Bolt	Anslag	Vinkel	Vinkel	Gjengebolt	Anslag	
Material	brunert	brunert	nitrt	nitrt	nitrt	brunert	galvanisert	
Artikkel-Nr.	280604	280510	280420.N	280110.N	280162.N	280543	160415	
Basic Sett 1.3: 4-281200.3	4 x	8 x	6 x	2 x		8 x	8 x	9.361 NOK
Basic Sett 2.3: 4-281300.3	8 x	12 x	8 x	4 x		8 x	8 x	12.892 NOK
Basic Sett 3.3: 4-281400.3	10 x	18 x	10 x	6 x	4 x	8 x	8 x	22.308 NOK



SIDE STOPPER



BRUKES VERDEN OVER

siegmund®

SIEGMUND SVEISEBORD I PRAKSIS



NORTON MOTORCYCLES – UNITED KINGDOM

Norton Motorcycles, med base i Storbritannia, har mer enn 100 års erfaring innen motorsykelbygging og imponerer på den profesjonelle racing-scenen, samt ambisiøse hobby-ryttere med sin unike design. Hver oppgave, fra forskning og utvikling til produksjon, bygging, testing og frakt av motorsykler, utføres på Norton Hastings House-anlegget.

For å sikre motorsykelrammens høye kvalitet og stabilitet, jobber Norton med Professional Extreme sveisebord fra Siegmund. Bildene viser en måte hvordan deler av rammen kan festes på sveisebordet og sveises nøyaktig ved hjelp av tvinger og anslag i forskjellige høyder.



PASSER I ALLE VERKSTED

NEW

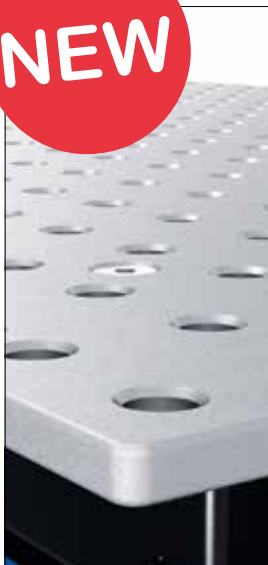

EN BORDPLATE MED EKSTRAORDINÆR HØY HARDHET

Bordplaten er 1200 x 800 x 12 mm:
laget av spesialutviklet Siegmund stål X8.9 (uten plasmanitrering)

Dine fordeler:
Motstandsdyktig mot riper, utmerket slagfasthet, høypunktsbelastning og lang levetid



HULL

Borehullene har en diameter på 16 mm og er plassert på bordflaten i et 50 mm rutenett.

Selvfølgelig er hele Siegmund tilbehør kompatibel med Siegmund Workstation.



BESKYTTELSE MOT SMUSS

Under bordplaten er det tre bevegelige plater for å beskytte verktøyene dine mot sveisesprut og smuss. Den enkle glidemekanismen gjør det mulig å fjerne og rengjøre dem uten anstrengelse.



BEN

Kombinasjonen med bein med hjul gjør Siegmund Workstation mobil. Basisplatene er finjusterbare og gir en presis arbeidsflate. (Hjul valgfritt)



KAPASITET

På Siegmund arbeidsbordet kan du laste totalt 1.000 kg. Vær oppmerksom på at når hjulene brukes, blir laste kapasiteten redusert til 400 kg.



» Takket være det intelligente konseptet til Siegmund Workstation er alle dine verktøy alltid innen rekkevidde på arbeidsplassen din. Dette skaper en god oversikt og gir deg nok plass til ditt tilbehør.



TILSTREKkelig LAGRING

Siegmund Workstation har en definert lagringsplass for mange Siegmund-artikler. Ulike tilbehør kan lagres i hyllene. På denne måten er alt innen rekkevidde.



SKUFFER

Eventuelt kan du utfylle arbeidsstasjonen med praktiske skuffer i forskjellige høyder. Her finner du plass til alle typer verktøy. Oppgradering er mulig når som helst.

Totalt gir arbeidsstasjonen en plass på 600 mm på venstre side og 180 mm på høyre side til skuffer.



PREMIUM SKRUSTIKKE

Det grunnleggende utstyret til hvert verksted er en pålitelig skrustikke. Med vår premium skrustikke er du klar.



MONTERING OG OPPSETT

En monteringsinstruksjon er inkludert i hver forsendelse av en arbeidsstasjon. Enkelt og montere den sammen.



Dimensjon Workstation (L x B x H)
1200 x 800 x 850 mm

Vekt Workstation
uten hjul og skuffer: 139 kg

SIEGMUND WORKSTATION

siegmund®

Bygg din individuelle arbeidsstasjon og legg til hjul, skuffer og skrustikke til startpakken.

STARTPAKKEN:

Siegmund Workstation

Inkludert tilbehør til introduksjonsprisen:

16.500 NOK

Artikkel-Nr. 4-167100

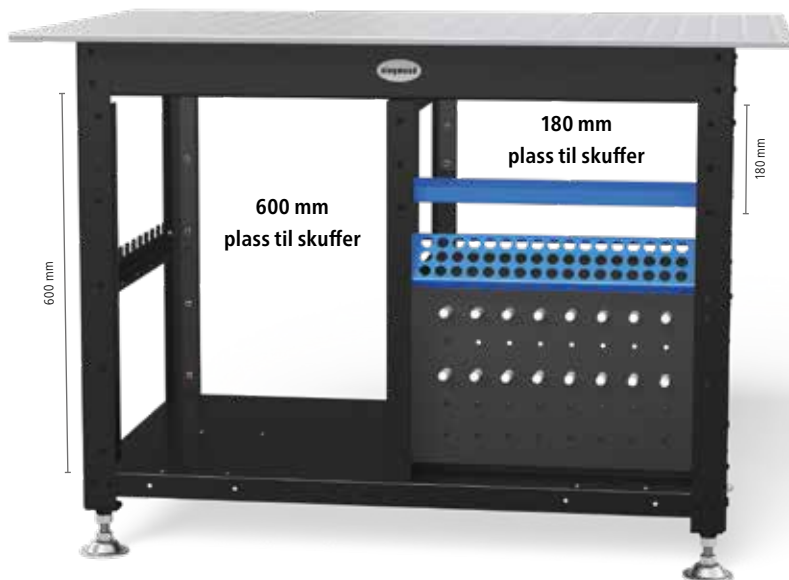

PROFESSIONAL EXTREME 8.9 1200 x 800 x 12 mm

Bordplaten er laget av Siegmund X8.9 spesialstål som er gjennomherdet

Borehull Ø 16 mm

Borehullsavstand på bordplaten 50 mm

Hver arbeidsstasjon leveres med monteringsinstruksjon for selvmontering.

inkludert



4 x 160620



12 x 160510



8 x 160420.N



4 x 160108.N



2 x 160110.N



1 x 160402.N



1 x 160820



1 x 160852



1 x 000942



1 x 160920



1 x 000911



1 x 000921

KOMPLETT STARTPAKKE:

Skuff 60 mm

Pristillegg

1.188 NOK

Artikkel-Nr. 2-164200

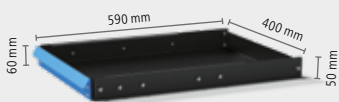

Skuff 120 mm

Pristillegg

1.364 NOK

Artikkel-Nr. 2-164205

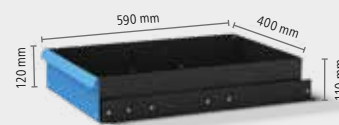

Skuff 180 mm

Pristillegg

1.463 NOK

Artikkel-Nr. 2-164210

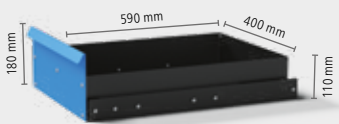

Skuff 240 mm

Pristillegg

1.562 NOK

Artikkel-Nr. 2-164215

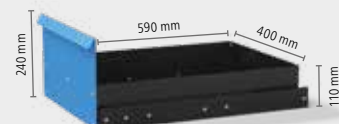

Utstyrt med 4 hjul

Kapasitet Workstation: 400 kg

Pristillegg

1.254 NOK

Artikkel-Nr. 2-164100

Ved og vri baseplaten opp og ned, kan du bytte mellom fot og hjul.



Premium skrustikke

Inkl adapter plate og bolt

Pristillegg

2.266 NOK

Artikkel-Nr. 2-164300



SPECIALKAMPANJE



Siegmund Workstation

Som et begrenset spesialtilbud vil du motta Siegmund Workstation med hjul, tilbehør og 2 skuffer til en spesialpris.

19.503 NOK

Artikkel-Nr. 4-167198

PROFESSIONAL EXTREME 8.9
1200 x 800 x 12 mm

Bordplaten er laget av Siegmund X8.9 spesialstål som er gjennomherdet

Borehull Ø 16 mm

Borehullsavstand på bordplaten 50 mm

Hver arbeidsstasjon leveres med monteringsinstruksjon for selvmontering.



Spesialkampanje (innhold):

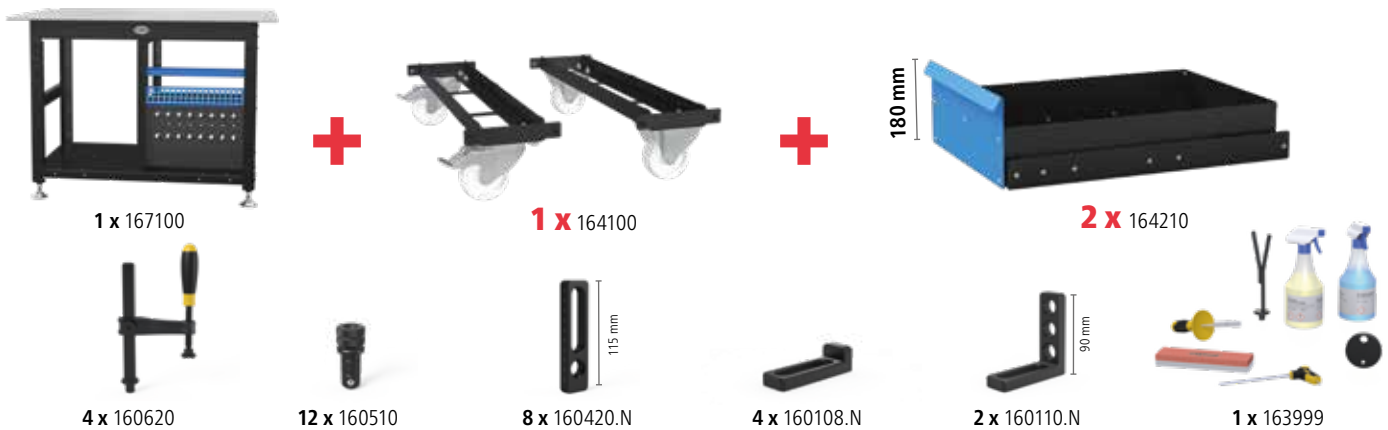

Eksempler på oppsett – Bestem selv etter dine behov

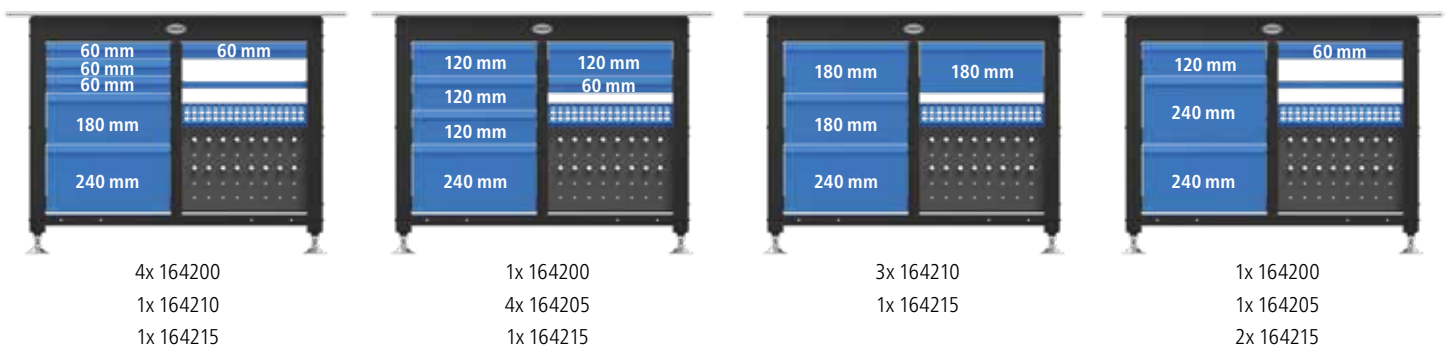



MER INFORMASJON

Oppdag hele spekteret av våre produkter i vår hovedkatalog (ca. 640 sider), Flyer (ca. 228 sider) eller på vår hjemmeside www.siegmund.com

DIN BESTILLING:

Antall	Artikkel-Nr.	Tittel	Pris pr Stk	Total pris

Send bestillingen til info@prmaskin.no.

Adresse / Kontakt / Firma stempel

- Ring meg
- Jeg er interessert i leasing for måneder
- Jeg vil ikke ha mer produktinformasjon

DIN FORHANDLER:

PRMASKIN AS

PR Maskin AS
PB 82, NO - 4356 Kverneland
Tel. (0047) 51 48 62 09
E-Mail: info@prmaskin.no
www.prmaskin.no

NESTE MESSE I

TYSKLAND:
Metav, Duesseldorf

20.02. – 24.02.2018
Hall 15, Stand B03

METAV

Bernd Siegmund GmbH

Aehrenstrasse 29 | 86845 Grossaitingen | Tyskland (Bavaria)
www.siegmund.com

Alle priser er oppgitt fra fabrikk ekskl. Mva, pakking, frakt og avgifter.
Tforbeholdt mot pris og tekst feil. Minimum ordreverdi: 1.000.

All tekster, bilder og designelementer er kopibeskyttet av Bernd Siegmund GmbH. Ingen del av denne flyeren kan bli redigert analogt eller digitalt, eller i en annen modus, kan være multiplisert eller publiseres ut av flyer uten skriftlig samtykke fra den juridiske eier. Straffbare handlinger er tiltalt.