

# LT20START

med Hydraulik

**Wood-Mizer**  
Åkervägen 18, 696 32, Askersund.  
Växel: 0583-770890  
burbagemaskin.se



**KAMPANJPRIS!**  
**från 219 000 SEK**

(pris gäller tom 31/10 eller så långt lagret räcker)  
Ordinarie pris: 258800 SEK

## Tekniska Data Standardutförande

### HUVUDMOTOR

11 kW elmotor 400 V / 32 A / 16A (Hydraulik)

### SÅGKAPACITET

Max. Stockdiameter 80 cm

Såglängd 6,1 m

Max. sågbredd 65 cm

Max. kantskärningsbredd 58 cm

Max. djup på skär 25 cm

Datamåttsättningssystem SW10

Såghuvud upp/ner elektrisk

Sågmatning elektrisk

Bladguidens arm elektrisk

Bladsmörjning med elektroventil

Bladspänningssystem skruv med manometer

Spånstos 100 mm Ø

### SÅGBLAD

Längd 4010 mm

Bredd 32 mm, 35 mm

Tjocklek 1,14 mm

Bladhjul 470 mm Ø av gjutjärn med remmar

Konstruktion Fribärande ram med såghuvud styrt på ena sidan

### STOCKHANTERING

STANDARD-Hydraulik 3 Sidostöd  
Mittklamp på enkelstäng  
Stockvärdare  
2 Hydrauliska stocklyftare  
Stocklastare  
3 kW hydraulpump (11 l/min)

CE-certifierad

Färg Orange: RAL 2001; Svart: RAL 9005

## Tillval

Bänksektion förlängning 0,5 m / 0,9 m

Manuell bänkförlängning 1,8 m / 3,6 m / 7,2 m

Barkfräs

Toprullar till sidoanlägg

Skydd till bänkrillor i rostfritt stål

Presenning

Vändhake

Bandsågblad

## Mått på stationära sågar med elmotor

M-Bänk L / B / H	7,6 m	2,7 m	2,4 m
------------------	-------	-------	-------



# LT20START

med Hydraulik

**Wood-Mizer**

Åkervägen 18, 696 32, Askersund.

Växel: 0583-770890

[burbagemaskin.se](http://burbagemaskin.se)



LT20 Serie

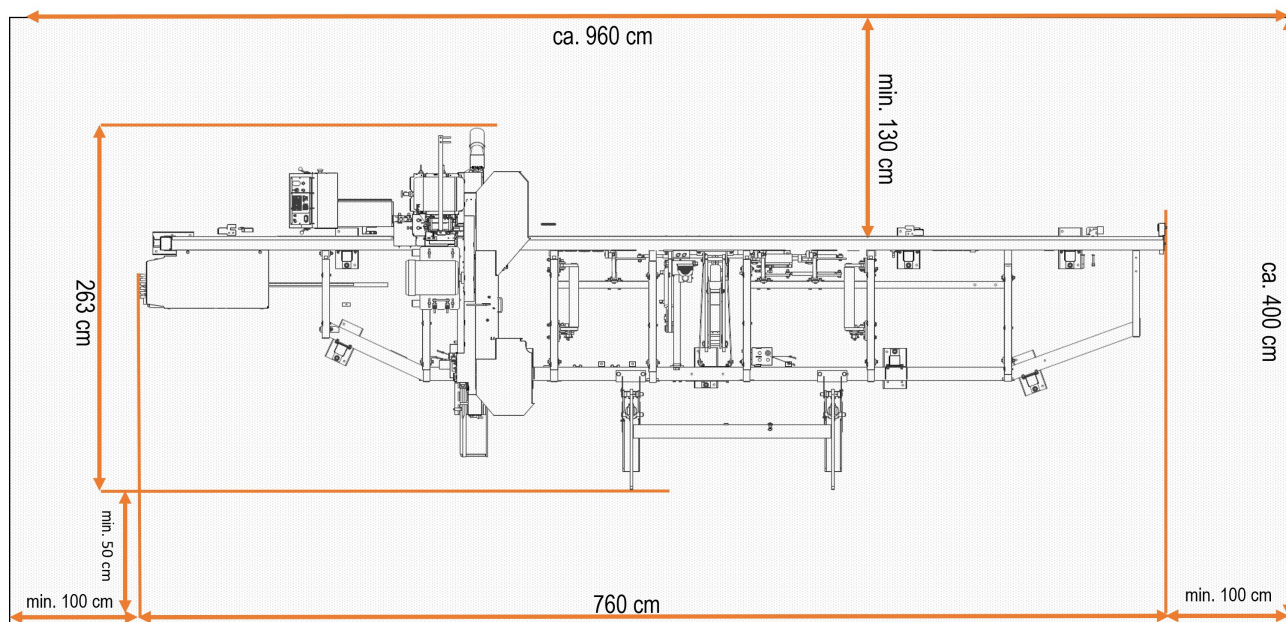

↑ Område för lastning ↑

LT20START med bänksektion M.

Sågverk i denna serie kan som tillval utökas med 0,5 m / 0,9 m / 1,8 m / 3,6 m eller 7,2 m.

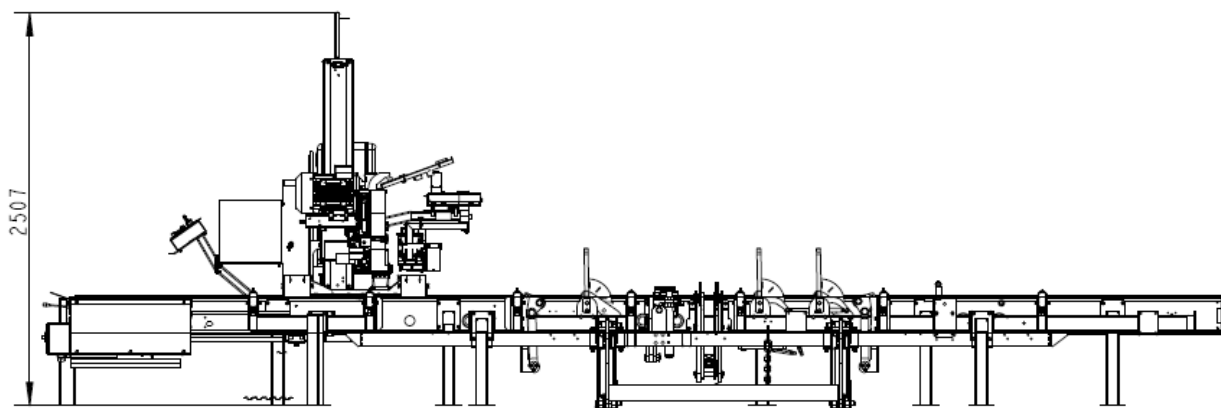

Kontakta eller besök gärna oss! Åkervägen 18, 696 32 Askersund.

Växel: 0583-770890, [burbagemaskin.se](http://burbagemaskin.se)