

Special pressere til industrielt brug.

”Special” er ikke lig dyrere indkøb!

Hos **SIK Teknik Aps** har vi nemlig specialiseret os i at designe og fremstille special-maskiner til industrielt brug, derfor kan vi også sælge vores maskiner til konkurrence dygtige priser.

Igenem firmaets eksistens har vi derfor også opbygget os et solidt knowhow omkring design og fremstilling af pressere til et bredt felt af løsninger.

Pressere kan designes til et væld af formål bl.a.:

- Stand-alone presser.
- Indbygningss presser til eksisterende linje.
- Presser til serie produktion.
- Manuel betjente pressere.
- Full/semi-automatiske pressere.
- Forsøgs/prototype pressere.

Ved integrering af pressere i produktionen følger også et sikkerhedsmæssigt ansvar overfor operatørerne. Ved hjælp af vores knowhow ved vi også hvilke sikkerhedskrav der stilles når der skal integreres pressere i produktionen.

Vi **CE** mærker alle vores maskiner efter de gældende direktiver, og laver alt det nødvendige dokumentation og tegningsmateriale der følger.

Blandt nogle af vores allerede fremstillede pressere kan nævnes følgende løsningsmodeller:

- **Hydraulisk semi-automatisk presse til flæk af støbegods huse.**
- **Semi-automatisk lufttids styret presse til samling af plast låg.**
- **Semi-automatisk 1.3Tons Servo presse til i-presning af kapper.**
- **Luft styret prototype presse til pumpe-industrien.**
- **Luft styret presse til samling af elektronik komponenter.**

Vi designer og fremstiller også værktøjer og fixture til presserne, og skal der fabrikeres flere typer af komponenter i én presse laves presserne også med nemt og sikkert skift af både overværktøj og underværktøj.

Ta' et kig på et par af vores allerede fremstillede pressere og værktøjer på billederne herunder:

Servo presse

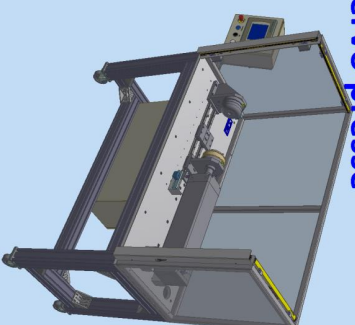

Hydraulisk presse

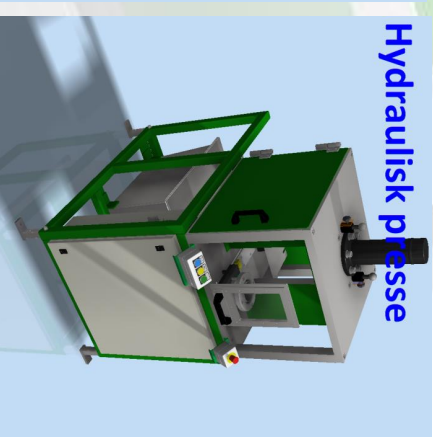

Luft styret presse

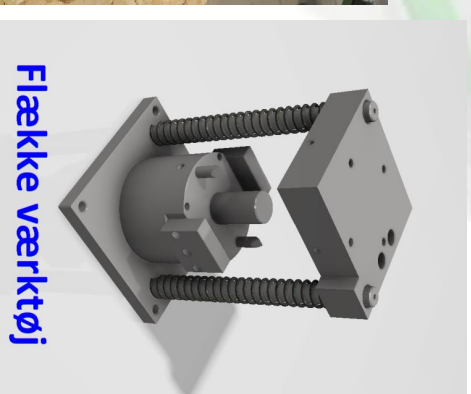

Flække værktøj

Vi håber meget at høre fra lige netop **Dit** firma, og den løsning i er på jagt efter!