

Artikelbeskrivning/produktbilder

**Beskrivning****Material:**

Positioneringscylinder i seghärdat stål.
Kulor i rullagerstål.

Utförande:

Positioneringscylinder seghärdad, brunerad.
Kulor härdade, blanka.

Anmärkning:

Positioneringscylinder med snabbkopplingssystem för ytterligare tidsbesparing vid montering.

Stoppa in positioneringscylindern i borrhålet och tryck in knappen. På detta sätt drivs de tre spärrkulorna utåt från varandra för att positionera komponenterna. När du sedan drar åt justeringsskruvarna med en insexnyckel med 1/4 varv fixeras komponenterna på ett säkert sätt.



Ritningar

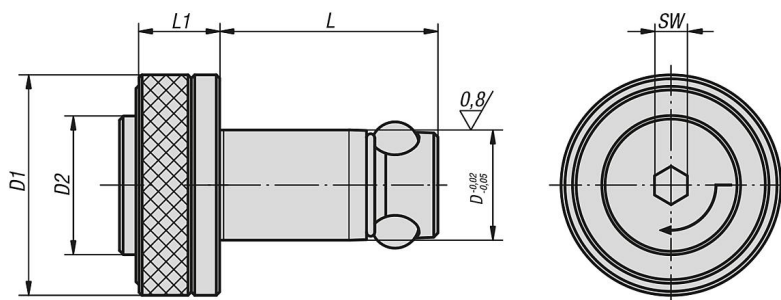

Artikelöversikt

Beställningsnr.	Fastspänningsplattans tjocklek $\pm 0,05$	D	D1	D2	L	L1	SW	Hållkraft F kN	Åtdragnings- moment max. Nm
03153-113013	13	13	25	16	27,6	12	4	4	1
03153-113020	20	13	25	16	34,6	12	4	4	1
03153-116020	20	16	32	20	36,5	15	6	8	2
03153-116025	25	16	32	20	41,5	15	6	8	2
03153-120020	20	20	40	25	39,5	15	6	8	2
03153-120025	25	20	40	25	44,5	15	6	8	2