

Arbejdsmiljø- kurser

2021



AVIDENZ
SIKKERT ARBEJDSMILJØ OG TRIVSEL

INDHOLD

HVEM ER VI?	4
PRAKTISKE OPLYSNINGER	5
ARBEJDSMILJØUDDANNELSEN	6
ANDRE UDBUDTE KURSER	7
Bliv ajourført på arbejdsmiljøet	8
Bliv sagkyndig i lovpligtigt eftersyn af tekniske hjælpemidler	9
CE-mærkning af maskiner og maskinanlæg	10
Kemisk APV og instruktion	11
VIRKSOMHEDSKURSER	12
ATEX	13
Ergonomi i produktion/lager	14
Ergonomi på kontoret	15
Indeklima	16
Løft og anhug	17
Maskinsikkerhed	18
Pas på din krop og sikker adfærd	19
Sikkerhedskultur	20
Stressforebyggelse	21
Støj og akustik	22
Sygefravær og trivsel	23
Trivsel på arbejdspladsen	24
Trykluft til åndedrætsværn	25
Ventilation	26

HVEM ER VI?

Avidenz er autoriseret arbejdsmiljørådgiver.

Vi skaber sikkert arbejdsmiljø og trivsel i danske virksomheder. Vores klare mål er at være den bedste samarbejdspartner, når virksomheder vil udvikle deres arbejdsmiljø.

For også at gøre jeres arbejdsmiljøarbejde hurtigt og effektivt har vi udviklet et online system med en tilhørende app.

Bliv introduceret til SOSWEB i filmen herunder ved at klikke på billedet, hvis du sidder med onlinekataloget.

Ellers finder du filmen på forsiden af vores hjemmeside www.avidenz.dk.



PRAKTISKE OPLYSNINGER

Vi tilbyder en lang række arbejdsmiljøkurser. Det drejer sig både om den lovpligtige arbejdsmiljøuddannelse og flere forskellige suppleringskurser. Nogle af kurserne tilbyder vi på fastlagte dage med mulighed for at tilmelde sig på et hold. De øvrige kurser afholder vi som interne virksomhedskurser, der bliver tilpasset den enkelte virksomheds ønsker og behov.

Hvem henvender kurserne sig til?

Medlemmer af arbejdsmiljøorganisationen og andre med ansvar og opgaver i relation til arbejdsmiljøet.

Arbejdsmiljøuddannelsen er **lovpligtig** for arbejdsmiljørepræsentanter og arbejdsledere i arbejdsmiljøorganisationen (AMO).

De supplerende kurser kan anvendes som en del af kompetenceudviklingsplanen for medlemmer af AMO.

Undervisere med stor praktisk erfaring

Alle vores kurser afholdes af arbejdsmiljøkonsulenter med stor praktisk erfaring.

I dette katalog har vi samlet en kort beskrivelse af alle kurserne. Bliv inspireret på de næste sider, og kontakt os, hvis du ønsker yderligere information om et eller flere af kurserne. Du kan også læse mere om alle kurserne på vores hjemmeside www.avidenz.dk.



John Bregndahl Larsen, adm. direktør:
"Finder du ikke lige det kursus, du søger, så sig endelig til, for vi har kompetencer til at afholde kurser om det meste inden for arbejdsmiljø og sikkerhed. Vi udvikler gerne et kursus i samarbejde med dig".

ARBEJDSMILJØUDDANNELSEN

Den lovpligtige arbejdsmiljøuddannelse

Udbytte

Formålet med arbejdsmiljøuddannelsen er at give deltagerne et godt fundament for deres arbejde i arbejdsmiljøgruppen.

Vi lægger stor vægt på at gøre uddannelsen så virkelighedsnær og praktisk funderet som muligt. Derfor benytter vi mange eksempler og cases baseret på virkelige hændelser fra dagligdagen i forskellige virksomheder.



PRAKTISK INFORMATION

Arbejds miljø uddannelsen varer **3 dage:**

2 dage i træk og 1 dag nogle uger efter.

Alle dage fra kl. 8.00 - 16.00.

Prisen er 4.375,- ekskl. moms pr. deltager.

I kursusprisen er inkluderet kursusmateriale og forplejning.

Se kursusdatoer, og tilmeld dig på www.avidenz.dk.

ANDRE UDBUDTE KURSER

På de kommende sider kan du læse om de øvrige kurser, som vi i øjeblikket tilbyder på fastlagte dage med mulighed for at tilmelde sig et hold.



Bliv ajourført på arbejdsmiljøet

- nyt på området og sikkerhedskultur

Vil du opdateres på arbejdsmiljøområdet?

Og vil du blive bedre til at forebygge ulykker - og passe på dig selv og dine kolleger?

Så er dette kursus det helt rette for dig.

Udbytte

Du bliver opdateret i forhold til den seneste udvikling indenfor arbejdsmiljøområdet. Vi sætter fokus på forebyggelse af arbejdsulykker, herunder sikkerhedskultur. Dette vil spare jeres virksomhed for mange penge.



Indhold på kurset

- Opdatering på diverse arbejdsmiljøregler, herunder kort nyt på kemiområdet
- Hvilke arbejdsmiljøområder er der for tiden fokus på?
- Ansvar, pligter og roller for medlemmer af arbejdsmiljøorganisationen (AMO)
- Metoder til at arbejde med sikker adfærd/ulykkesforebyggelse
- Vision Zero
- Risikovurdering og bevidsthed
- Hvad koster arbejdsulykker?
- Kommunikation omkring arbejdsmiljø

PRAKTISK INFORMATION

Kurset varer 1 dag fra kl. 9.00 - 16.00.

Prisen er 2.950,- ekskl. moms pr. deltager.

I kursusprisen er inkluderet kursusmateriale og forplejning.

Se kursusdatoer, og tilmeld dig på www.avidenz.dk.

Bliv sagkyndig i lovpligtigt eftersyn af tekniske hjælpemidler

- lær at foretage eftersyn selv, og spar tid og penge

Udbytte

Kurset giver deltagerne et teoretisk og praktisk indblik i de forskellige krav, der kan være i forbindelse med eftersyn samt udarbejdelse af dokumentation.

Efter kurset kan deltagerne arbejde selvstændigt som sagkyndig på de tekniske hjælpemidler, der praktisk er gennemgået på kurset samt på øvrige hjælpemidler, som de har det fornødne kendskab til.



Indhold på kurset

Foruden de lovgivningsmæssige krav foretager vi en praktisk gennemgang af følgende tekniske hjælpemidler:

- Stiger
- Elektrisk håndværktøj
- Anhugningsgrej – stropper og rundsling

PRAKTISK INFORMATION

Kurset varer 1 dag fra kl. 9.00 - 15.00.

Prisen er 2.950,- ekskl. moms pr. deltager.

I kursusprisen er inkluderet kursusmateriale og forplejning.

Se kursusdatoer, og tilmeld dig på www.avidenz.dk.

CE-mærkning af maskiner og maskinanlæg

- regler og krav til CE-mærkning

Udbytte

Deltagerne får en gennemgang af lovgivningen og reglerne for CE-mærkning af maskiner ved:

- Køb af nye maskiner
- Egenproducerede maskiner
- Delmaskiner og sammenbygning af maskiner



Indhold på kurset

- Introduktion til maskinsikkerhed generelt
- Hvornår skal en maskine CE-mærkes?
- Hvilke maskiner behøver ikke CE-mærkes?
- Hvem er fabrikant?
- Fabrikantens forpligtelser
- Hvad omfatter en CE-mærkning?
- Krav til teknisk dokumentation

PRAKTISK INFORMATION

Kurset varer 1 dag fra kl. 9.00 - 16.00.

Prisen er 2.950,- ekskl. moms pr. deltager.

I kursusprisen er inkluderet kursusmateriale og forplejning.

Se kursusdatoer, og tilmeld dig på www.avidenz.dk.

Kemisk APV og instruktion

I stedet for de tidligere arbejdspladsbrugsanvisninger skal I nu have øget fokus på den kemiske risikovurdering og sikre, at de medarbejdere, der arbejder med farlig kemi, får en effektiv oplæring og instruktion.

Når I vurderer, om der er risiko for, at medarbejderne kan blive udsat for farlig kemi, skal I tage højde for:

- hvilke farlige stoffer og materialer I har
- om der dannes farlige stoffer ved arbejdsprocesser, f.eks. svejsning
- hvordan medarbejderne bliver udsat for de farlige stoffer



Inden for maskinindustrien er kemi et af Arbejdstilsynets fokusområder.

Udbytte

Formålet med kurset er at klæde dig på, så du:

- kender de primære regler på kemiområdet
- kan vurdere risici ved forskellige produkter og processer, så du bedre kan træffe de rigtige forholdsregler og dermed undgå skader
- kan give/udarbejde instruktioner

Indhold på kurset

Overordnet gennemgang af reglerne for kemiske produkter – bl.a.:

- Information på etiketten og i sikkerhedsdatabladet
- Kemisk risikovurdering og instruktion
- Opbevaring af kemikalier
- Sikker håndtering af de typisk anvendte kemikalier, udsættelse for støv/røg m.v. - herunder valg og brug af værnemidler
- Substitution/stop-princippet

PRAKTISK INFORMATION

Kurset varer 1 dag fra kl. 9.00 - 15.00.

Prisen er 2.950,- ekskl. moms pr. deltager.

I kursusprisen er inkluderet kursusmateriale og forplejning.

Se kursusdatoer, og tilmeld dig på www.avidenz.dk

VIRKSOMHEDSKURSER

På de kommende sider kan du læse om de interne virksomhedskurser, der bliver tilpasset netop jeres virksomheds ønsker og behov.

Bemærk, at alle de udbudte kurser, som er præsenteret på de første sider, naturligvis også kan afholdes som interne virksomhedskurser.

Læs også mere om kurserne på www.avidenz.dk.



ATEX

- hvad er ATEX og udvidet APV

Udbytte

Kurset giver deltagerne en viden om regelgrundlaget for ATEX-området og hvilke elementer, der ligger til grund for vurderingen af, om virksomheden er omfattet af ATEX-reglerne. Desuden vil deltagerne få kendskab til forebyggelse af eksplosionsrisici samt kendskab til en ATEX-APV.



Indhold på kurset

Eksempler på elementer der vil indgå:

- Hvad betyder ATEX?
- Hvilke processer og materialer kan udgøre en eksplosionsrisiko
- Hvorfor skal virksomheden kortlægges, og hvordan gennemføres kortlægningen?
- Hvad er en zoneklassificering?

PRAKTISK INFORMATION

Varigheden på kurset aftales individuelt afhængig af de konkrete emner og behov.

Kontakt os for at aftale nærmere og for priser.

Ergonomi i produktion/lager

- værktøjer til hverdagen

Udbytte

Deltagerne får viden om hensigtsmæssige arbejdsstillinger, arbejdsbevægelser og tunge løft. Derved får de bedre mulighed for at afhjælpe og forebygge typiske gener i dagligdagen og derigennem bidrage til at mindske sygefravær.



Den opnåede viden kan desuden bruges i forbindelse med indretning af arbejdspladser og indkøb af tekniske hjælpemidler samt nyt produktionsudstyr.

Indhold på kurset

Eksempler på emner, der tages op:

- Kort om kroppens funktion og opbygning
- Gennemgang af AT's vejledninger for:
 - løft, bæring, skub og træk
 - arbejdsstillinger og arbejdshøjder
- Tekniske hjælpemidler
- Løfteteknik
- Betydningen af variation i arbejdet

PRAKTISK INFORMATION

Varigheden på kurset aftales individuelt afhængig af de konkrete emner og behov.

Kontakt os for at aftale nærmere og for priser.

Ergonomi på kontoret

- værktøjer til hverdagen

Udbytte

Deltagerne får kendskab til den gældende lovgivning for området. De får også viden om inventarets funktioner og muligheder i forhold til relevante arbejdsopgaver. Desuden gennemgår vi tommelfingerregler for hensigtsmæssige arbejdsstillinger og arbejdsbevægelser.

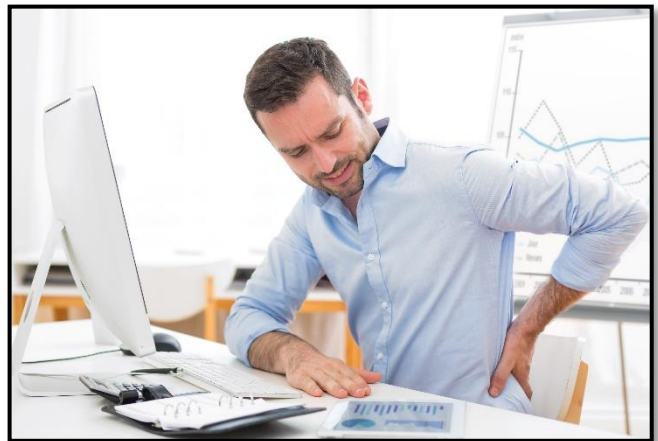

Deltagerne får bedre mulighed for at afhjælpe og forebygge typiske gener ved skærmarbejde og derigennem bidrage til at mindske sygefravær.

Desuden kan den nye viden bruges i forbindelse med indkøb af inventar, da deltagerne bedre vil kunne stille krav til udformning og indstillingsmuligheder.

Indhold på kurset

Eksempler på emner, der tages op:

- Kort om kroppens funktion og opbygning
- Gennemgang af AT's vejledning for området
- Indstilling og brug af inventar
- Fokus på betydningen af variation i arbejdet
- Belysning ved skærmarbejdspladser

PRAKTISK INFORMATION

Varigheden på kurset aftales individuelt afhængig af de konkrete emner og behov.

Kontakt os for at aftale nærmere og for priser.

Indeklima

- gener og løsninger

Udbytte

Deltagerne får viden om de faktorer, der giver et godt eller dårligt indeklima. Desuden gennemgår vi eksempler på, hvad der kan gøres for at afhjælpe problemerne.



Indhold på kurset

Eksempler på emner, der tages op:

- Krav til et godt indeklima
- Typiske gener i indeklimaet
- Forhold der har betydning for indeklimaet, som f.eks.:
 - Temperatur og træk
 - Støv og rengøring
 - Afgasning fra materialer
 - Forureningsbelastning fra personer og aktivitetsniveau
 - Fugt og mikroorganismer
 - Luftfugtighed
 - Ventilation
- Metoder til kortlægning/undersøgelse af indeklimaet
- Eksempler på løsninger

PRAKTISK INFORMATION

Varigheden på kurset aftales individuelt afhængig af de konkrete emner og behov.

Kontakt os for at aftale nærmere og for priser.

Løft og anhug

- Sikker anvendelse af kran og løftegrej

Udbytte

Kurset giver deltagerne viden om gældende regler for løft af byrder med kran. Dette skal medvirke til, at arbejdet kan foregå sikkerhedsmæssigt forsvarligt.



Indhold på kurset

Vi gennemgår de forskellige faser for transporten:

- Vurdering og planlægning af opgaven (byrdens beskaffenhed, anhugningsmetoder, kvalitet i arbejdet)
- Klargøring (forskellige typer af anhugningsgrej)
- Udførelse af løftet (ergonomi i forbindelse med anhugning)
- Kontrol, afhugning og afrydning (opbevaring, orden og ryddelighed, lovpligtige eftersyn m.m.)

Arbejdstilsynets bekendtgørelser og anvisninger for området vil også blive gennemgået. Vi understøtter gennemgangen med eksempler for at tydeliggøre reglerne.

Kurset tager udgangspunkt i virksomhedens eget udstyr og egne løfteopgaver.

PRAKTISK INFORMATION

Varigheden på kurset aftales individuelt afhængig af de konkrete emner og behov.

Kontakt os for at aftale nærmere og for priser.

Maskinsikkerhed

- maskiner med eller uden CE-mærkning

Udbytte

Deltagerne introduceres til maskinsikkerhed herunder CE-mærkning. Der vil også blive undervist i reglerne for CE-mærkede maskiner, og maskiner der ikke er CE-mærket.



Indhold på kurset

Vi gennemgår bl.a.:

- Introduktion til maskinsikkerhed generelt
- CE-mærkningspligtige maskiner
- Hvornår skal en maskine CE mærkes?
- Ikke CE-mærkningspligtige maskiner
- Hvem er fabrikant?
- Fabrikantens forpligtigelser
- Hvad omfatter en CE mærkning?

Vi gennemgår også principperne i det tekniske dossier samt kravene til indhold, omfang og udformning. Det drejer sig blandt andet om brugsanvisning, risikovurdering og VSSK-krav.

PRAKTISK INFORMATION

Varigheden på kurset aftales individuelt afhængig af de konkrete emner og behov.

Kontakt os for at aftale nærmere og for priser.

Pas på din krop og sikker adfærd

- ergonomi og sikker adfærd

Mange vil i løbet af deres arbejdsliv opleve gener på kroppens muskler og led. Fokus på ergonomi og sikker adfærd i arbejdslivet kan nedsætte smerter, sygefravær og tabt arbejdsfortjeneste. Dette er til fordel for både de ansatte og arbejdspladsen.

Udbytte

Du får et teoretisk og praktisk indblik i de udfordringer, som kan opstå i det ergonomiske arbejdsmiljø. Deltagerne vil efter kurset være i stand til at screene det ergonomiske arbejdsmiljø og vurdere risici i arbejdet samt forebygge nedslidning og smerter i muskler og led.



Indhold på kurset

- Kroppens muskler og led som belastes ved forskellige arbejdsstillinger og løft
- Regler og anbefalinger på området
- Hensigtsmæssig indretning af arbejdspladsen og planlægning af arbejdet – herunder begrebet ”nudging”
- Vaner, kultur og sikker adfærd
- God brug af tekniske hjælpemidler
- Fysiske øvelser/pausegymnastik – hvad er effekten?
- God brug af værnemidler fx fodtøj, knæbeskyttelse og høreværn

PRAKTISK INFORMATION

Varigheden på kurset aftales individuelt afhængig af de konkrete emner og behov.

Kontakt os for at aftale nærmere og for priser.

Sikkerhedskultur

- *bliv ambassadør for et sikkert arbejdsmiljø*

Udbytte

Målet med kurset er at give deltagerne generel viden om og indsigt i de grundlæggende begreber omkring sikkerhedskultur. Deltagerne får kendskab til "værktøjer", der kan medvirke til at forbedre holdningerne til sikker adfærd og dermed være med til at forebygge arbejdsskader samt øvrige hændelser.

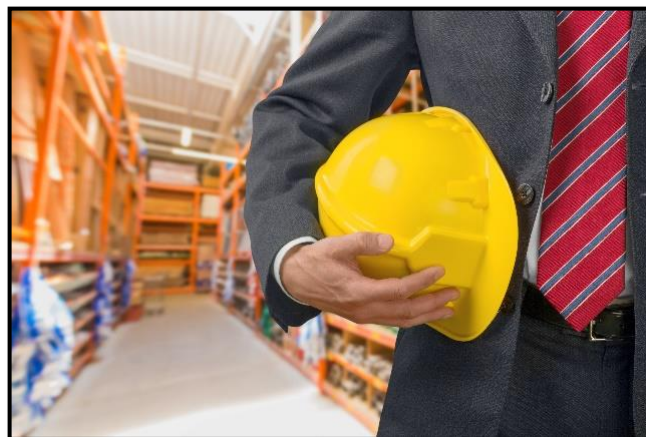

Mange arbejdsulykker skyldes en dårlig sikkerhedskultur. Ledernes og medarbejdernes engagement og indstilling til sikkerhed er derfor vigtig.

Indhold på kurset

Indholdet på kurset aftales nærmere, men kan f.eks. være:

- Hvorfor sker der ulykker/uhensigtsmæssig adfærd
- Hvad er sikker adfærd, og hvorfor er det vigtigt?
- Vision zero
- Hvor er I mht. arbejdsmiljøindsatsen - og hvor vil I hen?
- Læring af ulykker/øvrige hændelser vha. årsags-analyse
- Risikovurdering
- Risikobevidsthed, indrapportering af nær-ved/observationer
- Roller, ansvar og pligter i arbejdsmiljøarbejdet

PRAKTISK INFORMATION

Varigheden på kurset aftales individuelt afhængig af de konkrete emner og behov.

Kontakt os for at aftale nærmere og for priser.

Stressforebyggelse

- *kend dine grænser, og meld ud i tide*

Hvorfor går det galt?
Hvad kan give stress i vores dagligdag?
Hvorfor formår vi ikke at stoppe i tide?



Udbytte

Faktorerne kan være mange, men der findes værktøjer til selv at forebygge at blive ramt. Vi giver dig/jer de forebyggende værktøjer ved enten at uddanne hele virksomheden, afdelingen eller blot den enkelte medarbejder. Hvis der skal forebygges effektivt, bør hele organisationen eller afdelingen medvirke. Stress er oftest et fælles anliggende og dermed også et fælles ansvar.

Indhold på kurset

Nogle af de faktorer, der kan påvirke den individuelle grænse, er bl.a.:

- Krav og ressourcer: Hvad skal vi lave, er det kompliceret, og hvor lang tid er der til opgaven?
- Samarbejde og information: Er vi gode til at kommunikere, informere og samarbejde - også når der kan være udfordringer?
- Øvrige belastninger: Er der problemer, der tynger?

Forebyggelse af stress er det vigtigste for at undgå stress og sygefravær. De værktøjer og den viden, I får på dette kursus, kan anvendes af alle i organisationen – fra leder til medarbejder.

PRAKTISK INFORMATION

Varigheden på kurset aftales individuelt afhængig af de konkrete emner og behov.

Kontakt os for at aftale nærmere og for priser.

Støj og akustik

Udbytte

Deltagerne får en teoretisk viden om forskellige støjbegreber herunder kendskab til måleenheden decibel (dB) samt de generelle støjdæmningsprincipper.

Deltagerne får desuden en grundlæggende viden om akustik og efterklang i såvel produktions- og administrationslokaler. I får også en gennemgang af mulighederne for regulering af akustikken og dermed også en regulering af spredningen af støjen.



Indhold på kurset

Eksempler på konkrete emner:

- Forklaring af dB og begreber
- Ørets opbygning og hvor kan der ske skader
- Grænseværdi samt risiko for høreskader
- Konkrete lydeksempler på støjskader samt tinnitus
- Regler for brug af høreværn
- Lokalers akustiske forhold og betydning for oplevelsen af støj i forbindelse med arbejdet

PRAKTISK INFORMATION

Varigheden på kurset aftales individuelt afhængig af de konkrete emner og behov.

Kontakt os for at aftale nærmere og for priser.

Sygefravær og trivsel

- med nye vinkler

Specifik målgruppe

Kurset henvender sig især til arbejdsgivere, arbejdsledere, HR-medarbejdere, arbejdsmiljørepræsentanter og tillidsrepræsentanter.

Udbytte

Kurset giver jer nye vinkler på temaet sygefravær. Formålet er, at organisationen bliver bevidst om at flytte fokus fra sygefravær og til forebyggelse af fravær gennem fokus på at skabe trivsel og arbejdsglæde.



Indhold på kurset

Vi gennemgår bl.a. følgende emner:

- Hvad er sygefravær?
- Betydningen af fravær i jeres dagligdag, herunder omkostninger (direkte og indirekte)
- Typer af fravær:
 - Er der altid fravær ved sygdom?
 - Er der raske medarbejdere, der melder sig syge?
- Hvad har betydning for forebyggelse af fravær?
- Hvad er vigtigt for den enkelte medarbejder, og hvad kan organisationen gøre?
- Hvad er vigtigst for jer at arbejde med for at nedbringe fravær?

Vi arbejder med simple og meget effektfulde værktøjer, som kan anvendes direkte i dagligdagen, og som også kan anvendes i andre sammenhænge end fravær.

PRAKTISK INFORMATION

Kurset varer 4 timer og kræver deltagelse af både ledelse og medarbejdere – gerne repræsenteret ved arbejdsmiljørepræsentant og tillidsrepræsentant.

Kontakt os for at aftale, hvordan vi tilpasser kurset til lige netop jeres virksomhed.

Trivsel på arbejdspladsen

Udbytte

Deltagerne får viden om hvilke faktorer, der spiller ind på trivslen og det psykiske arbejdsmiljø. Der opnås kendskab til forskellige værktøjer, der kan anvendes i det daglige arbejde med det psykiske arbejdsmiljø.



Indhold på kurset

Eksempler på emner, der tages op:

- Trivselsfaktorer:
 - Hvad fremmer et godt arbejdsmiljø? (de 6 guldorn)
 - Hvad hæmmer et godt arbejdsmiljø?
- Virksomhedens sociale kapital (hvad dækker begrebet over, og hvordan påvirker virksomhedens sociale kapital bundlinjen?)
- Trivsel og APV:
 - Præsentation af forskellige kortlægningsmetoder om trivsel
 - Hvad skal man være opmærksom på, hvis man sætter en trivselsundersøgelse i gang?
 - Hvordan arbejder man videre med resultatet?
 - Gennemgang af forløbet, når Avidenz gennemfører trivselsundersøgelser

PRAKTISK INFORMATION

Varigheden på kurset aftales individuelt afhængig af de konkrete emner og behov.

Kontakt os for at aftale nærmere og for priser.

Trykluft til åndedrætsværn

- luftkvalitet, kontrol og vedligehold

Udbytte

Deltagerne får viden om følgende:

- Opbygning og indretning af trykluftanlæg til åndemiddelluft
- Krav til brug og vedligeholdelse af komponenter, der anvendes i forbindelse med produktion af åndemiddelluft
- Krav til systematisk kontrol og vedligehold af et velfungerende trykluftanlæg, hvorfra tryklufften skal anvendes til luftforsnede åndedrætsværn

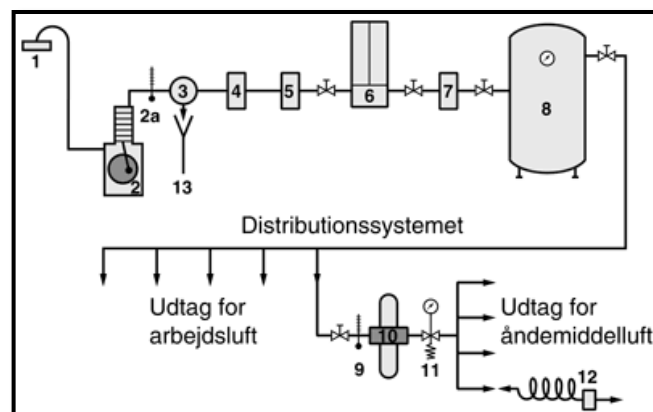

Indhold på kurset

Vi gennemgår bl.a.:

- Krav til åndemiddelluftens kvalitet og typiske årsager til problemer med luftkvaliteten
- Krav til kontrol og vedligehold, herunder måling af luftkvaliteten
- Hvordan der løbende kan sikres en tilfredsstillende kvalitet af åndemiddelluft

Endvidere gennemgår vi eksempler på anlægsopbygning, og vi gennemgår og udleverer tjeklister, der kan anvendes i forbindelse med den løbende vedligeholdelse.

PRAKTISK INFORMATION

Varigheden på kurset aftales individuelt afhængig af de konkrete emner og behov.

Kontakt os for at aftale nærmere og for priser.

Ventilation

- anlægstyper, opbygning og regler

Udbytte

Deltagerne får en generel viden om gældende ventilationsregler for både det interne og det eksterne miljø.

Indhold på kurset

Vi gennemgår procesventilation og indeklima for produktionslokaler, herunder Arbejdstilsynets regler for følgende produktionsområder:

- Bearbejdning
- Industriel overfladebehandling
- Loddearbejde
- Skæring, slibning og svejsning



Desuden indeholder kurset en gennemgang af de generelle forhold ved eksisterende anlæg og ved nyetablering.

PRAKTISK INFORMATION

Varigheden på kurset aftales individuelt afhængig af de konkrete emner og behov.

Kontakt os for at aftale nærmere og for priser.

Vi tilbyder kurser over hele landet



Avidenz A/S
Telefon 66 17 34 55
E-mail: info@avidenz.dk
www.avidenz.dk

