



MESSER 
Cutting Systems

METALMASTER 2.0

HØY YTELSE – LAV PRIS

METALMASTER 2.0

HØY YTELSE – LAV PRIS



Global Kontroll 2.0 leder deg gjennom alle operasjonene, så du starter alle skjærejobbene raskt og enkelt. Hvis du trenger hjelp er support koden linket rett til oss.



Presisjon Plasma skjæring med automatisk gasskonsoll gir forbedret form på hull med in Messer Hole Technology.



Ekstraustyr, gasskjæring er også tilgjengelig for tykkere materialer.



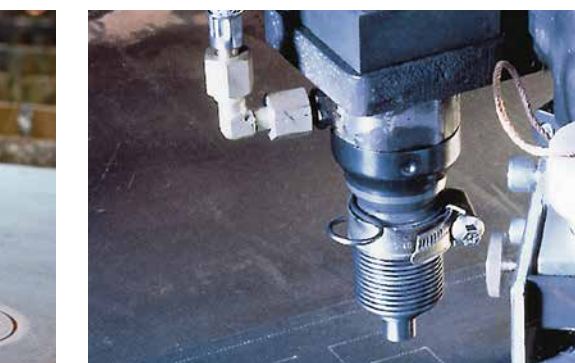

Valget kjørnermerker gir presis merking av punkt og linjer.



METALMASTER 2.0 MESSER KNOW-HOW – DIN SUKSESS:

- Messer kvalitet til en konkurransedyktig pris, gir god valuta for pengene
- Kompakt design gir store plassbesparelser
- Posisjonerings hastighet på 35 m/min reduserer tid mellom kuttene
- Høy skjærehastighet, mulighet for opp til 5 m/min (varierer ut ifra material og prosess)
- For Plasma opp til 50 mm* og Oxyfuel opp til 60 mm
- Frittstående styringskonsoll for lett tilgjengelighet og trygg bruk
- Lett tilgjengelighet til skjærebordet fra alle sider. Gir rask og effektiv lastning og lossing reduserer inaktiv tid mellom platene
- Integrert røykavtrekk for å oppfylle alle miljøstandardene angående støv og røyk
- Spesielt designet slagg skuff for enkel rengjøring av bordet og effektiv fjerning
- Global Kontroll, den mest brukervennlige berøringsskjermen på markedet gir:
 - Enkel håndtering, fra å laste programmet til å skjære i bare 3 enkle steg
 - Moderne, Windows® operativsystem som sikrer "trygg fremtid"
- SmartLifter SL100: Slaghastighet på 16 m/min så mindre enn 0,5 sekunder for fullt slag
- Prosessoptimalisering for plasma gir høyere produktivitet: sparer opp til 5 sekunder per start
- Kollisjon gjenkjenning (e.g. med vippet del) pluss magnetisk brenner holder for plasma reduserer risiko for skade på brenneren
- Pålitelig høydekontroll via lysbuespenning kontroll forbedrer levetiden på dysene og skjærekvaliteten

* kommer an på strømforsyningen

METALMASTER

Teknisk Data (dimensjoner i mm)

MetalMaster	3015	4020	6020
A Arbeids lengde	3000	4000	6000
B Arbeidsvidde	1500	2000	2000
C Total lengde	7700	8200	10700
D Totalvidde	3700	4700	6700
Bordhøyde	1000	1000	1000

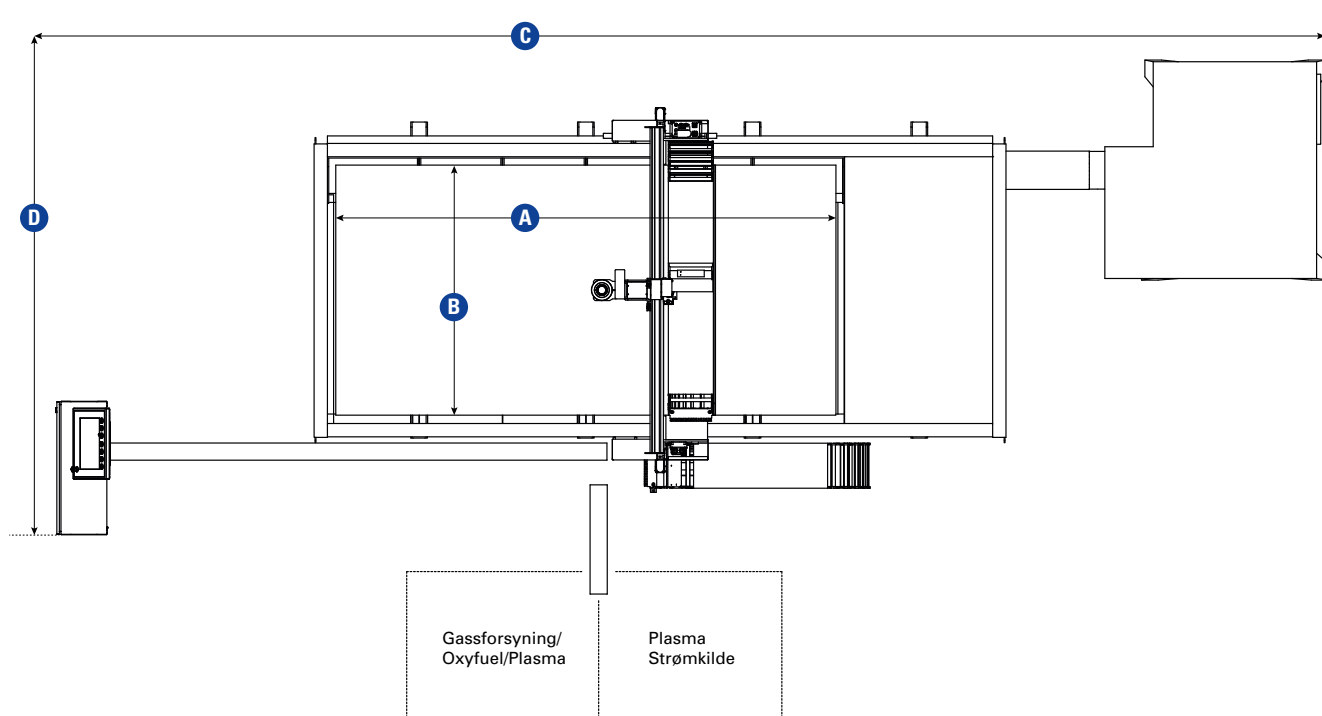

iTec AS
 Hegdalveien 80
 3261 Larvik
 Norway
 Tlf.: 95 800 700
 Faks: 33 180 233
 itec@itec.as
 www.itec.as