

HEMA

Trægrabbe Modeller TG08 - TG25

Kævlesaks er beregnet til et arbejdstryk på 160 - 200 bar, hvilket gør dem anvendelige på næsten alle typer kraner, læsse og grave-maskiner.

Trægrabbene er konstrueret til håndtering af trækævler og andet lang gods.

TG serien leveres monteret med individuelt tilpasset ophæng for rotator eller fastmontering for visse modeller.

S modeller er forstærkede i forhold til de almindelige TG modeller.

R3 / R4 modeller har 3 og 4 tænder .
De har ingen skær og er beregnet for riis og lignende materiale.

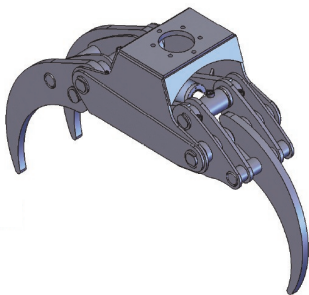
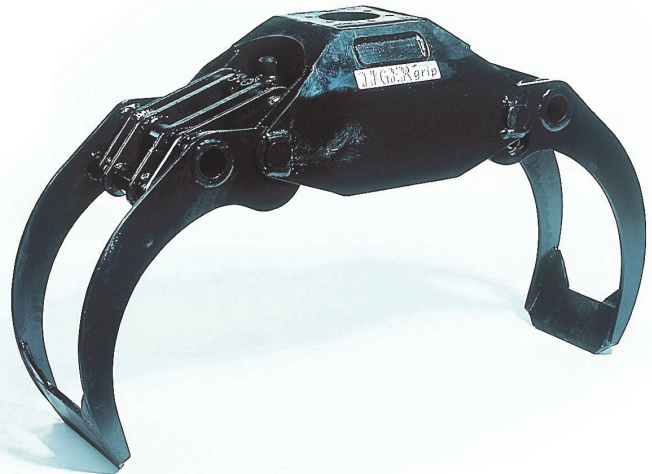

TG SR3

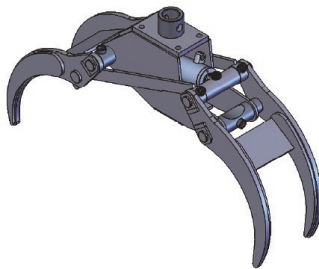

TG SR4

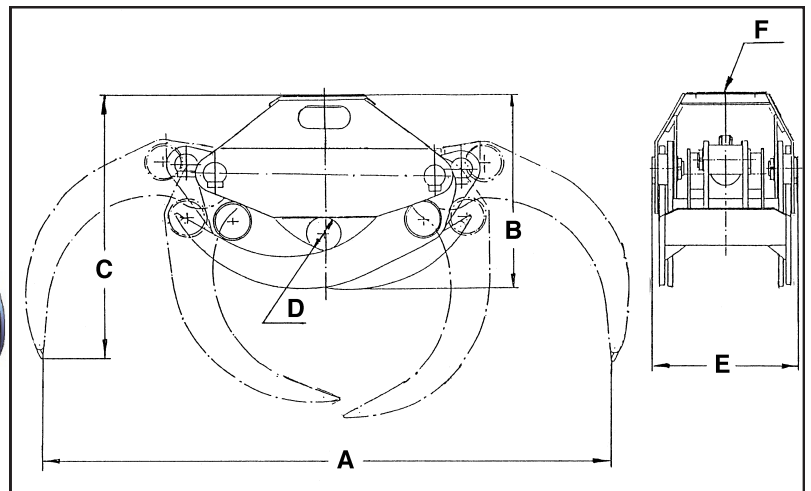

TYPE	TG08	TG12	TG16	TG16S	TG16SR4	TG19	TG 22	TG22S	TG22Pro	TG23	TG23S	TG25	TG25S	TG25SR3	TG25SR4
Vare nr 3018 +	4008	4012	4016	4018	4017	4019	4022	4024	4025				4026		
Vægt	25	44	50	60	58	74	98	112	125	120	130	140	171	190	190
Max belastning	300	600	1000	1100		1500	1600	1700	1700	1600	2000	2000	2500		
Gribe areal m ²	0,08	0,12	0,16	0,16	0,16	0,19	0,22	0,22	0,20	0,23	0,23	0,25	0,25	0,25	0,25
Max tryk, bar	160	200	200	200	200	200	200	200	200	200	200	200	200	200	200
Anb olieflow l/	15	30	40	40	40	40	50	50	20	50	50	50	50	50	50
Klemmekraft	4	8	9	9	9	10	13,5	13,5	11,6	13,5	13,5	11	11	12,6	12,6
A Åb.mål mm	690	740	925	925	925	1070	1290	1290	1228	1290	1290	1390	1390	1225	1225
B Højde, lukket	295	305	405	405	405	450	520	520	440	470	470	508	508	520	520
C Højde, åben	485	595	620	620	580	720	670	670	618	620	620	782	782	785	785
D Min. klem dia	20	35	40	40	40	45	90	90	60	50	50	40	40	50	50
E Max udv.	224	263	287	301	301	291	310	310	432	400	410	300	310	423	423



HEMA
K.S.M. Kragelund ApS.
Bøggallevej 19, Kragelund, DK-8723 Løsning
Tlf. + 45 75893711 - Fax. + 45 75893709
Mail: hema@ksm-hema.dk / www.hema.world

Fabrikation og salg af
HEMA Kranudstyr,
Skærme og skærmdele

