



VENTILER,  
BRANDHÄNAR  
OG TILBEHÖR TIL  
VANDFORSYNING

Expect... **AVR**



# SAMMEN SIKRER VI SIKKERT OG RENT VAND TIL ALLE

Pålidelighed er afgørende for vandforsyningen. AVK-produkter er anerkendte for høj kvalitet takket være vores markedsledende ekspertise inden for gummiblandinger. Med vores egne faciliteter til vulkanisering og coating og med internationale godkendelser til drikkevand kan vi sikre maksimal sikkerhed og holdbarhed.

AVK har været i ventilbranchen i 50 år. I dag tilbyder vi løsninger til mange forskellige applikationer, ikke mindst ventiler, brandhaner og tilbehør til vandforsyning. Vores brede sortiment omfatter skydeventiler, butterflyventiler, reguleringsventiler, kontraventiler, udluftningsventiler, stikledningsventiler og brandhaner såvel som flangeadaptere, koblinger, fittings, anboringsbøjler, reparationsklammer, gadedæksler og tilbehør til ventiler.

Vores produktudvikling og produktionsprocesser er certificeret i henhold til kvalitetssikrings-systemet ISO 9001. Derudover er vi certificeret til ISO 14001, den internationale standard for miljøledelse, og til ISO 45001, den internationale standard for arbejdsmiljøledelse.

Mere end 4300 medarbejdere i AVK-koncernen gør deres bedste for at sikre, at AVK forbliver en af verdens førende producenter af ventiler til vand, spildevand, gas og brandbekæmpelse.



# FORVENT LØBENDE INNOVATION

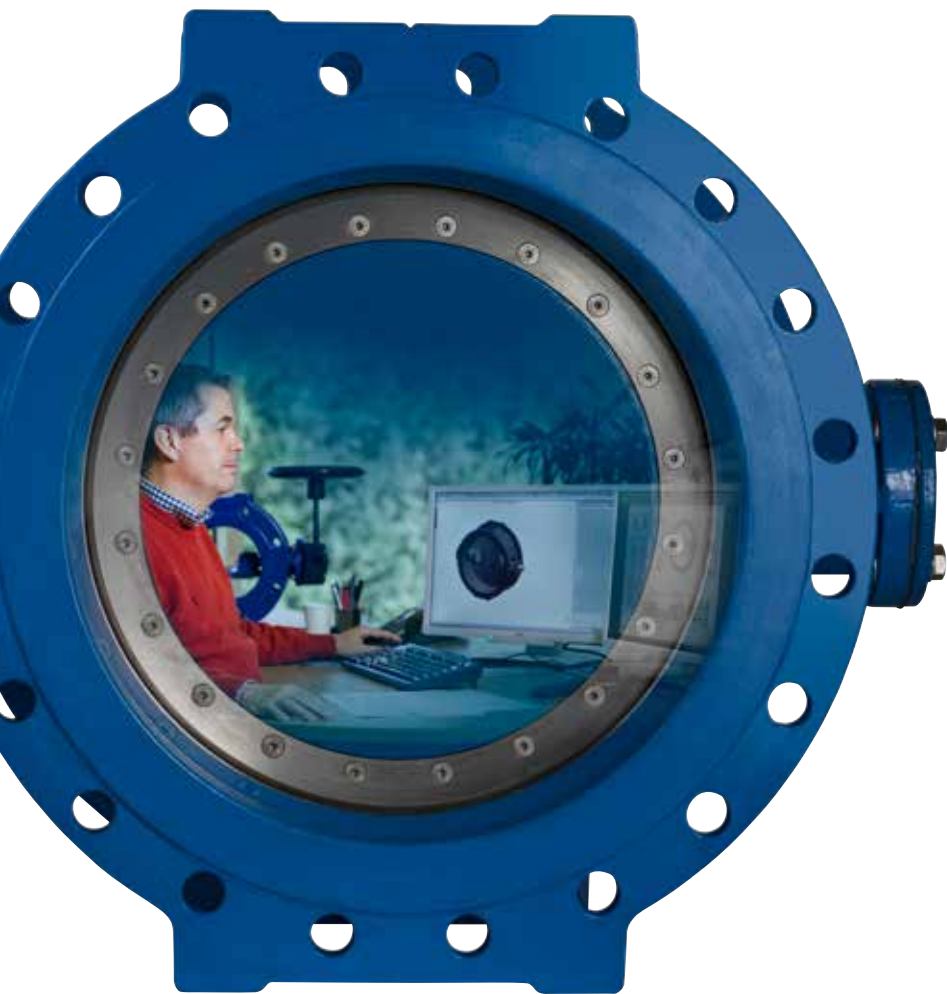

## **Produktudvikling**

Vores udviklingsafdeling samler idéer til nye produkter og opdaterer løbende eksisterende produkter.

Vi anvender FEA (Finite Element Analysis) til at optimere styrken og geometrien af vores komponenter og CFD-analyser (Computational Fluid Dynamics) til at validere forskellige produktdesigns, inden vi laver fysiske prototyper, så vi kan forudsige konsekvenser i tilfælde, hvor det ikke er muligt at udføre fuldskalatest på de fysiske produkter.

Vi fremstiller vores eget test- og produktionsudstyr, og i vores flow lab fremstiller vi prototyper og udfører livscyklustests, inden produkterne frigives til produktion. Nye produkttyper testes som oftest i samarbejde med slutbrugere inden lancering.

## **Kvalitetscertificeringer**

Vores produktudvikling og produktionsprocesser er certificeret i henhold til kvalitetssikrings-systemet ISO 9001. Derudover er vi certificeret til ISO 14001, den internationale standard for miljøledelse, og til ISO 45001, den internationale standard for arbejdsmiljøledelse.



# FORVENT AT VI OVERGÅR MARKEDSSTANDARDERNE

## Tredjepartsgodkendelser

Myndigheder som DVGW (Tyskland), KIWA (Holland) og UL & FM (USA) tilbyder standarder og godkendelser af færdige ventiler, og disse er også anerkendt og accepteret af lande, som på nuværende tidspunkt ikke har egne godkendelsesregulativer.

Ved at opnå og vedligeholde de mest anerkendte godkendelser inden for vand, kan vi garantere vores kunder, at AVK-ventiler altid lever op til højeste kvalitets- og sikkerhedsstandarder.

## Expect... AVK

I vores branche er der fem hjørnesten, som er vigtige at holde sig for øje for at kunne indfri kundernes forventninger: Kvalitet, innovation, pålidelighed, bæredygtighed og kundeservice.

Men vi vil mere end det. Vi vil styrke vores konkurrencedygtighed ved at overgå vores kunders behov og forventninger.

"Expect... AVK" betyder, at vi konstant bestræber os på at øge kundefordelene!

For at sikre, at vi fortsat flytter grænserne for, hvad markedet kan forvente, har vi formuleret otte løfter, som vi bestræber os på at opfylde for vores kunder i alle vores markeder:

- EXPECT** ET LANGSIGTET PARTNERSKAB
- EXPECT** KVALITET I ALLE LED
- EXPECT** LØBENDE INNOVATION
- EXPECT** SAMLEDE BESPARELSER
- EXPECT** LØSNINGER, IKKE KUN PRODUKTER
- EXPECT** GLOBALT LEDERSKAB OG LOKALT ENGAGEMENT
- EXPECT** HURTIG RESPONS
- EXPECT** AT DET ER EFFEKTIVT OG LET

Læs mere på [www.avkventiler.dk](http://www.avkventiler.dk)



# AVK SKYDEVENTILER ANERKENDT FOR SUVERÆN KVALITET

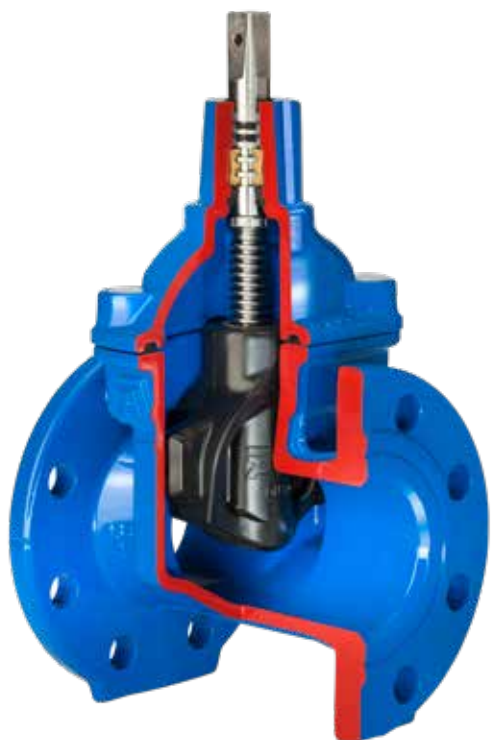

Skyderen er hjertet i ventilen, og gummikvaliteten er vigtig for ventilens funktionalitet og holdbarhed. AVK skydere er fuldvulkaniserede med vores egen gummi, som har enestående egenskaber.

Den dobbelte vedhæftningsproces sikrer maksimal vedhæftning og forhindrer krybende korrosion.

#### Fast skydermøtrik forhindrer korrosion

Vores skyderdesign med en fast og integreret skydermøtrik er en forbedring af det traditionelle design med løs skydermøtrik, da det forhindrer vibration og dermed også korrosion og funktionsfejl ved trykstød. Skydermøtrikken er af afzinkningsbestandigt messing vulkaniseret med EPDM gummi, og både messing og gummi er certificeret til brug i kontakt med drikkevand.

#### Skydersko for let betjening

Den faste skydermøtrik, skyderspor og vulkaniserede skydersko sikrer problemfri ventilfunktion og lave betjeningsmomenter. Skyderskoene beskytter gummiet mod den

slitage, som ellers ville opstå som følge af friktion under betjening.

#### State-of-the-art gummiteknologi

AVK GUMMI A/S udvikler og producerer vores gummiblandinger til skydere og pakninger ved brug af avancerede teknologier.

Gennem hele produktionsprocessen opsamles data for at sikre sporbarheden af hver enkelt ingrediens, gummiblanding samt af det endelige produkt. Vi udfører en række tests for at sikre, at kompressionsværdierne, vedhæftningen og trækstyrken lever op til de fastsatte krav.

**Sikker funktion**  
Stort konisk drænhul i skyderen forhindrer opsamling af vand og urenheder.

Det tykke lag gummi i tætningsområdet kombineret med den fremragende kompressionsevne giver optimal tæthed.





### **Stærk vedhæftning er nøglen til holdbarhed**

Skyderen nedsænkes i to forskellige bade for at sikre den ultimative vedhæftning mellem kernen og gummi. Vedhæftningen er så stærk, at der ikke er risiko for krybende korrosion, selv hvis en skarp genstand trænger igennem gummi, når skydeventilen lukkes. Vi tilbyder derfor den bedst mulige korrosionsbeskyttelse af skyderen.

### **Ingen forurening af drikkevandet**

EPDM skydergummi er fremstillet med fokus på at minimere dannelsen af biofilm. Gummi vil derfor ikke udgøre grobund for bakterier.

### **Høj modstandsdygtighed**

Vores drikkevandsgodkendte EPDM gummi er resistent overfor ozon og kemikalier til vandbehandling og er selvfølgelig smags-, lugt- og farvenutral.

### **Fremragende evne til at genvinde formen**

AVK GUMMI A/S har et indgående kendskab til gummis kompressionsevne, dvs. evnen til at genvinde den oprindelige form.

Selv efter mange års brug, hvor gummi er blevet komprimeret utallige gange, påvirker småsten, sand og andre urenheder ikke gummioverfladen eller ventilens tæthed. Vores gummiblanding sikrer, at skyderen absorberer urenheder, når ventilen er lukket, og når ventilen åbnes igen, skylles urehederne væk, og gummi genvinder sin oprindelige form.



Når ventilen er lukket, absorberer gummi urenheder.



Når ventilen åbnes igen, vil gummi genvinde sin oprindelige form.

# AVK SKYDEVENTILER MED UNIKKE EGENSKABER

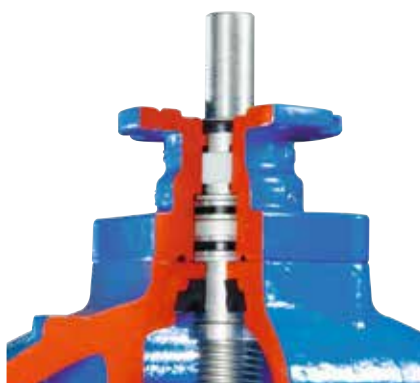

## Skydeventiler DN450-600

I DN450-600 er ventilerne designet med to rullelejer og en skive i rustfrit stål for at sikre lave betjeningsmomenter.

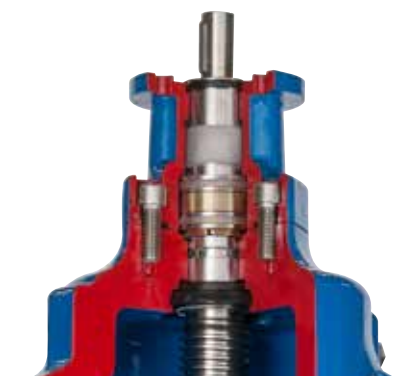

## Skydeventiler DN800-1000

På grund af de højere aksiale kræfter bruges skiver og nylonlejer i DN800-1000.

### Skyderstop og rullet gevind

Skyderstop på spindlen giver et fast stop mod skydermøtrikken, når ventilen åbnes. Det forhindrer skyderen i at komprimere spindelpakningen og beskadige coatingen inde i ventiltoppen og forlænger dermed ventilens holdbarhed.

Spindelgevindet er rullet i en koldpresningsproces, som bevarer stålets struktur og dermed øger spindlens styrke. Denne metode giver en glat gevindoverflade og lave betjeningsmomenter.

### Tredobbelt spindeltætning

En NBR afstrygerring beskytter mod urenheder udefra. Fire NBR O-ringe, der er placeret i et polyamidleje, giver tæthed og lav friktion. En læbetætningsring af EPDM tætnet mod mediet.

Den fuldrunde kamring af afzinkningsbestandigt messing sikrer fiksering af spindlen og lave betjeningsmomenter.

Spindlen er monteret nedefra, og kamringen fikserer spindlen og beskytter den mod at blive blæst ud ved trykstød.

### To stærke overfladebelægninger

AVK's standard korrosionsbeskyttelse er ind- og udvendig epoxycoating i overensstemmelse med DIN 3476 del 1 og EN 14901, GSK-godkendt. Derudover tilbyder vi skydeventiler med en meget modstandsdygtig indvendig emalje, der sikrer ekstra god beskyttelse mod krybende korrosion.

Vi kontrollerer hvert batch epoxycoatede komponenter for at sikre en lagtykkelse på minimum 250 µm, en porefri overflade, høj slagstyrke og tilstrækkelig hærkning. Udover vores egne tests kontrollerer de uafhængige GSK myndigheder vedhæftningen og tester for krybende korrosion i henhold til deres guidelines.





#### Tæt samling af ventilhus og -top

Toppakningen af EPDM er nedsænket i en reces mellem ventilhuset og toppen for at forhindre, at den bliver blæst ud. Topboltene af rustfrit stål er omsluttet af toppakningen, undersænkede og forsejlet for at forhindre korrosion.

#### Stærke PE-ender

Den DVGW-godkendte klasse 1 samling er stærkere end selve PE-røret. Et stykke standard PE-rør presses direkte på ventilstudsens. En stålklemring omkring ventil/rørforbindelsen sikrer, at PE-rørmaterialet presses ind i rillerne på ventilstudsens, og at samlingen forbliver tæt og trækfast i hele rørets levetid. Samlingen er afsluttet med en krympeslange for at beskytte mod korrosion. Fuldt og glat gennembløb sikrer minimalt tryktab og gør det muligt at anbere under tryk.

#### Tryktest

Alle ventiler tryktestes iht. EN 1074-1 og -2 / EN 12266 inden de forlader fabrikken.



#### Opsummering af egenskaber

- Fast, integreret skydermøtrik forhindrer korrosion forårsaget af vibration
- Skyderspor på skyder og ventilhus sikrer stabil funktion
- AVK's skydergummi har en fremragende evne til at genvinde sin form
- AVK's skydergummi har en fremragende binding, minimal dannelse af biofilm og høj modstandsdygtighed
- Stort konisk drænhul i skyderen forhindrer opsamling af urenheder
- Skyderstop beskytter pakninger og coating
- Rullet gevind øger spindlens styrke
- Tredobbelt spindeltætning
- Kamring sikrer fiksering af spindlen og lave betjeningsmomenter
- Toppakningen holdes på plads i en reces i ventiltoppen og omkranser topboltene for at forhindre, at pakningerne bliver skudt ud
- Undersænkede, forseglede topbolte beskytter mod korrosion
- Fuldt gennembløb sikrer lavt tryktab og muliggør rensning af rørrøret
- Lavt betjeningsmoment sikrer let betjening
- Fusionbondet epoxycoating i overensstemmelse med DIN 3476 del 1 og EN 14901, GSK-godkendt, alternativt indvendig emalje

# AVK STIKLEDNINGS- VENTILER AF DUKTILJERN, MESSING OG POM



AVK stikledningsventiler er holdbare og har lang levetid. Det robuste design af spindel og skyder sikrer lavt betjeningsmoment og fejlfri funktion.

## **Skyderdesign**

Skyderkernen er lavet af afzinkningsbestandigt messing vulkaniseret med EPDM gummi, og både messing og gummi er certificeret til brug i kontakt med drikkevand. Skyderen er formet med skyderspor og en patenteret gummiprofil, der sikrer lavt lukkemoment.

Skydergummi og vulkanisering er produceret af AVK GUMMI A/S og har samme egenskaber og fordele som det, der anvendes til vores hovedledningsventiler.

## **POM-ventiler**

Samlingerne af ventilhus og -top på POM (polyoxymethylen) ventiler er friktionsvejste for optimal styrke. Indbygget friktionsbremse forhindrer overbelastning af ventilen.

## **Messingventiler**

Ventilerne af afzinkningsbestandigt messing certificeret til brug i kontakt med drikkevand er designet med bolteløs forbindelse mellem ventilhus og -top. En NBR O-ring er nedsænket, og komprimeres når ventitoppen skrues fast på huset for at sikre en tæt ventil.

## **Duktiljensventiler**

Stikledningsventilerne af duktiljern er designet som vores skydeventiler bortset fra skyderen. Ventilerne leveres som standard med ind- og udvendig epoxycoating i overensstemmelse med DIN 3476 del 1 og EN 14901, GSK-godkendt.

## **De vigtigste egenskaber**

- AVK's skydergummi har en fremragende evne til at genvinde sin oprindelige form
- AVK's skydergummi har en fremragende binding, minimal dannelse af biofilm og høj modstandsdygtighed
- Spindel med rullet gevind for høj styrke
- Kamring sikrer fiksering af spindlen og lave løsgangsmomenter
- Fuldt gennemløb sikrer lavt tryktab
- Lavt betjeningsmoment sikrer let betjening



#### Duktiljensventiler i ti varianter

Vi tilbyder et omfattende program af stikledningsventiler af duktiljern med indvendigt gevind, indstiksmuffer, skru koblinger og PRK-koblinger, og også kombineret med udvendigt gevind.



#### Messingventiler i fire varianter

Vores stikledningsventiler af varmpresset afzinkningsbestandigt messing kan leveres med trækfaste skru koblinger eller PRK-koblinger og med AVK- eller T-top – alle i DN25-50 til 32-63 mm PE-rør.



#### POM ventiler i ti varianter

Vores stikledningsventiler af POM leveres med PRK-koblinger, trækfaste indstiksmuffer, PE-ender og Pentomech™-koblinger samt i kombination med udvendigt gevind. Der er også mulighed for T-top.



#### Stort udvalg af anboringsbøjler

Vi tilbyder et stort udvalg af anboringsbøjler til PE-, PVC-, duktiljens-, støbejerns-, asbestcement- og stålør.

AVK anboringsbøjler er vedligeholdelsesfri, og sikrer let og hurtig installation og pålidelig funktion.

# AVK SUPA LOCK™ DET GEVINDLØSE STIKLEDNINGSSYSTEM



Det kan være tidskrævende at montere ventiler og fittings med gevindtilslutning, og ofte efterlades dele af gevindet eksponeret for mediet og omgivelserne. Dette kan over tid forårsage korrosion af det rå gevind og kan endda resultere i lækage. Supa Lock™ løser problemet.

#### Komplet korrosionsbeskyttelse

Det patenterede Supa Lock™-system sikrer en 100% korrosionsbeskyttet samling kombineret med hurtig og let montering og maksimal fleksibilitet. Takket være det simple og unikke design tilbyder Supa Lock™ lang holdbarhed med optimal beskyttelse mod korrosion og lækager samt beskyttelse mod utilsigtet afmontering, når rørledningen er under tryk.

#### Ventiler, anboringsbøjler og fittings

Det brede Supa Lock™-program består af ventiler, anboringsbøjler og fittings i duktiljern med en meget stærk epoxycoating i henhold til GSK-kravene, samt kugleventiler og fittings i afzinkningsbestandigt messing certificeret til brug i kontakt med drikkevand.



#### Let to-trins samling

Når O-ringene er smurt, skubbes Supa Lock™-spidsenden ind i Supa Lock™-muffeenden, og sikkerhedsklemmen klikkes på .



### Selvlåsende sikkerhedsklemme

Supa Lock™ er designet som en trækfast samling og kan modstå tryk på op til PN16 x 1,5. Sikkerhedsklemmen er designet med en forhøjning, som gør den selvlåsende, når der er tryk på rørledningen. Utilsiget afmontering er derfor ikke mulig. Sikkerhedsklemmen har to fingergreb, der gør den let at montere og afmontere.



### Ingen rotation af ventiler og adaptere

For at muliggøre effektiv anbringning er fri rotation begrænset på ventiler samt på gevindadaptere, der anvendes til anbringingsværktøj. Små støbte indhak, der er placeret på den ydre kant af mufteenden og på den indre kant af spidsenden, griber ind i hinanden, så samlingen låses og rotation forhindres.

### Let at lukke af med spadeafspærring

Anbringingshovedet med spadeafspærring fungerer som en midlertidig ventil under anbringningen og gør det unødvendigt at benytte en anbringingsventil. Anbringingshovedet er i et holdbart design udført i duktiljern med

læbetætning i EPDM gummi og dæksel i plast. Anbringingshovedet kombineres med AVK Supa Lock™-anbringingsbøjle.

### 360° rotation giver maksimal fleksibilitet

Designet muliggør 360° rotation af fittings, hvilket er en unik funktion, som kun er mulig med Supa Lock™-systemet. Den frie rotation giver installatøren mulighed for at lede stikledningsudtaget i alle retninger fra hovedledningen, så kollision med andre rør eller forhindringer undgås.

### Kraftige O-ringe giver ekstra sikkerhed

Alle Supa Lock™-samlinger er designet med kraftige Ø7 mm O-ringe. O-ringene giver ekstra sikkerhed, når man tager i betragtning, at en mindre, permanent deformation af O-ringene må forventes over produktets levetid. Ligeledes giver de kraftige O-ringe maksimal sikkerhed, når samlingen udsættes for bøjning som følge af jordsætninger.



# AVK DOBBELT-EXCENTRISKE BUTTERFLY-VENTILER **DET SIKRE VALG**



AVK's dobbelt-excentriske butterflyventiler i DN150-2800 er designet med fokus på lang holdbarhed. Den tiltede og fikserede disk, det optimerede design af sædepakningen og de korrosionsbeskyttede aksler er egenskaber, der overstiger markedets standarder.

## **Tiltet og fikseret disk**

Kompressionen på sædepakningen lettes efter kun et par graders åbning, hvilket sikrer maksimal holdbarhed. Derudover minimerer designet kompressionen af sædepakningen, hvilket giver lave betjeningsmomenter.

Disken og akslen er forbundet med feder og kilenot. Desuden er disken fikseret med to stilleskruer for at hindre slid på kilenoten og dermed undgå vibration forårsaget af flowhastighed og slør i feder og kilenot samlingen.

## **Optimeret sædepakning**

Sædepakningens profil sikrer fiksering i den korrekte position for pålidelig funktionalitet. Gummikvaliteten gør det muligt at reducere gummilagets tykkelse, hvilket giver lave betjeningsmomenter. EPDM-pakningen er DVGW-, KIWA- og WRAS-godkendt.

Pakningsringen af rustfrit stål holder sædepakningen på plads. Den er fikseret med bolte af rustfrit stål, som er coatede med precoat 80 for at forhindre, at de løsner sig. De gevindskårne bolthuller i disken er korrosionsbeskyttede med O-ringe.

## **Beskyttede akselender sikrer holdbarhed**

Alle overflader af duktiljern, der er i kontakt med mediet, er epoxycoatede. I DN150-600 er akselenderne korrosionsbeskyttede med rustfrie ståldæksler med pakninger. Efter montering og tryktest forsejles ståldækslerne med et ekstra lag epoxycoating.

I større dimensioner er akselenderne fuldt integrerede i disken og fikserede med stifter. PTFE aksellejer med lav friktion sikrer lave betjeningsmomenter for hele dimensionsrækken.



# AVK CENTRISKE BUTTERFLYVENTILER FAST ELLER LØS GUMMILINER



Vi tilbyder markedets bredeste program af butterflyventiler. AVK butterflyventiler med fast gummiliner er blandt de meget få af denne type og giver nogle unikke fordele. Vi tilbyder også et bredt program af butterflyventiler med løs gummiliner.

## Unikt design med fast gummiliner

Et unikt sædedesign er hjertet af ventilen. Gummiet er sprøjtet direkte på ventilhuset og danner dermed en permanent binding. Der er derfor ingen risiko for deformation eller forskydning af gummilineren, og ventilerne er dermed også velegnede til vakuum.

Den profilerede diskant kræver minimal deformation af gummilineren for at opnå en optimal tætning, hvilket sikrer mindre slid og lavt betjeningsmoment. Den strømlinede disk forhindrer turbolens, tryktab og vibrationer i ventilen.



## Fuldt program

AVK butterflyventiler med fast gummiliner kan leveres som wafer, semilug og full lug samt med dobbelte flanger i lang og kort byggelængde i DN40-2000 med alle typer aktuatorer.

## Bredt program med løs gummiliner

AVK butterflyventiler med løs gummiliner leveres som wafer, lug og U-sektion i DN25-1600 og med et bredt udvalg af aktuatorer samt forskellige disk- og linermaterialer.

Den udskiftelige liner har en meget robust konstruktion. Den konvekse form og integrerede læbetætninger i akselpassagen sikrer en tæt samling mellem liner og aksel. Desuden sikrer den specielle form optimalt greb i ventilhuset og forhindrer forskydning af lineren under betjening. Lineren er med pakflader på hver side af ventilen.

## Egenskaber

- Aksel i rustfrit stål med anti-blowout-design og positionsindikator
- Firkantaksel for effektiv kraftoverførsel
- Disk af syrefast rustfrit stål med strømlinet form for optimalt flow og polerede kanter for minimalt slid på gummilineren
- Udskiftelig EPDM-liner i unikt design
- Ventilhus i duktiljern med lang hals for isolering og 200 µm fusion bonded epoxycoating

# AVK KONTRAVENTILER SIKRER OPTIMAL DRIFT



## Unikt design

Ved at løsne et par bolte kan man fjerne ventiltop inklusiv hængsel og disk fra ventilhuset.

Hængslerne er fastgjort med bolte rundt om akslen for at eliminere slør og dermed sikre holdbarhed.



Vi tilbyder et bredt program af kontraklapventiler med fuldt gennemløb og lavt tryktab, hvilket giver maksimalt udbytte af pumpekapaciteten. Kontraklapventilerne kan installeres både horisontalt og vertikalt og er lette at vedligeholde.

## Arm og vægt

Kontraklapventiler med arm og vægt er velegnede til installationer med øget risiko for trykstød ved standard flowhastighed.

Løsningen giver mulighed for visuel kontrol, og for de små dimensioner giver det mulighed for at spæde pumpen ved at bevæge armen manuelt. Vægten kan indstilles på armen for at opnå en blød lukning mod sædet og en optimal lukkehastighed for at forhindre trykstød.

## Egenskaber

- Designet af ventiltop og disk giver let adgang til vedligeholdelse
- Disk med stålindsats er fuldvulkaniseret med EPDM-gummi (op til DN300), der sikrer optimal tætningssevne
- Læbebepakning på disken sikrer tæthed
- Letvægtsdisk kræver minimal kraft for at åbne og lukke ventilen
- Disken kan bevæges en smule både horisontalt og vertikalt for at lukke helt tæt
- Hængslerne er fastgjort med bolte rundt om akslen for at eliminere slør og dermed sikre holdbarhed
- Fuldt gennemløb sikrer lavt tryktab
- Duktijern med fusionbondet expoycoating i overensstemmelse med DIN 3476 del 1 og EN 14901

En afskærmning af arm og vægt eliminerer risikoen for skader. Kan leveres med grænsekontakter for fjernovervågning.

Kontraklapventiler med arm og ekstern fjeder er velegnede til højt tryk, utilstrækkeligt modtryk og høje flowhastigheder.







# AVK UDLUFTNINGS- VENTILER FOR EFFEKTIV DRIFT



Optimal ydeevne, minimal vedligeholdelse og lang levetid karakteriserer vores brede program af automatiske udluftningsventiler, kinetiske udluftningsventiler og kombinationsudluftningsventiler.

## Hvorfor bruge udluftningsventiler?

Luftlommer i rørsystemet kan forårsage mange problemer:

- Øget korrosion
- Øget energiforbrug og driftsomkostninger
- Fejl eller unøjagtigheder i måling af flow
- Tryktab eller forsinket flowstop ved opfyldning af hovedledningerne
- Øget risiko for trykstød

Pludselige bevægelser af luftlommer kan resultere i øjeblikkelig ændring i flowhastighed, hvilket kan medføre ødelæggende trykbølger.

## Automatiske udluftningsventiler

AVK automatiske udluftningsventiler er designet med en blød og fintfølende pakning, som muliggør effektiv udledning af den akkumulerede luft fra systemet under tryk.

Den er let og kompakt med et 12 mm<sup>2</sup> udluftningsareal, der muliggør frigivelse af luft ved høje strømningshastigheder, og derved sikrer driftsikker funktion. Alle bevægelige dele er fremstillet af korrosionsbestandige materialer.

## Kinetiske udluftningsventiler

AVK kinetiske udluftningsventiler er designet til at udlede luft under fyldning af systemet og til at tage luft ind i systemet under tømning. Det dynamiske design muliggør udledning af luft med høj hastighed og forhindrer samtidig utidlig lukning. Det specielle sædedesign med en kombination af bronze og EPDM gummi sikrer lang levetid og vedligeholdelsesfri drift.





### Kombinationsudluftningsventiler

AVK kombinationsudluftningsventiler er en kombination af automatiske udluftningsventiler og kinetiske udluftningsventiler. Den automatiske funktion udleder den akkumulerede luft fra systemet under tryk, imens den kinetiske funktion udleder luft under fyldning af systemet og tager luft ind i systemet under tømning.

Kombinationsudluftningsventilerne leveres i fire hovedtyper:

- Specialdesign i forstærket polyamid (701/40)
- Et design, der kombinerer automatiske og kinetiske udluftningsventiler (701/50 og 701/60)
- En underjordisk udluftningsventil (701/84)
- Specialdesign i duktiljern (851/20)

Den underjordiske udluftningsventil er designet til at spare omkostninger til brønde. Den er velegnet til frostsikring og installation under veje og bygninger, hvor brønde kan medføre farlig underminering af jorden.

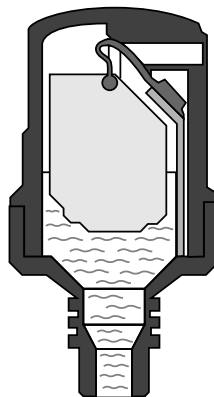

### Automatisk udluftningsventil

For udledning af luft befriet fra væske i vandledninger under tryk:

- Når der kommer luftbobler i ventilen, vil svømmere falde ned og tillade, at luften frigives
- Når vandet stiger igen, vil svømmere hæves, og ventilen vil lukke

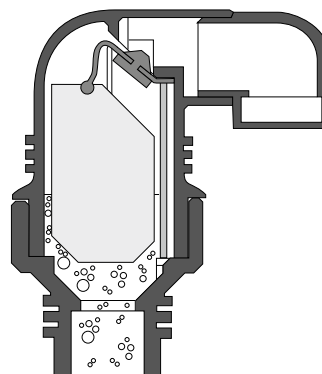

### Kombinationsudluftningsventil

Den kombinerer funktionen af en automatisk udluftningsventil med følgende:

- Når rørledningen tømmes, vil svømmere falde helt ned og tillade stort luftindtag gennem den store åbning
- Når rørledningen genfyldes med vand, vil flowet tvinge luften ud gennem den store åbning

# AVK REGULERINGS- VENTILER MED PATENTERET PILOT- SYSTEM



Vand er en ressource, vi skal passe på. Vi skal sikre, at der er vand til kommende generationer og til en voksende befolkning. Reguleringsventiler kan bidrage til reduceret vandspild og medvirke til effektiv håndtering af vandforsyningen ved at holde et konstant tryk, flow eller niveau, selvom der sker ændringer i forsyningsnettet.

#### Det sikre valg med 10 års garanti

AVK's pilotstyrede reguleringsventiler er designet i henhold til EN 1074-5 og til at sikre et stabilt forsyningsnet, præcis regulering, let vedligeholdelse og lang levetid.

AVK reguleringsventiler leveres i DN50-600 med reduceret såvel som med fuldt gennembløb. Reguleringsventiler med reduceret gennembløb er velegnede til de fleste applikationer, da det reducerede gennembløb ofte giver en mere præcis regulering. Reguleringsventiler med fuldt gennembløb anbefales, såfremt en høj Kv-værdi er nødvendig, som for eksempel foran brandhaner og hydranter.

#### WRAS-godkendte materialer

Ventilhus og -top er lavet af duktiljern med fusionbanded GSK-godkendt epoxycoating og membranen er lavet af drikkevandsgodkendt EPDM gummi med polyamidforstærkning.

Alle ikke-coatede dele er af syrefast stål AISI 316, og materialerne er WRAS-godkendte.

#### Ventilens primære egenskaber

- Den store membran (1) sikrer hurtig reaktion selv ved meget små trykændringer.
- Det løftede ventilsæde (2) forhindrer skader inde i ventilhuset forårsaget af korrosion.

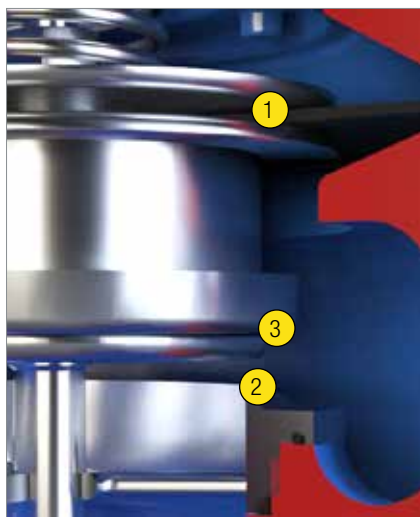



#### AVK tilbyder:

##### Trykreguleringsventiler

- Trykreducerende (standard)
- Trykreducerende med kontraventil
- Trykreducerende med isolerende pilot
- Trykholde (standard)
- Trykstødsforebyggende

##### Niveaureguleringsventiler

- Niveauregulering, tryk - envejs
- Niveauregulering, tryk - tovejs
- Niveauregulering, flyder - modulerende
- Niveauregulering, flyder - ikke-mod.

##### Flowreguleringsventiler

- Konstant flow

##### Elektroniske reguleringsventiler

- Med magnetventil, åbne/lukke
- Med dobbelt magnetventil, regulerende

##### Multifunktionsreguleringsventiler

- Trykreducerende / trykholde
- Niveauregulering, flyder (mod.) / trykholde
- Niveauregulering, flyder (ikke-mod.) / trykholde
- Niveauregulering, tryk (envejs) / trykholde
- Trykreducerende / konstant flow

- Det paraboliske sædedesign (3) sikrer en yderst præcis regulering, reducerer støj og vibration samt sikrer stabilitet ved lavt flow.

#### Modulopbygget pilotsystem

Det modulopbyggede pilotsystem med udskiftelige komponenter giver stor fleksibilitet, da systemet let kan ombygges til andre eller flere applikationer uden at udskifte ventilen. Pilotsystemet består af tre hovedkomponenter:

- Fordelingsblokken (4) kobler pilotsystemet sammen med ventilen. En unik egenskab er muligheden for justering af reguleringshastighed, som giver fuld kontrol

f.eks. i situationer, hvor vandslag kan forekomme. Justering foretages let ved hjælp af standardværktøj.

- Filtersystemet (5) sikrer høj kapacitet og let vedligeholdelse. Ved tilkøb af en udskylningsventil er der også let adgang til rengøring, mens ventilen er i brug.
- Den hydrauliske kontrolblok (6) kan konfigureres til forskellige applikationer. Pilotventilen muliggør meget præcise indstillinger og kan let justeres uden brug af værktøj.

#### Trykreducerende reguleringsventiler

En trykreducerende kontrolventil reducerer automatisk et højere indløbstryk til et lavere udløbstryk uafhængigt af ændringer i flow eller indløbstryk.

Den trykreducerende pilot måler udløbstrykket gennem forbindelsen på ventilens udløbssport. Under flow reagerer den på små ændringer i udløbstrykket ved at kontrollere ventilens position ved modulering af trykket i kontrolkammeret. Når udløbstrykket afviger fra pilotens indstilling, moduleres piloten for at sikre trykregulering.

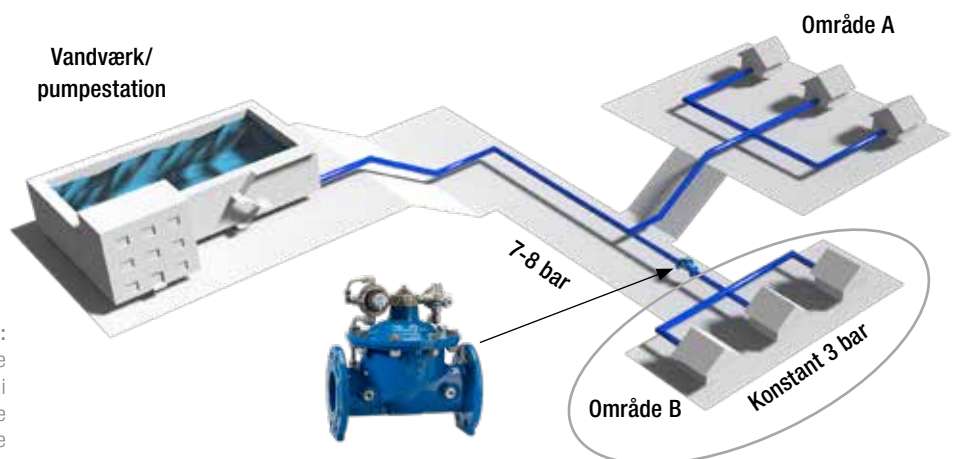

**Eksempel:** Trykket er 7-8 bar, hvilket er passende i forhold til at levere til forbrugerne i område A, men for højt for forbrugerne i område B. En trykreducerende reguleringsventil installeres for at reducere trykket til 3 bar i område B.

# AVK GARNITURER BRUGERVENLIGT DESIGN



Garniturer anvendes til at sikre let adgang til betjening af ventiler installeret under jorden.

AVK garniturer produceres på fuldautomatisk produktionsudstyr for at sikre en ensartet kvalitet.

Garniturerne er fremstillet af korrosionsbestandige materialer og tilfældigt udtagede prøver momenttestes med op til 450 Nm for at sikre lang levetid.

Det indre rør er prespasset til betjeningsfirkanten og bundadapteren for at beskytte galvaniseringen af røret.

Bundadapteren beskytter ventilen mod indtrængning af urenheder og tillader fri rotation. En split sikrer forbindelsen mellem spindel og bundadapter og giver mulighed for hurtig montering og afmontering uden brug af værktøj.





### Teleskopisk eller fast længde

- Garnituren med fast længde er designet til hurtig og let afkortning
- Den teleskopiske garniture muliggør højdejustering efter installation
- Patenteret AVK "Safe Click" giver hurtig og sikker montering på stikledningsventiler

### Let afkortning

Garniturer med fast længde anvendes, når afstanden mellem ventilen og jordoverfladen er kendt, så der efter installation kun i meget begrænset omgang - eller slet ikke - kræves justering af længden.

Det patenterede AVK design muliggør hurtig og let afkortning af garnituren. Komplet justering af længden kan udføres ved brug af en nedstryger. Garniturer kan leveres med rørdækning på 800-1000-1500-2000-3000 mm.

### Let justering

Teleskopiske garniturer anvendes, når afstanden mellem ventilen og jordoverfladen ikke er kendt, og når justering af garnituren er krævet efter installation.

Topadapteren er designet med antifrost-hul og med ører for fiksering i gadedæksler og bærelplader. En låsefjeder holder den

teleskopiske del på plads under installationen, da den skaber friktion inden i røret. Skraberungen forhindrer sand og urenheder i at trænge ind mellem de to ydre PE-rør.



Ekspansionsboltesdesign muliggør let højdejustering af garniturer med fast længde.



Betjeningsfirkanten og det indre rør er prespasset på teleskopiske garniturer.

# AVK GADEDÆKSLE ET BREDT PROGRAM



Vi tilbyder et bredt sortiment af gadedæksler i mange forskellige materialekombinationer.

## **Gadedæksler af støbejern**

Gadedækslerne af duktiljern kan leveres som flydende gadedæksler og som vendbare gadedæksler til faste eller flydende installationer. Det vendbare gadedæksel giver mulighed for afvinkling og indvendig fiksering af teleskopisk garniture fra begge ender.

Gadedækslerne af støbejern med fast højde kan justeres i højden ved hjælp af 10-50 mm mellemringe af duktiljern.

## **Flydende gadedæksler med stor fleksibilitet**

Den indvendige fiksering af teleskopiske garniturer muliggør højdejustering efter installation. Muligheden for afvinkling sikrer optimal tilpasning på skrånende overflader.

Det store kammer giver let adgang til montering og demontering af garnituren, og det lukkede design beskytter garnituren mod urenheder.

- Firkantet eller rund flange
- Hus af polyamid PA-6 eller duktiljern
- Flange og prop af duktiljern med sort eller blå epoxycoating





### Syntetiske gadedæksler

De syntetiske gadedæksler er i letvægtsdesign, der sikrer let og sikker håndtering i overensstemmelse med sundheds- og sikkerhedsforskrifter.

De er vedligeholdelsesfri og korrosionsbestandige, hvilket giver let adgang hele året, uden det er nødvendigt at rengøre eller smøre sædet for at beskytte mod korrosion eller frost.

Derudover er det syntetiske materiale støjdæmpende, og gadedækslerne er 100% genanvendelige og varmefaste op til maks. 250°C.

### Designet til barske forhold

Huset af PA+ (polyamid med additiver) gør gadedækslet egnet til områder med tung trafik, på alle årstider og under alle forhold.

Materialet har høj modstandsdygtighed ved lave temperaturer og er tilstrækkelig varmefast til sikker installation i asfalterede veje. Ribbene i huset sikrer optimal fiksering i asfalten.

### Højdejusterbare gadedæksler

AVK tilbyder et bredt udvalg af DIN DVGW-godkendte gadedæksler, der er specialdesignet til installation i asfalt. De muliggør let og præcis installation takket være fleksibel placering af en øverste del af dækslet. De højdejusterbare gadedæksler forhindrer dyre tilpasninger efter



installation og sparer tid og penge, når veje renoveres.

Varianterne med forstærket kant giver øget støtte til den øverste del, hvilket gør dem endnu mere robuste og velegnede til områder med tung trafik.

### Gadedæksler med fast højde

Classic gadedækslerne med fast højde er DIN DVGW-godkendte og er designet til at modstå høj trafikbelastning. De anvendes derfor ofte i områder med middel til høj belastning.

Futura gadedækslerne er i letvægtsdesign og er konkurrencedygtige på pris. De anvendes ofte i områder med let til middel trafikbelastning.

### Bæreplader og toprammer

Bæreplader understøtter gadedæksler i blødt underlag. De forhindrer også, at teleskopiske garniturer trykkes sammen.

Toprammer beskytter gadedæksler i grønne zoner og forbedrer synligheden. Med en topramme vil græsset ikke vokse over gadedækslet, og kombineret med en bæreplade er der let adgang til ventilen installeret derunder.

### Genkendelige syntetiske propper

Propper af syntetisk materiale er 100% korrosionsbestandige, æstetiske, lettere

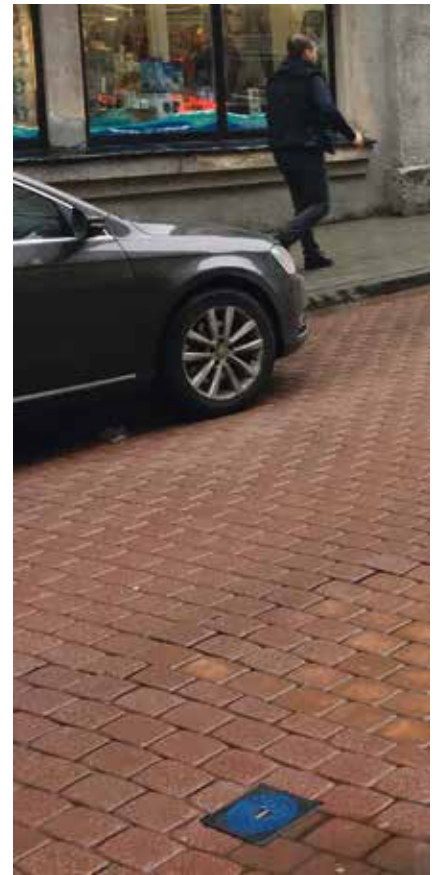

og i overensstemmelse med sundheds- og sikkerhedsforskrifter.

For at forhindre, at proppen løftes af luftstrømmen fra et forbigående køretøj, kompenseres den reducerede vægt med en klemme, der låser omkring boltene. Vi tilbyder desuden en løsning, der gør gadedækslerne lette at finde ved hjælp af en ferromagnetisk detektor.



# AVK KOBLINGER OG FLANGEADAPTERE DEDIKEREDE ELLER UNIVERSALE



AVK tilbyder et bredt udvalg af universale og dedikerede koblinger, flangeadaptere og slutmuffer designet for let installation.

## Supa®-typer

AVK tilbyder tre serier af Supa®-koblinger:

- Supa® – universale og ikke-trækfaste
- Supa Plus™ – dedikerede og trækfaste til PE/PVC
- Supa Maxi™ – universale og trækfaste

## Supa® – universale

- $\pm 4^\circ$  afvinkling
- Drikkevandsgodkendt EPDM pakning med støbte ribber absorberer mindre ujævnheder på røret
- Lige koblinger, reduktionskoblinger og flangeadaptere i DN40-400

## Supa Plus™ – trækfaste for PE/PVC

- $\pm 3,5^\circ$  afvinkling
- Kombineret pakning af drikkevandsgodkendt EPDM med trækfaste gribe-segmenter
- Kompressionspakning gør det let at indsætte rørenden, selv i store dimensioner
- Lige koblinger, flangeadaptere, slutmuffer og skydeventiler i DN40-300

For begge typer:

- Eksternt boltedesign forhindrer korrosion mellem krave og bolte
- Anti-friktionsbelagte bolte og møtrikker

## Supa Maxi™ – universale og trækfaste

Supa Maxi™ er et komplet program af universale og trækfaste koblinger og adaptere i henhold til EN 14525 med store tolerancer. Sortimentet omfatter lige koblinger og flangeadaptere i DN50-600, slutmuffer i DN50-400, reducerede koblinger og transitionskoblinger i DN50-300 og skydeventiler i DN80-300.

Supa Maxi™ sætter en ny standard med unikke egenskaber:

- Universale og med fuld trækfasthed på alle rørtyper
- Patenteret SupaGrip™-tætningssystem med fleksibel pakningsenhed
- PN16 i alle dimensioner (arbejdsstryk -0,9 til 16 bar)
- $\pm 4^\circ$  ( $8^\circ$ ) afvinkling på hver side
- Permanente beskyttelseskapper beskytter under håndtering og installation
- Efterspænding af bolte er ikke nødvendig
- Løfteøje fra DN100
- Fusionbondet epoxycoating i overensstemmelse med DIN 3476 del 1 og EN 14901, GSK-godkendt
- Pakning af EPDM godkendt til drikkevandsapplikationer
- Temperatur  $-20^\circ\text{C}$  til  $+70^\circ\text{C}$





### AVK combi-flanger

Sortimentet omfatter trækfaste combi-flanger til PE-/PVC- og duktiljernsrør i DN50-300, ikke-trækfaste combi-flanger til PVC- og duktiljernsrør i DN50-600, og ikke-trækfaste combi-flanger til stålrør i DN50-300.

- Designet med bred bufferzone for fleksibel placering og afskæring af røret
- Op til  $\pm 3,5^\circ$  afvinkling af røret, selv i trækfaste udførelser
- Røret vil ikke bevæge sig indad under montage, hvilket er med til at sikre en tæt samling
- Pakning af EPDM godkendt til drikkevandsapplikationer
- Fusionbonded epoxycoating i overensstemmelse med DIN 3476 del 1 og EN 14901

### Opsvejste koblinger

AVK's sortiment af opsvejste fittings består af ikke-trækfaste lige koblinger, reduktionskoblinger og flangeadapters i DN350-2000. Sortimentet er egnet til duktiljerns-, støbejerns-, stål-, uPVC- og GRP-rør til vand- og spildevandsapplikationer op til 25 bar.

Pakningen tillader en tolerance på 7 mm, så koblingen kan tilpasses mindre afvigelser på den udvendige diameter. Afvinklingen på hver side er +4 mm op til DN600, +3 mm for DN600-800 og +2 mm for større dimensioner.

### Passtykker

AVK passtykker er designet til at kompensere for aksial forskydning af røret under installation og afmontering. Dette sikrer let installation

og afmontering af flangerør og fittings eller flangeudstyr. AVK passtykker kan leveres i DN50-2200 i PN10 og PN16, og på forespørgsel i PN25.

### Repico®-koblinger

Repico®-sortimentet består af universale rustfri stålkoblinger i trækfaste og ikke-trækfaste varianter. De sikrer hurtig og let samling af alle rørtyper med mulighed for afvinkling, og de er lette at håndtere på grund af kompakt design og lav vægt. Repico®-koblingerne kan leveres fra DN15 til DN2000 med EPDM- eller NBR-pakninger.

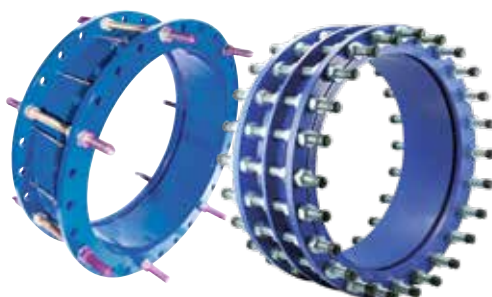

# AVK BRANDHANER OG HYDRANTER NÅR HVERT SEKUND TÆLLER



Brandmænd skal kunne stole på, at deres udstyr altid fungerer optimalt. Derfor er det vigtigt, at de installerede produkter er driftssikre, er lette at håndtere og har lang levetid. Vi er en af verdens førende producenter af brandhaner, og vores design og brede sortiment af både brandhaner og tilbehør er baseret på vores kunders ønsker og behov.

#### **Serie 09 brandhaner**

Brandhanen kan rotere 360 grader og kan højdejusteres, hvilket sikrer let installation. Ved påkørsel vil brandhanen bøje i PE-rørforbindelsen mellem overdel og fodbøjning - den vil ikke knække.

Brandhanerne kan leveres i aluminium eller duktiljern og i manuel eller selvlænsende udførelse.

I den selvlænsende udførelse tømmes vandet ved, at en membranventil åbner i bundflangen, når brandhanen bliver trykløs. Epoxycoating og topcoating af UV-bestandigt polyester giver lang holdbarhed og stærk korrosionsbeskyttelse.





Nostalgi. Brandhanen er formgivet, så den kan indgå i et bybillede, hvor man ønsker at bevare det nostalgiske indtryk, eller hvor man ønsker, at det nye og det oprindelige skal gå hånd i hånd.



Niro. Brandhanen er formgivet, så den kan indgå i det moderne bybillede.

### Serie 84 brandhaner

Brandhanen er designet med dobbelt afspærring, så vedligehold og reparationer kan ske uden opgravning og afspærring af vandforsyningen. Specialdesignede titanbøsninger knækker i tilfælde af påkørsel for at undgå totalskade af brandhanen. Disse bøsninger er de eneste reservedele, der kræves for reparation.

Den øverste del kan leveres i et nostalgisk design eller i et moderne design i rustfrit stål. Brandhanens underdel er designet med en PUR vulkaniseret disk af duktiljern og med vertikal pakning.

Brandhanerne leveres i selvlæsende eller manuelt læsende udførelse og kan leveres med tilbagestrømssikring, som sikrer røret mod forurening gennem brandhanen. Indvendig emalje og udvendig GSK-godkendt epoxycoating med topcoating af UV-bestandigt polyester giver lang holdbarhed og stærk korrosionsbeskyttelse.

### Serie 35 underjordshavnehydrant

Havnehydranten er en underjordshydrant placeret på havnearealer langs kajen, hvor den forsyner skibsfarten med frisk drikkevand. Den kan desuden benyttes til brandslukning og udskylning af ledningsnettet ligesom de overjordiske brandhaner.

Den lukker vertikalt, hvilket giver lavt lukke-moment og let betjening. Afspærringen er vulkaniseret med PUR for maksimal evne til at genvinde den oprindelige form efter kompression. Automatisk dræning sikrer, at hydranten tømmes fuldstændigt efter brug.

Hydranterne leveres med dobbelt afspærring for let vedligeholdelse.





# STORT SYGEHUSBYGGERI I ODENSE

Det nye Odense Universitetshospital, Nyt OUH, bliver et af Danmarks største sygehusbyggerier med cirka 250.000 m<sup>2</sup> under tag på den 780.000 m<sup>2</sup> store grund.

Nyt OUH bliver et fremtidens hospital, og det bliver en del af Campus Odense – en ny bydel med fokus på innovation og udvikling, som udover det nye universitetshospital også vil huse Syddansk Universitet, Forskerparken og den nye Cortex Park, som skal understøtte vidensdeling og netværk mellem erhvervsliv, universitet og hospital. Der er fokus på nytænkning hele vejen rundt, og sammen med en ny trafikal struktur er den kommende Odense Letbane også planlagt til at køre gennem Nyt OUH.

## Næsten 300 AVK-ventiler til vandforsyning, køling og spildevand

Alle ventiler og brandhaner til entreprisen er leveret af AVK. Der er primært leveret skydeventiler med PE-ender for direkte svejsning på PE-rørsystemet, og næsten halvdelen af dem er DN300-400 til vand og køling. Derudover har vi leveret flangeventiler og kuglekontraventiler til spildevandssystemet, og 12 brandhaner til fordeling på området.

Byggeriet forventes at stå færdigt i 2022.

Produkt	DN	Antal	Applikation
Skydeventiler med PE-ender serie 36, inklusiv garniturer og gadedæksler	65-250	117	Vand og spildevand
	300-400	76	Vand og køling
Brandhaner serie 84		12	Brandbekæmpelse
Flangeventiler serie 06	80	56	Spildevand
Kuglekontraventiler serie 53	80	28	Spildevand



# SKYDEVENTILER OG KOMBIKRYDS



## Serie 06/30

Flangeventil  
Byggelængde DIN F4  
DN40-400  
PN10/16  
Duktiljern

Option:  
• indvendig emalje



## Serie 06

Flangeventil  
Byggelængde DIN F4  
DN450-1000  
PN10/16  
Blødtættende  
Duktiljern

Option:  
• DN50 by-pass



## Serie 02/60

Flangeventil  
Byggelængde DIN F5  
DN40-500  
PN10/16  
Duktiljern

Option:  
• indvendig emalje  
• PN25



## Serie 55/30

Flangeventil  
DN450-500-600-800  
Byggelængde DIN F5  
PN10/16  
Blødtættende  
Udskiftelig spindelpakning  
Duktiljern

Option:  
• DN80 by-pass



## Serie 15/42

Flangeventil med ISO  
topflange for aktuator  
Byggelængde DIN F4  
DN40-400  
PN10/16  
Duktiljern

Option:  
• Byggelængde DIN F5



## Serie 06/35

Flangeventil med  
positionsindikator  
Byggelængde DIN F4  
DN50-400  
PN10/16  
Duktiljern

Option:  
• Byggelængde DIN F5



## Serie 01/80

Skydeventil  
med "Euro" mufteender til  
uPVC-rør  
DN40-400  
PN16  
Duktiljern



## Serie 18/70

4-vejs kombikryds  
DN100-400  
PN10/16  
Med kugleventiler og  
DN100 centerudtag  
Duktiljern

Option:  
• med blindflange på  
centerudtag  
• 3-vejs



## Serie 36/80

Skydeventil med PE-ender  
DN65-500  
PE 100 / SDR 11  
Duktiljern

Option:  
• PE 100 / SDR 17  
• kapperør



## Serie 38/80

Skydeventil  
med flange/PE-ende  
DN50-200  
PE 100 / SDR 11  
Duktiljern

Option:  
• PE 100 / SDR 17  
• kapperør



## Serie 636

Supa Maxi™ skydeventil  
Universal og trækfast på  
alle rørtyper  
DN80-300  
PN16  
Duktiljern



## Serie 01/70

Supa Plus™ skydeventil  
med trækfaste  
koblingsender til PE- og  
uPVC-rør  
DN40-300  
PN16  
Duktiljern



# DOBBELT-EXCENTRISKE OG CENTRISKE BUTTERFLYVENTILER



**Serie 756/100**  
Butterflyventil  
Dobbelt-excentrisk  
Dobbeltflange  
Integreret sæde  
IP 67 gearboks  
DN200-2800  
PN10/16  
Duktiljern

Option:  

- sæde af rustfrit stål
- PN25 i DN200-1200



**Serie 756/106**  
Butterflyventil  
Dobbelt-excentrisk  
Dobbeltflange  
Integreret sæde  
IP 68 gearboks  
DN150-2800  
PN10/16  
Duktiljern

Option:  

- sæde af rustfrit stål
- PN25 i DN200-1200



**Serie 756/102**  
Butterflyventil  
Dobbelt-excentrisk  
Dobbeltflange  
Sæde af rustfrit stål  
ISO input gearboks  
DN150-2800  
PN10/16  
Duktiljern

Option:  

- integreret sæde
- PN25 i DN200-1200



**Serie 75/10**  
Butterflyventil  
Centrisk med fast  
gummiliner  
Wafer  
DN40-1400  
PN10/16  
Duktiljern

Option:  

- bredt udvalg af aktuatorer



**Serie 75/31**  
Butterflyventil  
Centrisk med fast  
gummiliner  
Semi-lug  
DN50-200  
PN10/16  
Duktiljern

Option:  

- bredt udvalg af aktuatorer



**Serie 75/41**  
Butterflyventil  
Centrisk med fast  
gummiliner  
Full lug  
DN50-1200  
PN10/16  
Duktiljern

Option:  

- bredt udvalg af aktuatorer



**Serie 75/20**  
Butterflyventil  
Centrisk med fast  
gummiliner  
Dobbeltflange kort  
DN50-2000  
PN10/16  
Duktiljern

Option:  

- bredt udvalg af aktuatorer



**Serie 75/21**  
Butterflyventil  
Centrisk med fast  
gummiliner  
Dobbeltflange lang  
DN50-1500  
PN10/16  
Duktiljern

Option:  

- bredt udvalg af aktuatorer



**Serie 820/00**  
Butterflyventil  
Centrisk med løs  
gummiliner  
Wafer  
DN25-1000  
PN10/16  
Duktiljern

Option:  

- bredt udvalg af aktuatorer



**Serie 820/10**  
Butterflyventil  
Centrisk med løs  
gummiliner  
Lug  
DN25-600  
PN10/16  
Duktiljern

Option:  

- bredt udvalg af aktuatorer



**Serie 820/20**  
Butterflyventil  
Centrisk med løs  
gummiliner  
U-sektion  
DN150-1600  
PN10/16  
Duktiljern

Option:  

- bredt udvalg af aktuatorer



**Serie 813/80**  
Butterflyventil  
Centrisk med løs  
gummiliner  
Dobbelt flange kort  
DN350-600  
PN10/16  
Duktiljern

# UDLUFTNINGSVENTILER OG REGULERINGSVENTILER



**Serie 701/10**  
Automatisk udluftningsventil  
BSP gevind 3/4" eller 1"  
DN20-25  
PN16  
Forstærket polyamid

Option:  
• underdel af messing



**Serie 701/20**  
Automatisk udluftningsventil  
BSP gevind 1/2", 3/4",  
eller 1"  
DN20-32  
PN16  
Duktiljern



**Serie 701/30**  
Kinetisk udluftningsventil  
Indløbsflange  
DN50-300  
PN16  
Duktiljern



**Serie 701/40**  
Kombinationsudluftnings-  
ventil  
DN20, 25 og 50  
BSP gevind 3/4", 1" eller  
2"  
PN16  
Forstærket polyamid



**Serie 701/50**  
Kombinationsudluftnings-  
ventil  
Indløbsflange  
DN50-300  
PN16  
Grå støbejern/  
forstærket polyamid



**Serie 701/60**  
Kombinationsudluftnings-  
ventil  
Indløbsflange  
DN50-300  
PN16  
Duktiljern



**Serie 701/84**  
Underjordisk udluftningsventil  
DN50-100  
PN16  
Ventilboks af PVC



**Serie 859**  
Reguleringsventil  
Trykreducerende  
DN50-600  
PN10/16  
Duktiljern/AISI 316



**Serie 859**  
Reguleringsventil  
Trykholde  
DN50-600  
PN10/16  
Duktiljern/AISI 316



**Serie 872**  
Aksial reguleringsventil  
DN80-1600  
PN10/16/25/40  
Rustfrit stål DN80-150  
Duktiljern fra DN200

Option:  
• forskellige aktuatorer og  
tilbehør  
• op til PN100 og  
DN2000

# KONTRAVENTILER OG STIKLEDNINGSVENTILER



**Serie 41/61**  
Kontraklapventil  
Blødtættende  
Lukkede bøsninger  
DN50-300  
PN10/16  
Duktiljern



**Serie 41/60**  
Kontraklapventil  
Blødtættende  
Fri akselende  
DN50-300  
PN10/16  
Duktiljern



**Serie 41/36**  
Kontraklapventil  
Metaltættende  
Lukkede bøsninger  
DN350-600  
PN10/16  
Duktiljern

Option:  
• arm og vægt  
• arm og fjeder

Option:  
• fri akselende



**Serie 41/23**  
Arm og vægt-sæt  
til kontraklapventiler  
DN50-300  
Duktiljern

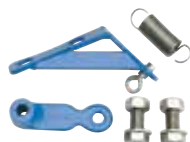

**Serie 41/32**  
Fjedersæt  
til kontraklapventiler  
DN50-300



**Serie 41/1**  
Beskyttelsessæt  
til kontraklapventiler  
DN80-300



**Serie 874**  
Tiltet disk kontraventil  
med arm og vægt  
DN150-1600  
PN10/16  
Duktiljern

Option:  
• hydraulisk dæmper



**Serie 875**  
Tiltet disk kontraventil  
med skråt sæde  
med vægt  
DN200-1000  
PN10/16  
Duktiljern



**Serie 03/00**  
Stikledningsventil med  
indvendigt BSP gevind  
DN25-50  
PN16  
Duktiljern

Option:  
• indvendig emalje



**Serie 03/30**  
Stikledningsventil med  
trækfaste mufteender  
til PE-rør  
DN20-50  
PN16  
Duktiljern



**Serie 03/40**  
Stikledningsventil til  
sideudtag med indvendigt  
gevind/udvendigt gevind  
DN25-50  
PN16  
Duktiljern



**Serie 03/65**  
Stikledningsventil med  
trækfaste skruekoblinger  
til PE-rør  
DN25-50  
PN16  
Duktiljern

# STIKLEDNINGSVENTILER



## Serie 03/90

Stikledningsventil med PRK-koblinger til PE-rør DN20-50 PN16 Duktijern

Option:

- indvendig emalje



## Serie 03/85

Stikledningsventil med trækfast skruekobling til PE-rør/udvendigt gevind DN25-32 PN16 Duktijern



## Serie 36/8X

Stikledningsventil med PE-ender DN25-50 PE 100 / PN10 Duktijern

Option:

- PE 100 / PN16



## Serie 16/80

Stikledningsventil med PE-ender DN25-50

PE 100 / PN16

POM (polyoxymethylen)



## Serie 16/50

Stikledningsventil med trækfaste muffeender til PE-rør DN25-50 PN16 POM (polyoxymethylen)



## Serie 16/29

Stikledningsventil med trækfaste muffeender/udvendigt gevind DN25-50 PN16 POM (polyoxymethylen)



## Serie 16/01

Stikledningsventil med PRK-kobling/udvendigt gevind DN25-50 PN16 POM (polyoxymethylen)



## Serie 16/90

Stikledningsventil med PRK-koblinger DN25-50 PN16 POM (polyoxymethylen)



## Serie 16/05

Stikledningsventil med trækfaste skruekoblinger til PE-rør DN25-50 PN16 Messing



## Serie 16/25

Stikledningsventil med PRK-koblinger til PE-rør DN25-50 PN16 Messing



## Serie 11/00

Vinkel-stikledningsventil med udvendigt gevind på indløb og indvendigt gevind på udløb DN25-50 PN16 Duktijern



## Serie 11/30

Vinkel-stikledningsventil med udvendigt gevind på indløb og trækfast muffeende til PE-rør på udløb DN25-50 PN16 Duktijern

# SUPA LOCK™ STIKLEDNINGSSYSTEM



## Serie 103/00

Stikledningsventil med Supa Lock™-spidsende/muffeende DN32 PN16 Duktiljern

Option:

- Supa Lock™-spidsende/PRK-kobling



## Serie 103/30

Vinkelstikledningsventil med Supa Lock™-spidsende/trækfast indstiksmuffe DN32 PN16 Duktiljern

Option:

- Supa Lock™-spidsende/muffeende



## Serie 343/81

Kugleventil med Supa Lock™-spidsende/BSP gevind 1"-1 1/2" DN32, PN16 Messing

Option:

- Supa Lock™-spidsende/PRK-kobling
- Supa Lock™-spidsende/skruekobling



## Serie 100/14

Anboringsbøjle til jern-/stålrør Ø 60-223 mm DN32 Duktiljern

Option:

- til PE/PVC rør



## Serie 100/85

Anboringsbøjle med spadeafspærring til jern-/stålrør Ø 50-360 mm DN32 Duktiljern/rustfrit stål



## Serie 100/74

Anboringshoved med spadeafspærring DN32 Duktiljern



## Serie 107/21

Lige push-in fitting til PE-rør Ø 32-63 mm DN32 Duktiljern

Option:

- 90° og 45° push-in fitting til PE-rør



## Serie 107/36

Fitting med PE-rørende Ø 32-40 mm DN32 Duktiljern



## Serie 106/01

Fitting med PRK-kobling til PE-rør Ø 32-40 mm DN32 Duktiljern



## Serie 106/01

Fitting med skruekobling til PE-rør Ø 32-50 mm DN32 Messing

Option:

- PRK-kobling



## Serie 106/02

Gevindadapter for tilslutning til anboringsværktøj 1"-2" DN32 Messing

Option:

- duktiljern
- gevindtransitionsadapter



## Serie 970/5003

Boresæt til anborning under tryk til bløde og hårde rørmaterialer

# ANBORINGSBØJLER



## Serie 10/00

Anboringsbøjle til uPVC- og PE-rør  
DN50-300  
Duktiljern  
Underdel i rustfrit stål fra DN250



## Serie 10/14

Anboringsbøjle til støbejerns-, duktiljerns- og stålør  
DN50-300  
Duktiljern



## Serie 730/2

Universal anboringsbøjle til jern-/stålør  
DN50-300  
Duktiljern/rustfrit stål



## Serie 730

Universal anboringsbøjle med afspærring til rør af duktiljern, stål og andre typer metal  
DN50-300  
Duktiljern/stål

Option:  
• Uden afspærring



## Serie 727/10

Anboringsbøjle til anboring under tryk  
Til PE- og PVC-rør  
DN80-200



## Serie 727/09

Anboringsbøjle SWIC til anboring under tryk  
Med integreret fræser  
Til PE- og PVC-rør  
DN50-200



## Serie 727/19

Anboringsbøjle SWIC til anboring under tryk  
Med integreret fræser  
Til PVC-rør  
DN80-150



## Serie 727/08

Anboringsbøjle SWIC til anboring under tryk  
Med integreret fræser  
Til stålør  
DN80-300



## Serie 6731/0

Universal anboringsbøjle med flanger  
Til jern-, stål-, PE- og PVC-rør  
DN80-100 flange  
DN100-300  
Duktiljern



## Serie 6731/1

Anboringsbøjle med flanger til anboring under tryk  
Til jern-, stål-, PE- og PVC-rør  
DN65-100 flange  
DN100-300  
Duktiljern



## Serie 6731/9

Bøjle til anboringsbøjler med flanger  
Rustfrit stål

# SUPA MAXI™-, SUPA PLUS™- OG SUPA®- KOBLINGER, ADAPTERE OG VENTILER



**Serie 636**  
Supa Maxi™ skydeventil  
Universal og trækfast  
til alle rør  
DN80-300  
PN16  
Duktiljern



**Serie 631**  
Supa Maxi™ lige kobling  
Universal og trækfast  
til alle rør  
DN50-600  
PN16  
Duktiljern



**Serie 632**  
Supa Maxi™ reduceret  
kobling  
Universal og trækfast  
til alle rør  
DN50-300  
PN16  
Duktiljern

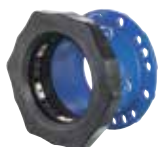

**Serie 633**  
Supa Maxi™  
flangeadapter  
Universal og trækfast  
til alle rør  
Universal flangeboring  
DN40-600  
PN10/16  
Duktiljern



**Serie 634**  
Supa Maxi™ slutmuffe  
Universal og trækfast  
til alle rør  
DN50-400  
PN16  
Duktiljern



**Serie 635**  
Supa Maxi™  
transitionskobling  
med PN10 eller  
PN16 rørende  
Universal og trækfast  
til alle rør  
DN50-300  
PN10/16  
Duktiljern



**Serie 01/70**  
Supa Plus™ skydeventil  
Trækfast til PE- og  
uPVC-rør  
DN40-300  
PN16  
Duktiljern



**Serie 621/10**  
Supa Plus™ lige kobling  
Trækfast til PE- og  
uPVC-rør  
DN32-300  
PN16  
Duktiljern



**Serie 623/10**  
Supa Plus™  
flangeadapter  
Trækfast til PE- og  
uPVC-rør  
Universal flangeboring  
DN40-300  
PN10/16  
Duktiljern



**Serie 624/10**  
Supa Plus™ slutmuffe  
Trækfast til PE- og  
uPVC-rør  
DN40-300  
PN16  
Duktiljern

Option:  
• Gevindtilslutning



**Serie 601**  
Supa® lige kobling  
Universal til uPVC-, AC-,  
stål-, støbejerns- og  
duktiljernsrør  
DN40-400  
PN16  
Duktiljern

Option:  
• Reduceret kobling



**Serie 603**  
Supa® flangeadapter  
Universal til uPVC-, AC-,  
stål-, støbejerns- og  
duktiljernsrør  
Universal flangeboring  
DN40-400  
PN10/16  
Duktiljern

# COMBI-FLANGER, OPSVEJSTE KOBLINGER & ADAPTERE OG PASSTYKKER



**Serie 05**  
Combi-flange til duktiljernsrør  
Ikke-trækfast  
DN50-300  
PN10/16  
Duktiljern

Option:  
• til PVC-rør



**Serie 05**  
Combi-flange til PE- og PVC-rør  
Trækfast  
DN50-300  
PN10/16  
Duktiljern

Option:  
• til duktiljernsrør



**Serie 05**  
Combi-flange til uPVC-, stål- og duktiljernsrør  
Ikke-trækfast  
DN400-600 (uPVC og duktil)  
DN50-300 (stål)  
PN10/16  
Duktiljern



**Serie 05**  
Combi-flange pakning til uPVC-, stål- eller duktiljernsrør  
Ikke-trækfast  
DN400-600 (uPVC og duktil)  
DN50-300 (stål)  
SBR gummi



**Serie 05**  
Støttebøsning til PE-rør, lukket  
Egnet til Supa Maxi™, Supa Plus™ og combi-flanger  
DN50-300  
PN10/16  
Rustfrit stål



**Serie 05**  
Støttebøsning til PE-rør, med kile  
Egnet til Supa Maxi™, Supa Plus™ og combi-flanger  
DN50-600  
PN6.3/10/16  
Rustfrit stål



**Serie 745/01**  
Repico® "Grip"-kobling  
Universal og trækfast til alle metalrør  
NBR- eller EPDM-pakning  
DN15-400  
Rustfrit stål AISI 316

Option:  
• til medium tryk op til DN200



**Serie 745/20**  
Repico® "Slip"-kobling  
Universal og ikke-trækfast til alle rørtyper  
NBR- eller EPDM-pakning  
DN15-600  
Rustfrit stål AISI 316

Option:  
• dobbeltbånd op til DN1000



**Serie 258**  
Opsvejst lige kobling til AC-, stål-, støbejerns- og duktiljernsrør  
DN350-2000  
PN8 til 25  
Stål

Option:  
• reduceret kobling



**Serie 260**  
Opsvejst flangeadapter til AC-, stål, og støbejerns- og duktiljernsrør  
DN350-2000  
PN10/16/25  
Stål

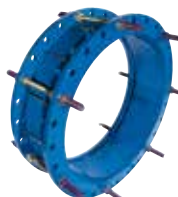

**Serie 265/30**  
Opsvejst passtykke til alle rørmaterialer  
DN300-1200  
PN10/16/25  
Stål

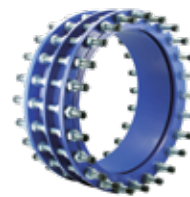

**Serie 873**  
Passtykke med centerflange til alle rørmaterialer  
DN40-2600  
PN10/16/25  
Duktiljern



# GADEDÆKSLER TIL VENTILER OG UNDERJORDSHYDRANTER



**Serie 04/10**  
Fast gadedæksel  
Støbejern med blå epoxy

Mellemring til fast gadedæksel

- Option:
- flydende
  - sort eller blå prop



**Serie 04/12**  
Universalt gadedæksel  
Vendbart design  
Duktiljern med blå epoxy



**Serie 04/43**  
Fast gadedæksel  
Hus af PE  
Prop af støbejern

- Option:
- Sort eller blå prop



**Serie 04/007**  
Flydende gadedæksel til teleskopisk garniture  
Hus af PE  
Flange/prop af duktiljern

- Option:
- rundt – sort epoxy
  - rundt – blå epoxy
  - firkantet – sort epoxy
  - firkantet – blå epoxy



**Serie 04/008**  
Flydende gadedæksel til teleskopisk garniture  
Duktiljern med sort epoxy

- Option:
- rundt eller firkantet
  - rund eller firkantet prop



**Serie 04/088**  
Dobbelt gadedæksel  
Rund og firkantet prop med "V" inskription  
Duktiljern med sort epoxy



**Serie 80/30**  
Gadedæksel H-4055  
"Classic"  
til underjordshydranter  
Fast højde  
Hus af PA+

- Option:
- oval top
  - rektangulær top
  - støbejernsprop
  - syntetisk prop



**Serie 80/31**  
Gadedæksel H-4056  
"Classic"  
til hovedledningsventiler  
Fast højde  
Hus af PA+

- Option:
- rund top
  - firkantet top
  - støbejernsprop
  - syntetisk prop



**Serie 80/32**  
Gadedæksel H-4057  
"Classic"  
til stikledningsventiler  
Fast højde  
Hus af PA+

- Option:
- rund top
  - firkantet top
  - støbejernsprop
  - syntetisk prop



**Serie 80/30**  
Gadedæksel H-4055V  
"Classic"  
til underjordshydranter  
Højdejustérbart  
Hus af PA+  
Støbejernsprop

- Option:
- forstærket kant



**Serie 80/31**  
Gadedæksel H-4056V  
"Classic"  
til hovedledningsventiler  
Højdejustérbart  
Hus af PA+  
Støbejernsprop

- Option:
- forstærket kant



**Serie 80/32**  
Gadedæksel H-4057V  
"Classic"  
til stikledningsventiler  
Højdejustérbart  
Hus af PA+  
Støbejernsprop

- Option:
- forstærket kant
  - firkantet top
  - sekskantet top

# GADEDÆKSLER OG TILBEHØR



## Serie 80/30

Gadedæksel M-4055  
"Futura"  
til underjordshydranter  
Fast højde  
Hus af PA+

Option:

- oval top
- rektangulær top (P)
- støbejernsprop
- syntetisk prop



## Serie 80/31

Gadedæksel M-4056  
"Futura"  
til hovedledningsventiler  
Fast højde  
Hus af PA+

Option:

- rund top
- firkantet top (P)
- støbejernsprop
- syntetisk prop



## Serie 80/32

Gadedæksel M-4057  
"Futura"  
til stikledningsventiler  
Fast højde  
Hus af PA+

Option:

- rund top
- firkantet top (P)
- støbejernsprop
- syntetisk prop



## Serie 80/21

Gadedæksel  
til stikledningsventiler til  
indbygning af støjlogger  
Fast højde  
Firkantet top  
Hus af HDPE  
Støbejernsprop  
PA-inskriptionsplader



## Serie 80/22

Gadedæksel Multi Purpose  
til stikledningsventiler  
Rund top  
Hus af PA+

Option:

- fast højde
- højdejustérbart
- støbejernsprop
- syntetisk prop
- inskriptionsplade



## Serie 80/40

Gadedæksel PERA  
til hovedledningsventiler  
Fast højde  
Firkantet top  
PA-inskriptionsplade  
Hus af HDPE  
Støbejernsprop



## Serie 80/41

Gadedæksel PURBRA  
til underjordshydranter  
Fast højde  
Rektangulær top  
PA-inskriptionsplader  
Hus af HDPE  
Støbejernsprop



## Serie 80/42

Gadedæksel PURDIE  
til stikledningsventiler  
Fast højde  
Firkantet top  
PA-inskriptionsplade  
Hus af HDPE  
Støbejernsprop



## Serie 80/46

Topramme til gadedæksler  
HDPE

Egnet i kombination med  
flere typer gadedæksler:

- til hydranter
- til hovedledningsventiler
- til stikledningsventiler



## Serie 80/46

Bæreplade til gadedæksler  
til hovedledningsventiler og  
stikledningsventiler  
HDPE

Option:

- stor spindelfiksering
- lille spindelfiksering



## Serie 80/46

Bæreplade til gadedæksler  
til underjordshydranter  
HDPE

# TILBEHØR



**Serie 04/02**  
Garniture til  
hovedledningsventiler  
Fast længde  
DN40-400



**Serie 04/04**  
Garniture til  
hovedledningsventiler  
Teleskopisk  
DN40-600



**Serie 04/05**  
Garniture til  
stikledningsventiler  
Fast længde  
DN25-50



**Serie 04/07**  
Garniture til  
stikledningsventiler  
Teleskopisk  
DN25-50



**Serie 04/F**  
Garniture til  
dobbel-  
eccentriske  
butterflyventiler  
Teleskopisk  
DN200-1200



**Serie 04/15**  
T-nøgle til  
hovedledningsventiler  
DN40-400



**Serie 04/08/55**  
Spindelskånere til  
hovedledningsventiler og  
stikledningsventiler  
DN25-600



**Serie 08/00**  
Håndjul til  
hovedledningsventiler  
DN50-600  
Højrelukkende  
Støbejern

Option:  
• Venstrelukkende



**Serie 756/08**  
Håndjul til  
dobbel-  
eccentriske  
butterflyventiler  
DN200-600  
Støbejern



**Serie 36**  
Ventilfundament til  
skydeventiler med  
PE-ender  
DN25-100  
Stål



**Serie 756/5**  
Gearside adaptere  
Spindelskånere  
DN200-600  
Duktiljern



**Serie 910**  
Snavssamler  
DN50-300  
Duktiljern

# REPARATIONSKLAMMER OG DUKTILJERNSFITTINGS



**Serie 748/01**  
Reparationsklamme  
Enkeltbånds med håndtag  
Rustfrit stål AISI 304 eller  
AISI 316  
NBR eller EPDM gummi



**Serie 748/02**  
Reparationsklemme  
2-delt med håndtag  
Rustfrit stål AISI 304 eller  
AISI 316  
NBR eller EPDM gummi



**Serie 748/21**  
Reparationsklamme  
Enkeltbånds med BSP-  
gevind og håndtag  
Rustfrit stål AISI 304 eller  
AISI 316  
NBR eller EPDM gummi



**Serie 748/32**  
Reparationsklamme  
2-delt med flange  
Rustfrit stål AISI 304 eller  
AISI 316  
NBR eller EPDM gummi



**Serie 712**  
Bøjning med flanger  
Duktiljern

Option:  
• forskellige typer



**Serie 712**  
Kryds med flanger  
Duktiljern

Option:  
• forskellige typer



**Serie 712**  
Flangestykke  
Duktiljern

Option:  
• forskellige længder



**Serie 712**  
Reduktionsflange  
Duktiljern

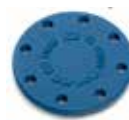

**Serie 712**  
Blindflange  
Duktiljern

Option:  
• flere typer



**Serie 712**  
Fodbøjning  
Duktiljern

# BRANDHANER OG HYDRANTER



**Serie 35/85**  
Underjordshavnehydrant  
Ekstra kugleleafspærring  
DN80  
PN16  
750-1500 mm  
Duktiljern  
Sæde af rustfrit stål



**Serie 80/60**  
Flexdræn  
Beskyttelse af  
underjordshydranter  
DN80/100



**Serie 78/7510**  
Fontæne  
"VICTORIA"  
Frostsikker  
DN40  
Støbejern  
  
Option:  
• udløb til brandslange



**Serie 09/30**  
Topbetjent brandhane  
Type B  
DN80  
PN10  
Duktiljern  
  
Option:  
• manuel eller  
selvlvæsende



**Serie 09/50**  
Topbetjent brandhane  
Type A  
DN100  
PN10  
Aluminium  
  
Option:  
• manuel eller  
selvlvæsende



**Serie 84/45**  
Topbetjent brandhane  
Trafiksikring og ekstra  
kugleleafspærring  
Model P7  
"NOSTALGI"  
DN80  
PN16  
Duktiljern  
  
Option:  
• forskellige coatings  
• tilbagestrømssikring



**Serie 84/72**  
Topbetjent brandhane  
Trafiksikring og ekstra  
kugleleafspærring  
Model P7  
"NIRO"  
DN80/100  
PN16  
Rustfrit stål  
  
Option:  
• tilbagestrømssikring

# RESPEKT FOR MILJØET

## Vi er innovatører

Kontinuerlig udvikling giver vores kunder det bedste af AVK. Vi er stolte af vores historie og udvikling, der har bidraget til nye og innovative løsninger på tværs af vores forretning, og som dermed er blevet et stærkt fundament for vores succes. Vi opererer inden for tre forskellige forretningssegmenter – AVK Water, AVK Industrial og AVK Advanced Manufacturing.

AVK Water producerer og sælger ventiler og brandhaner med fokus på de fire segmenter: vandforsyning, spildevandsbehandling, distribution af naturgas og brandbekæmpelse. Dermed indgår vores produkter som vitale dele i samfundets infrastruktur. Vores produkter til vandforsyning, spildevandsbehandling og distribution af naturgas bidrager positivt til klima og miljø med funktionalitet, høj kvalitet og lang levetid.

AVK Industrial producerer og sælger en bred vifte af ventiler, der henvender sig til industrisegmentet, og SMART-målere til naturgasnettet. Herudover leverer vi ventiler, der indgår i røgrensningsanlæg til skibsfarten, hvilket reducerer CO<sub>2</sub>- og NO<sub>x</sub>-udledningen betydeligt.

AVK Advanced Manufacturing producerer komponenter til vindmøller og en række plastikprodukter, der er fremstillet af 100% genbrugsplast.

Vi producerer også gummikomponenter, der indgår i vores brede sortiment af ventiler og komponenter til fødevarerindustrien og til en lang række andre formål, hvor funktionalitet og holdbarhed er afgørende.

## Vi bidrager aktivt til FN's verdensmål

Vores løsninger bidrager til FN's verdensmål for bæredygtig udvikling ved at sikre rent vand og sanitet, ved at reducere vandspild, elforbrug og CO<sub>2</sub>-udledning og ved økonomisk rentabelt at omdanne spildevand til ren energi. Vores ventildesign er ikke kun optimeret til at sikre lang holdbarhed og 100% tæthed; designet giver også lavt betjeningsmoment, der giver

mulighed for brug af omkostningseffektive elektriske aktuatorer.

AVK har indgået partnerskaber med andre førende danske virksomheder med det formål at dele viden inden for vandteknologi og tilbyde fælles, bæredygtige løsninger. Desuden har vi taget initiativ til en sommerskole under navnet "Advanced Water Cycle Management Course" for at bidrage til at implementere allerede kendte og gennemprøvede teknologier. Med den nyeste viden ved hånden og en holistisk tilgang til vandet rejse gennem samfundet fokuserer vi på at opnå de mest effektive forsynings- og behandlingsprocesser.

## Miljøvenlig produktion

På vores støberi AVK Advanced Castings, der forsyner AVK-gruppen med støbegods til ventiler, brandhaner og andet metalstøbegods, bruger vi den innovative "lost foam"-teknologi, og denne metode giver forbedret ydeevne og reduceret energiforbrug og partikeludledning. Hovedkomponenten i vores støbegodt, som udgør op til 85-90%, er genbrugsstål.

AVK's produktion af primært plastikpaller og gadedæksler på vores produktionsanlæg AVK Plast i Danmark og AVK Plastics i Holland er hvert år baseret på ca. 19.000 tons genanvendt plast.

De genanvendte plastmaterialer, der anvendes, omfatter låg fra plastikflasker, der er blevet formålet, og plastaffald, der er skåret fra genanvendte airbags. Når plastik sælges som nye kvalitetsprodukter forøges levetiden med ca. 50 år.

AVK-koncernen har sat meget strenge mål for sine produktionsselskaber med hensyn til energi- og vandforbrug. Alle selskaber yder derfor en stor indsats for at reducere forbruget, hvor de kan.

## Et givende arbejdsmiljø

Vi har en mangfoldig gruppe af dedikerede medarbejdere med behov og idéer, der til enhver tid respekteres. Vi sætter et udfordrende og givende miljø, og overalt hvor det er muligt, giver vi vores medarbejdere mulighed for at få nye erfaringer og opnå personlig udvikling og vækst.

## Fokus på sundhed og sikkerhed

Arbejdsmiljøet er vigtigt for AVK. Uanset land eller lokalitet fokuserer vi på vores medarbejders sundhed og sikkerhed. Vi reducerer kontinuerligt vores måltal for arbejdsrelaterede ulykker og fokuserer på forebyggende foranstaltninger. Dette har resulteret i en konstant nedgang i antallet af ulykker.

Vi sikrer også, at arbejdsforhold, udstyr og værktøj til at gennemføre de specifikke opgaver vedligeholdes, gennemgås og udvikles regelmæssigt.



## FORRETNINGSMODEL

## RESSOURCER

### MEDARBEJDERE:

Vi ansætter kvalificerede medarbejdere, som med deres viden og kompetencer understøtter forretningen. Samtidig har vi fokus på langvarige relationer, diversitet og udvikling.

### FORSKNING OG UDVIKLING:

Vi har vedvarende fokus på innovation og udvikling af nye produkter, løsninger og forretningsområder.

### PRODUKTION:

Vi sourcer materialer og produkter på ansvarlig vis fra lokale såvel som globale leverandører og samarbejdspartnere.

### ANSVAR:

Vi driver vores virksomhed på en ansvarlig måde og har fokus på bæredygtighed og omtanke for miljøet ved brug af ressourcer og materialer.

### STAKEHOLDER ENGAGEMENT:

Vores forhold til stakeholders bygger på tillid og langvarige relationer med fælles værdiskabelse for øje.

AKTIVITETER



AVK WATER



AVK INDUSTRIAL



AVK ADVANCED MANUFACTURING



## Regnskabsår 2019/20

Omsætning: 6.043 mio. kr.

Medarbejdere: 4.393

Selskaber: 103

Repræsenteret i 36 lande

AKTIVITETER

### SAMFUND:

AVK udvikler, producerer og markedsfører produkter af høj kvalitet og med lang levetid, der indgår i vital infrastruktur og en række industrielle applikationer, der til sammen bidrager til bæredygtig udvikling, menneskers sundhed og et bedre miljø.

### KUNDER:

Vi optimerer kundeløsninger for at skabe bedst muligt afkast af de investerede ressourcer.

### MEDARBEJDERE:

Vi har fokus på at være en sund og sikker arbejdsplads samt at skabe attraktive jobs og økonomisk vækst

### SHAREHOLDER VALUE:

Vi skaber værdi for vores ejere, men prioriterer geninvestering og aktivt ejerskab.

## VÆRDISKABELSE

AVK er en global virksomhed, der driver forretning over hele verden, og vi skal derfor tage hensyn til forskellige omstændigheder og forhold og de deraf følgende risici i forskellige lande. I alle lande, hvor AVK er tilstede, er det grundlæggende at agere på en ansvarlig måde over for medarbejdere, miljø og samfund. Koncernen følger de enkelte selskaber nøje og sikrer ved løbende besøg, at de efterlever de definerede og anviste kriterier for menneskerettigheder.

Virksomhederne i AVK-gruppen har fastsat en række standarder, som vores leverandører skal overholde for at blive certificerede leverandører. Det er vitalt for os at opnå bæredygtighed i hele forsyningskæden. Vi samarbejder med ansvarlige partnere med høje etiske standarder, og som overholder international lovgivning.

**AVK Danmark A/S**

Bizonvej 1  
8464 Galten  
Danmark

Tel.: 8754 2100  
salg@avk.dk  
www.avkventiler.dk

12-11-2020  
Copyright © AVK Group A/S 2020

Expect... **AVR**

