

# Brugsanvisning

**Transportvogn V1-lang.**

**Tegn. nr.: 4924A**

**Dato: 14.10.2010**

## Fabrikant oplysninger

**Fabrikant:**                      Firma navn                      NAMA-Nørgaard Andersen Maskinfabrik A/S  
    Adresse                           Spættevej 5  
    DK-8766 Nørre-Snede, DANMARK  
    Telefon / Telefax            75 77 11 00 / 75 77 00 66

**Maskine:**                        Produkt nr.                      4924A  
    Mærke                            NAMA  
    Type                                Transportvogn V1-lang

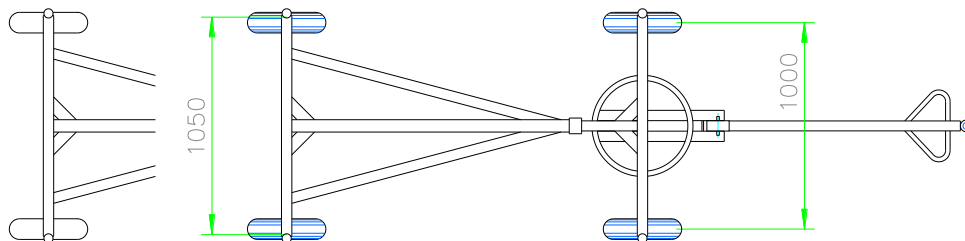
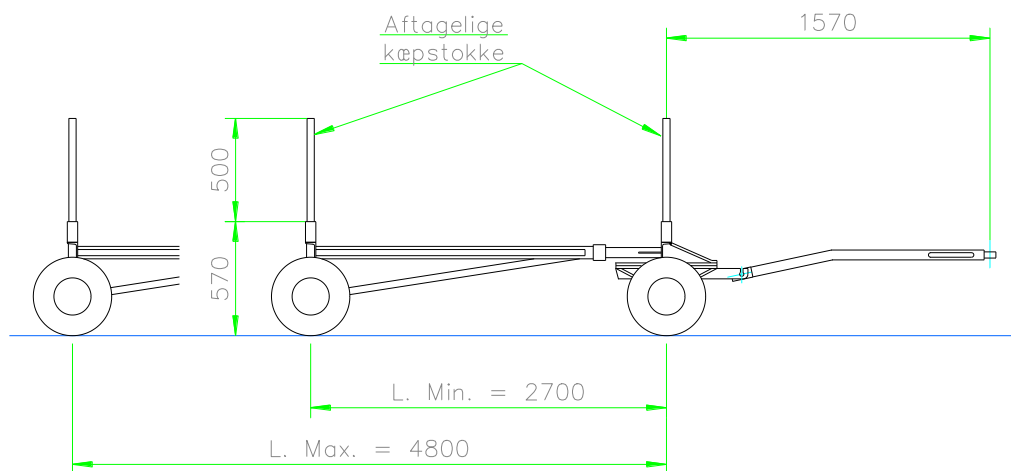

Max belastning = 2000 kg.

**nama**

Nørgaard Andersen  
Maskinfabrik A/S

CE

DK-8766 Nørre Snede  
Tel. : +45 7577 1100  
Fax. : +45 7577 0066

No. :

Type:

**Beskrivelse.**

Transportvogn type V1, er beregnet til transport af tømmer - brædder - rør - jernplader etc. på plant og jævnt terræn.

Vognen er opbygget med drejekrans, trækstang med øje for traktor og bøjle for håndmanøvrering, kraftige 400x8" - 6 lags endenavshjul med kuglelejer.

Vognen er opbygget således, at af- og pålæsning kan udføres med gaffeltruck.

Dimensioner i henhold til målskitse.

**Ændring af længde.**

Vognens længde kan ændres mellem de angivne max. og min. længder. Ved ændring af længden skal den medleverede "nagle" anvendes og sikres med "hårnål".

**Sammenkobling af flere vogne.**

Vognene kan sammenkobles via trækstangen og tappen på vognes bagerste hjulvange. Sammenkoblingen skal altid sikres med medleverede "hårnål". Den maksimale belastning på det samlede vogntog må ikke overstige 4000 kg.

**Advarsler**

- Afhængig af terrænet og lasten, er der risiko for væltning hvis der drejes meget skarpt med vognen.
- Er lasten højere end de medleverede kæpstokke, skal den sikres mod nedstyrtning.
- Tilstræb altid så lavt tyngtepunkt som muligt.
- Der er risiko for fald over trækstangen når denne lægges på jorden.
- Dæk med stor nedslidning eller skader skal udskiftes af hensyn til sikker transport.
- Ved henstilling på skrånende terræn, skal vognen sikres mod utilsigtet bevægelse med klods under et baghjul.

**Vedligeholdelse**

Kontroller lufttrykket i hjulene med jævne mellemrum.

Max. lufttryk 5,25 bar.

**Smøring af hjulnav, tap og drejekrans.**

Fedt og olie fra anerkendte fabrikater skal bruges. Vort forslag er følgende:

	<b>Fabrikat</b>	<b>Type</b>
<b>Tap og drejekrans</b> - glideleje fedt	Texaco	Molytex EP 2
<b>Hjulnav</b> - kugleleje fedt	Texaco	Texando FO 20

**EF Overensstemmelseserklæring****Fabrikant:**

Firmanavn	NAMA-Nørgaard Andersen Maskinfabrik A/S
Adresse	Spættevej 5 DK-8766 Nørre-Snede, Danmark
Telefon / Telefax	75 77 11 00 / 75 77 00 66

**erklærer hermed, at maskine:**

Produktnr.	4924A
Mærke	NAMA
Type	Transportvogn V1-lang
Mærknings år	1999

**er i overensstemmelse med:**

- Rådets direktiv 98/37/EØF (MD-direktivet)

**og er fremstillet i overensstemmelse med følgende standarder:**

EN 292-1	Maskinsikkerhed. Grundbegreber. Generelle principper for design. Del 1: Grundlæggende terminologi, metodik.
EN 292-2	Maskinsikkerhed. Grundbegreber. Generelle principper for projektering, konstruktion og udformning. Del 2: Tekniske principper og specifikationer.