

maskin mekano

Ls 1203



Designad för produktion

Ls 1203 är designad utan kompromisser för effektiv produktion. Det kraftfulla chassit är utrustat med en rejäl matarstation som erbjuds med antingen band- eller vibrationsmatare. Det breda grovstensgallret, den låga ilastningshöjden, den justerbara spaltöppningen mellan bommarna och hela 90° i tippvinkel är egenskaper som uppskattas av maskinister som vill kunna använda hjullastare i sitt sorteringsarbete. Tippning av gallret och justering av matarhastighet sköter du enkelt via radio inifrån hytten.

Maskinen har också nyutvecklade integrerade, hydrauliskt fällbara stegar och kraftiga säkra gångbanor för en trygg arbetsmiljö. Och naturligtvis eldrift för bästa driftsekonomi.

Ls 1203 är utrustad med Vibro Block, ett nytt och unikt system som gör det möjligt för oss att använda en sikt med mycket kraftigt slag utan att några vibrationer fortplantar sig till resten av maskinen. Det gör Ls 1203 till en maskin med enastående prestanda utan att kompromissa med driftsäkerheten.



STEELPA



Ls1203

maskin mekano





Sikt STE 3-67

Ls 1203 är utrustad med Maskin Mekanos sikt STE 3-67. Det är en fyrlagrad (tvångsstyrd) sikt med måtten 1,4 x 4,8 m på tre däck. Den har ett kraftigt slag på 12 mm och opererar med 800 rpm i 11° lutning. Dessa egenskaper ger STE-sikten dess unika prestanda och gör att den på ett effektivt sätt svarar upp mot de kombinerade kraven på hög kapacitet och hög sikt noggrannhet. Läs mer om STE-sikten på www.maskinmekano.se

Överdäck har sidspända säll och mellan- och underdäck har längsspända. Underdäck kan utrustas med bolldäck. Åtkomsten för sällbyten är god på samtliga däck. Matartransportören kan fällas rakt upp i luften för att ytterligare öka tillgängligheten till överdäcket. Mellan- och underdäck hanteras dels från gångbanan bakom sikten, men också framifrån eftersom stupet för över- och mellanfraktionerna är skjutbart. Dessutom finns det ett stort antal öppningsbara luckor i sikten för inspektion och åtkomst med god tillgänglighet från gångbanorna som löper utmed maskinens båda sidor.

Vibro Block

Ls 1203 är som standard utrustad med Vibro Block, Maskin Mekanos effektiva teknik för avvibrering. Vibro Block konceptet innebär att sikt och drivanordning monteras på en separat ram som i sin tur är avvibrerad mot det övriga chassit. Trots att sikten STE 3-67 är relativt stor och tung och har ett mycket kraftigt slag så tillåts inga vibrationer att leta sig vidare ut i resten av maskinen. Med Vibro Block stannar kraften där den hör hemma, i sikten.

Matning

Matningsdelen består av en grovgallerbestyckad matningskupa som rymmer ca 8 m³. Spaltöppningen är som standard 190 mm, men kan justeras steglöst både uppåt och nedåt. Grovstengallret har en effektiv tippningsmekanism och tippar hela 90° för en perfekt rensning. Justering av matarhastighet sköts via radio med vilken man också tippar grovstengallret. Ls 1203 kan fås antingen med





band- eller vibrationsmatare. Bandmataren drivs av en kraftfull gummerad drivtrumma och mattan bärs upp av tätt placerade, gummiklädda dämprollar. Vibrationsmataren är som standard fodrad med Hardox. För båda matartyperna kan kupan fodras med Hardox och utrustas med värme.

Konstruktion

Ls 1203 är byggd på en vridstyv ram i kraftiga fyrkantsrör vilket ger en stabil konstruktion och dessutom relativt låg vikt. Boggins båda axlar är luftbromsade och i maskinens framända finns hydraulben och två separata teleskopben för avsprintning. Maskinen står även under drift på boggiens bromsade axlar.

Utlastning

Samtliga transportörer på Ls 1203 drivs av gummerade motortrummor. Alla fällbara funktioner utförs med hydraulik. In- och

utfällning av utlastningstransportörerna innehåller inga manuella inslag av montering av stag eller liknande, vilket betyder att etablering och avetablering kan ske både snabbt och säkert.

Drift

Ls 1203 har liksom samtliga Maskin Mekanos modeller äkta eldrift. Du bestämmer själv om du vill ha den med dieselgenerator eller inte. Kör du den tillsammans med en kross finns det i regel ström över även till sorteringsverket. Dieselgenerator finns i 65 kVA alt 80 kVA.

Service & reservdelar

Maskin Mekanos maskiner är kända för sina höga och stabila värden på begagnatmarknaden. Till stor del beror detta på den höga kvaliteten, men också på tillgängligheten till reservdelar, service och support. Samtliga reservdelar finns på lager i vår fabrik i Jönköping och som kund har du alltid tillgång till support från våra servicetekniker.



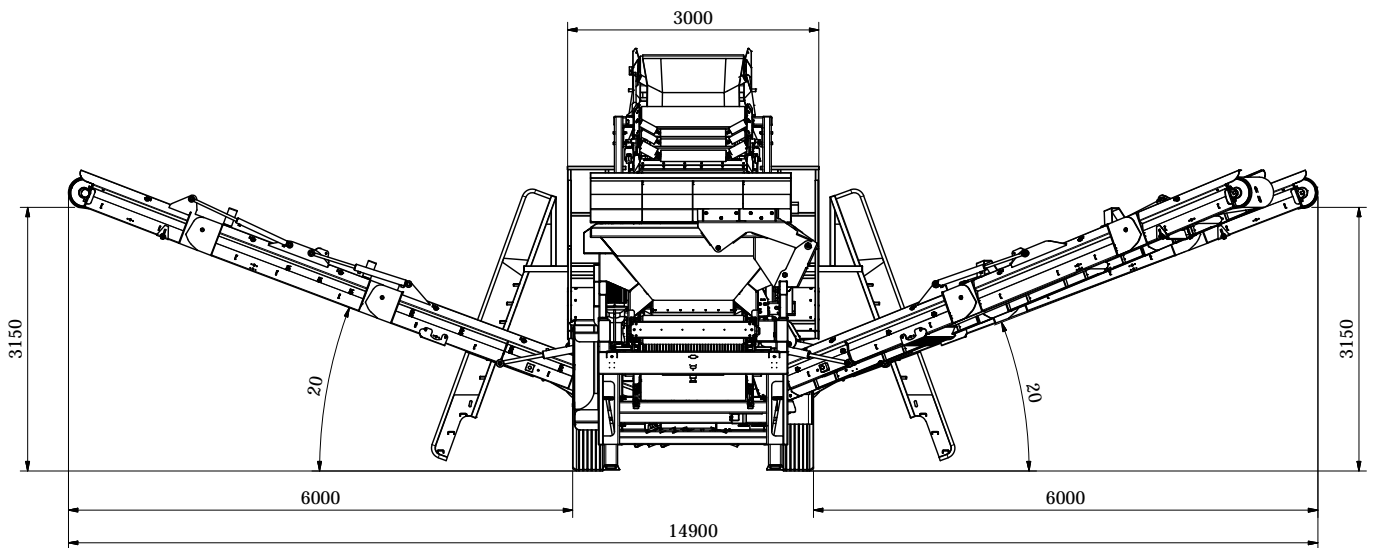
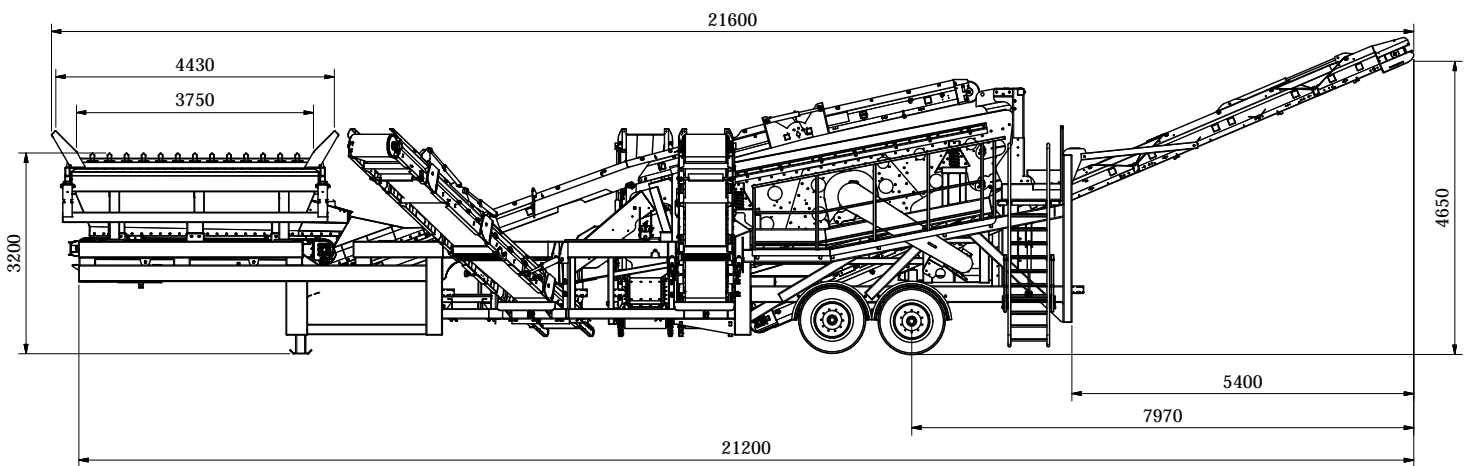
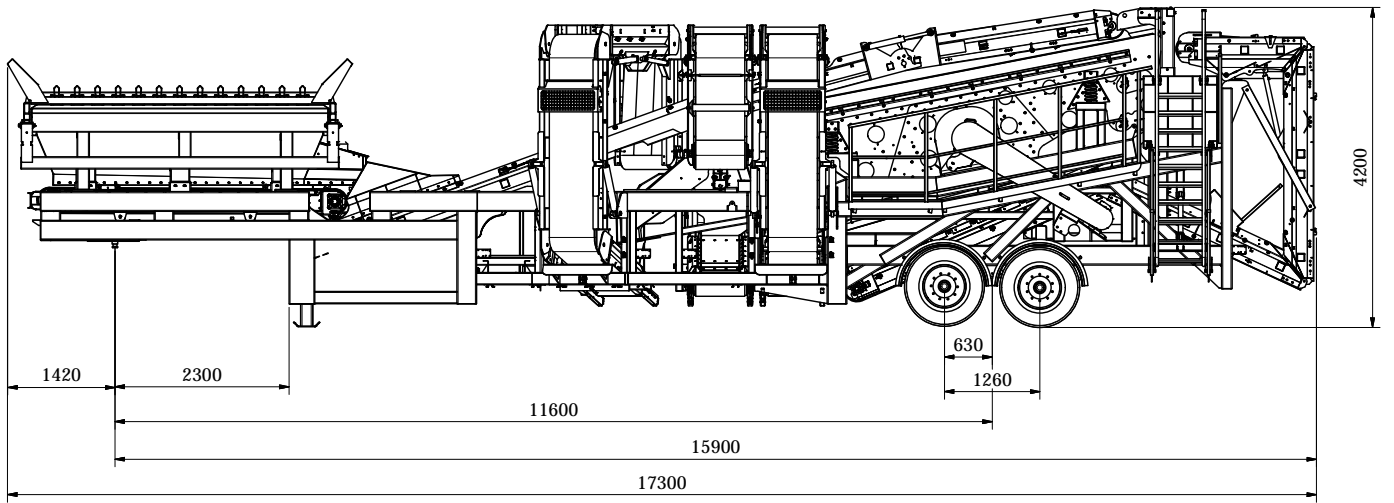

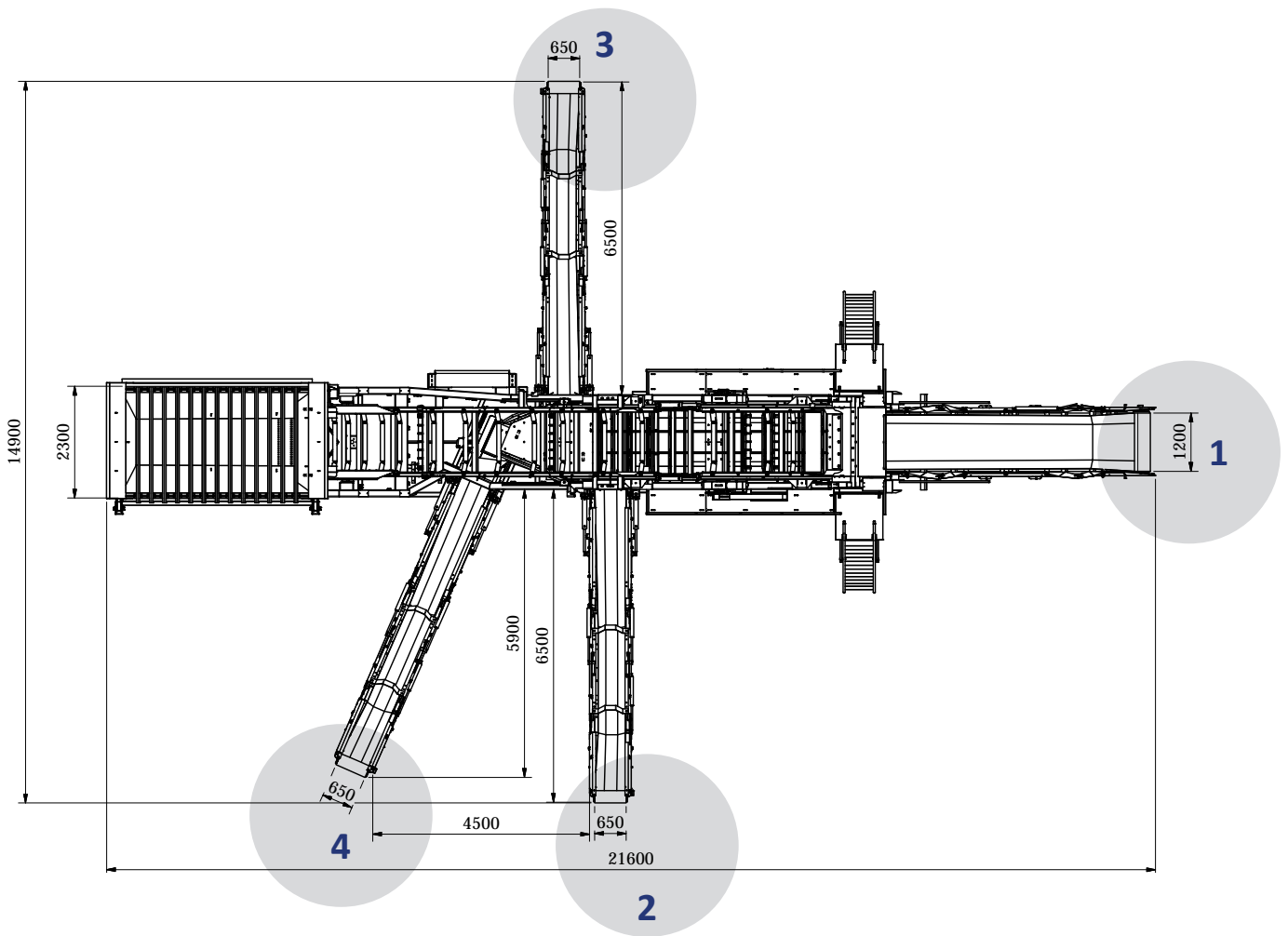

Kapacitetsexempel tre-däckade siktar

Sortering av 0/11 till godkända kurvor (max 10% ök/15% uk)

Fraktion	Andel	900-serien			1200-serien		1800-serien	
		Andel	ton/h	ton/h	ton/h	ton/h	ton/h	
1	0/2	43%	48	59	83			
2	2/4	16%	18	22	32			
3	4/8	24%	27	34	47			
4	8/11	16%	18	22	32			
			112	138	194			

Sortering av 0/16 till godkända kurvor (max 10% ök/15% uk)

Fraktion	Andel	900-serien			1200-serien		1800-serien	
		Andel	ton/h	ton/h	ton/h	ton/h	ton/h	
1	0/4	51%	66	82	115			
2	4/8	21%	27	34	47			
3	8/11	14%	18	22	32			
4	11/16	14%	18	22	32			
			130	160	225			

Sortering av 0/32 till godkända kurvor (max 10% ök/15% uk)

Fraktion	Andel	900-serien			1200-serien		1800-serien	
		Andel	ton/h	ton/h	ton/h	ton/h	ton/h	
1	0/4	31%	63	78	109			
2	4/8	14%	29	36	50			
3	8/16	21%	43	53	74			
4	16/32	33%	67	83	116			
			200	250	350			

Teknisk Specifikation Maskin Mekano Ls 1203

<i>Transportlängd</i>	17,3 m
<i>Transportbredd</i>	3,0 m
<i>Transporthöjd</i>	4,2 m
<i>Vikt</i>	ca 26 ton, beroende på utrustning
<i>Boggitryck</i>	ca 17 ton, beroende på utrustning
<i>Sikt</i>	STE 3-67 Siktyta 1,4 x 4,8 m på tre däck Enaxlad tvångsstyrd med 12 mm slag. Lutning 11° Motor 11,0 kW, 400 V
<i>Vibrationsmatare/ Bandmatare</i>	Bredd 1100 mm/1200 mm Längd 4000 mm Effekt 2x3,2 kW/7,5 kW
<i>Matarkupa & Grovgaller</i>	Volym 8 m ³ Bomavstånd 190 mm, radiostyrt hydrauliskt tippbart. Bomavstånd justerbart
<i>Matartransportör</i>	Bandbredd 1200 mm Längd 10,5 m Motor 5,5 kW
<i>Sidotransportörer</i>	Bredd 650 mm Längd 8,5 m Trummotor 4,0 kW Höjd under drivtrumma 3,1 m
<i>Bakre transportör</i>	Bredd 1200 mm Längd 11,5 m Trummotor 4,0 kW Höjd under drivtrumma 4,6 m
<i>Elutrustning</i>	Elcentral fastmonterad på chassi. Panelmonterade tryckknappsfunktioner för samtliga motorer. Nödstopp på transportör och elskåp. Övervakningskretsar till säkerhetsrelä. Förreglingskedja. Væggintag 125 A
<i>Hydraulutrustning</i>	Hydraulaggregat för uppställning, ut- och infällning av band, trappor samt gallerlyft. Motor 4,0 kW
<i>Hjul/dragutrustning</i>	Bladfjädrad bromsad boggi, hjuldimension 22,5/65/385, 10 bult och 2" kingpin fram